





Når du læser denne instruktionsbog, finder du oplysninger med et foranstillet symbol **BEMÆRK / NOTE**. Disse oplysninger er beregnet til at hjælpe dig med at undgå at forårsage skader på din bil, på andres ejendom eller på miljøet.

Symbolerne    vist på mærkaterne på bilen er beregnet til at minde dig om at læse i instruktionsbogen om korrekt og sikker brug af bilen.

  er farvekodet for at angive fare (rød), advarsel (orange) eller forsigtig (gul).

 **Sikkerhedsmærkater** S. 105

Lidt om sikkerhed

Din og andres sikkerhed er utrolig vigtig. Og at føre denne bil er et vigtigt ansvar.

For at du kan træffe en informeret beslutning angående sikkerhed, har vi leveret diverse instruktioner samt andre oplysninger i form af mærkater og denne instruktionsbog. Disse oplysninger advarer dig om potentielle risici for personskade.

Men selvfølgelig er det ikke praktisk muligt at advare om alle risici i forbindelse med betjening eller vedligeholdelse af din bil. Du skal altid bruge din egen sunde fornuft og dømmekraft.

Du finder en række vigtige sikkerhedsoplysninger i forskellige former, herunder:

- **Sikkerhedsmærkater** - på bilen.
- **Sikkerhedsmeddelelser** - med et sikkerhedsadvarselssymbol  og et af disse tre signalord foran: **FARE**, **ADVARSEL** eller **FORSIGTIG**.

Disse signalord betyder:



Der er fare for DØDSFALD eller ALVORLIG TILSKADEKOMST, hvis du ikke følger disse instruktioner.



Der kan være fare for DØDSFALD eller ALVORLIG TILSKADEKOMST, hvis du ikke følger disse instruktioner.



Der kan være fare for DØDSFALD eller ALVORLIG TILSKADEKOMST, hvis du ikke følger disse instruktioner.



Der kan være fare for TILSKADEKOMST, hvis du ikke følger disse instruktioner.

- **Sikkerhedsoverskrifter** - såsom "Vigtige sikkerhedsforanstaltninger".
- **Sikkerhedsafsnit** - såsom "Sikker kørsel".
- **Instruktioner** - sikker og korrekt brug af bilen.

Hele instruktionsbogen er fyldt med vigtige sikkerhedsoplysninger, som du anbefales at læse grundigt.

Event Data Recorders

Bilen er udstyret med flere anordninger, der går under fællesbetegnelsen Event Data Recorders. De registrerer forskellige typer af data for bilen i realtid som f.eks. udløsning af SRS-airbag og fejl i SRS-systemkomponenter.

Disse data tilhører bilens ejer og må ikke tilgås af andre, medmindre loven kræver det, eller der foreligger tilladelse fra bilens ejer.

Disse data må dog tilgås af Honda, af autoriserede Honda forhandlere og reparatører samt af Honda medarbejdere, repræsentanter og partnere, men udelukkende med teknisk diagnosticering, forskning og udvikling af bilen for øje.

Service Diagnostic Recorders

Bilen er udstyret med servicerelaterede anordninger, der registrerer oplysninger om ydelsestal for motoren og drivlinjen samt kørselsforholdene. Dataene kan bruges til at hjælpe teknikerne med at diagnosticere, reparere og vedligeholde bilen. Disse data må ikke tilgås af andre, medmindre loven kræver det, eller der foreligger tilladelse fra bilens ejer.

Disse data må dog tilgås af Honda, af autoriserede Honda forhandlere og reparatører samt af Honda medarbejdere, repræsentanter og partnere, men udelukkende med teknisk diagnosticering, forskning og udvikling af bilen for øje.

Denne instruktionsbog skal betragtes som en fast del af bilen og skal følge med bilen, når den sælges.

Denne instruktionsbog dækker alle modelvarianter. Instruktionsbogen kan indeholde beskrivelser af udstyr og funktioner, som ikke er monteret på din model.

Illustrationerne i instruktionsbogen gengiver funktioner og udstyr, der fås på visse, men ikke alle modeller. Din model har muligvis ikke alle disse funktioner.

Oplysningerne og specifikationerne i denne instruktionsbog var gældende på tidspunktet, hvor den blev trykt. Honda Motor Co. Ltd. forbeholder sig ret til at ophæve eller ændre specifikationer eller konstruktioner til enhver tid uden ansvar og uden varsel.

Selv om denne instruktionsbog gælder for både højre- og venstrestyrede modeller, refererer illustrationerne hovedsageligt til venstrestyrede modeller.

➔ Sikker kørsel S. 41

Sikker kørsel S. 42 Sikkerhedsseler S. 46 Airbags S. 58
Sikkerhedsmærkater S. 105

➔ Instrumentpanel S. 107

Indikatorer S. 108 Instrumenter og førerinformationssystem S. 159

➔ Betjeningsanordninger S. 185

Ur S. 186 Låsning og oplåsning af døre S. 188
Soltag* S. 216
Indstilling af sæder S. 243 Interiørlys/Interiør-komfortfaciliteter S. 252

➔ Funktioner S. 283

Lydanlæg* S. 284 Grundlæggende om betjening af lydanlægget S. 290, 315
Funktioner, der kan tilpasses S. 388, 396

➔ Kørsel S. 483

Før der køres S. 484 Kørsel med anhænger S. 488
Parkering af bilen S. 642 Bakkamera med multivision* S. 653
Model med turbomotor S. 660

➔ Vedligeholdelse S. 661

Før vedligeholdelse S. 662 Servicepåmindelsessystem* S. 665
Vedligeholdelse under motorhjelm S. 682 Udsiftning af pærer S. 702
Batteri S. 722 Vedligeholdelse af fjernbetjeningen S. 727
Tilbehør og ændringer S. 738

➔ Håndtering af uventede problemer S. 741

Værktøj S. 742 I tilfælde af punktering S. 744
Gearvælgeren fungerer ikke S. 776 Overophedning S. 779
Hvis brændstofklappen ikke kan låses op S. 800

➔ Oplysninger S. 803

Specifikationer S. 804 Identifikationsnumre S. 808

Indhold

Pop-up hood-system* S. 71

Børnesikkerhed S. 74

Udstødningsgas S. 104

Bagklap S. 204

Betjening af kontakter omkring rattet S. 218

Varmesystem* S. 270

Sikkerhedssystem S. 207

Klima anlæg* S. 275

Åbning og lukning af ruderne S. 212

Indstilling af spejle S. 240

Fejlmeddelelser for lydanlæg S. 380

Håndfrit telefonsystem S. 430, 451

Generelle oplysninger om lydanlægget S. 382

Under kørsel S. 493

Påfyldning af brændstof S. 655

Honda Sensing* S. 562

Brændstoføkonomi og CO₂-emissioner S. 659

Bremsning S. 633

Olieovervågningsystem* S. 670

Kontrol og udskiftning af viskerblade S. 711

Vedligeholdelse af varmesystemet*/klima anlægget* S. 729

Vedligeholdelsesplan* S. 674

Kontrol og udskiftning af dæk S. 716

Rengøring S. 732

Håndtering af donkraft S. 767

Indikator, tændes/blinker S. 782

Hvis bagklappen ikke kan åbnes S. 801

Motoren starter ikke S. 768

Sikringer S. 790

Hvis batteriet er dødt S. 772

Nødtransport S. 797

Påfyldning af brændstof S. 802

Apparater, der udsender radiobølger* S. 811

EF-overensstemmelseserklæring, sammenfatning* S. 823

Kvikvejledning S. 4

Sikker kørsel S. 41

Instrumentpanel S. 107

Betjeningsanordninger S. 185

Funktioner S. 283

Kørsel S. 483

Vedligeholdelse S. 661

Håndtering af uventede problemer S. 741

Oplysninger S. 803

Indeks S. 827

Visuelt indeks

Venstrestyret model

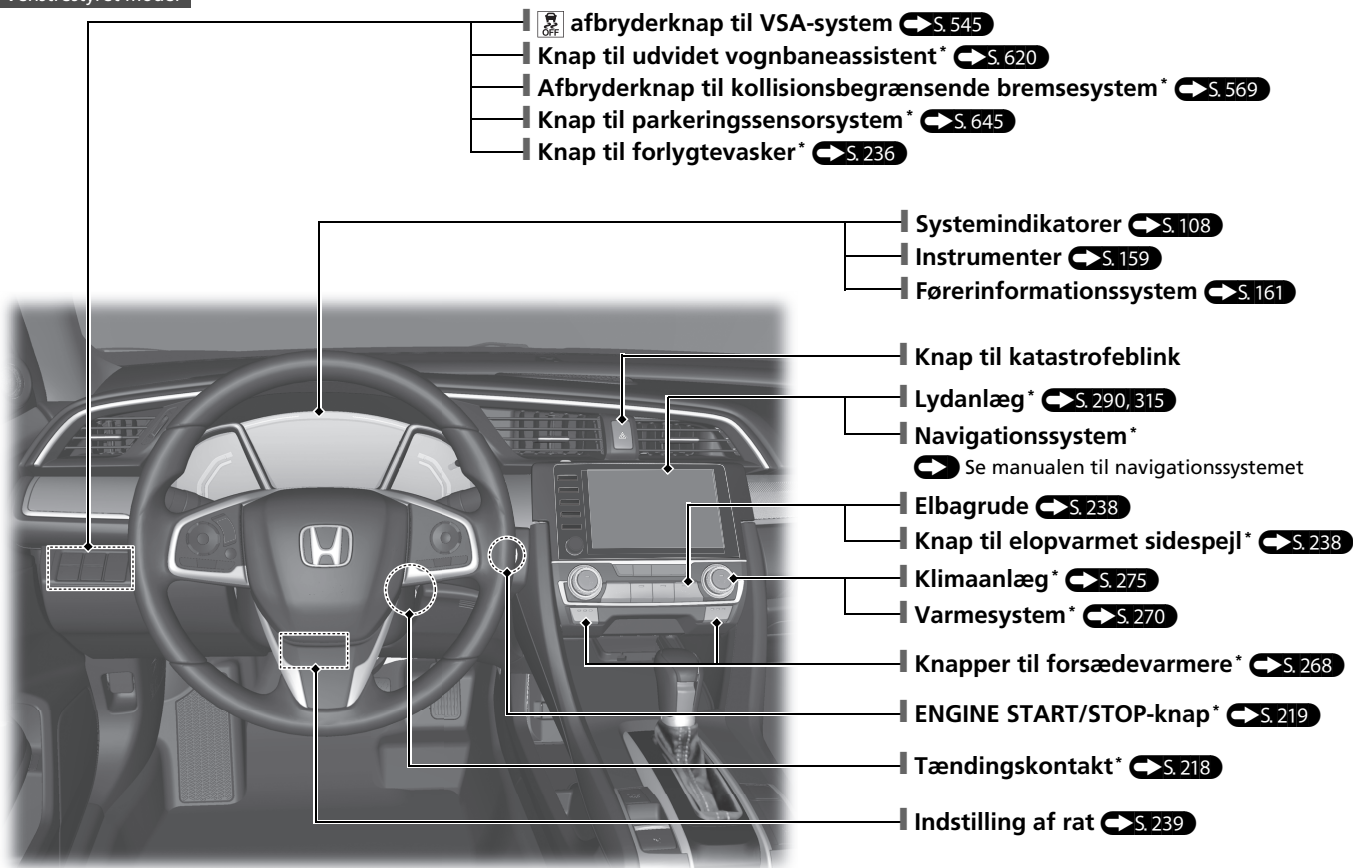

Højrestyret model

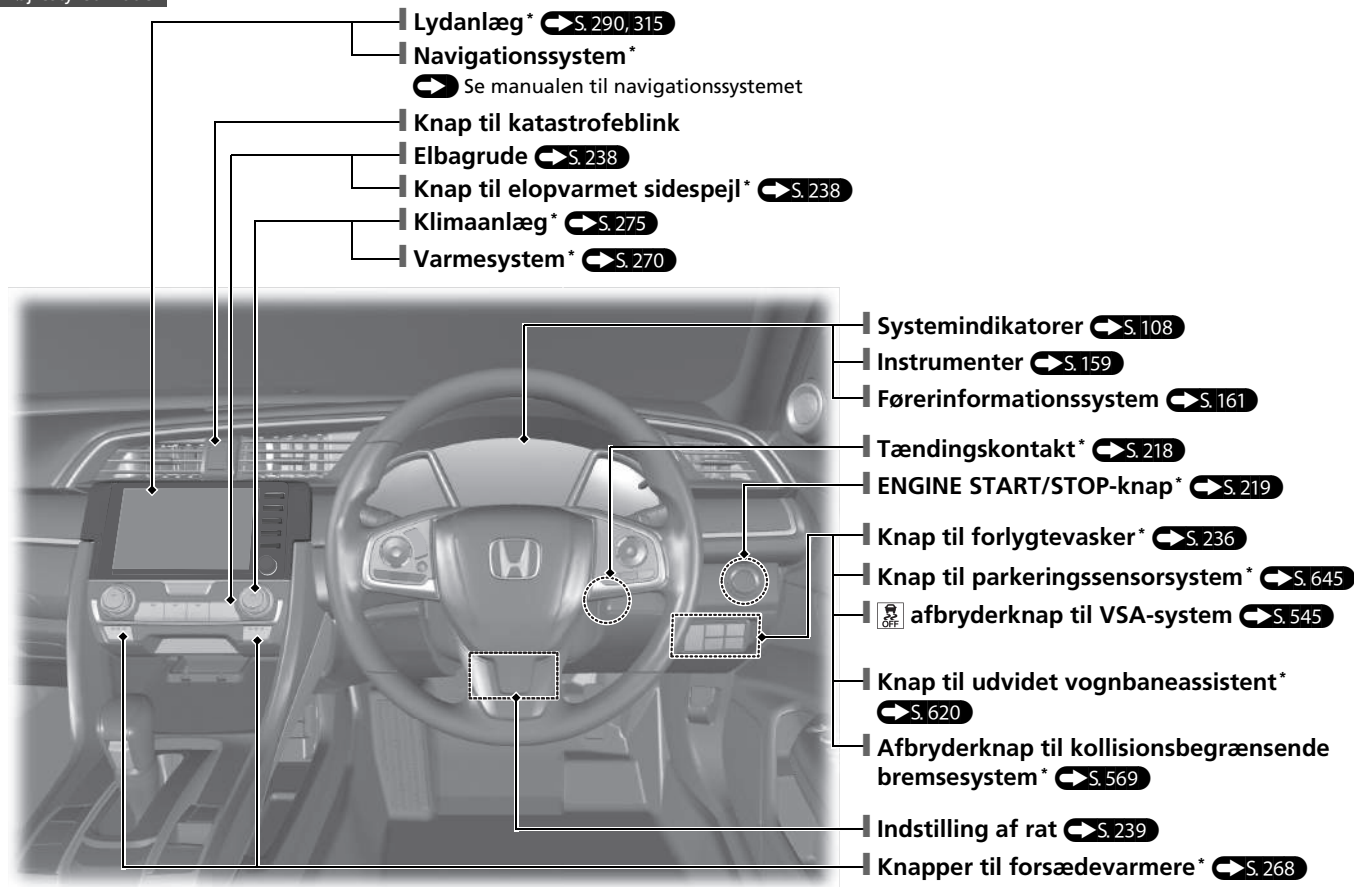

* Ikke tilgængelig på alle modeller

Visuelt indeks

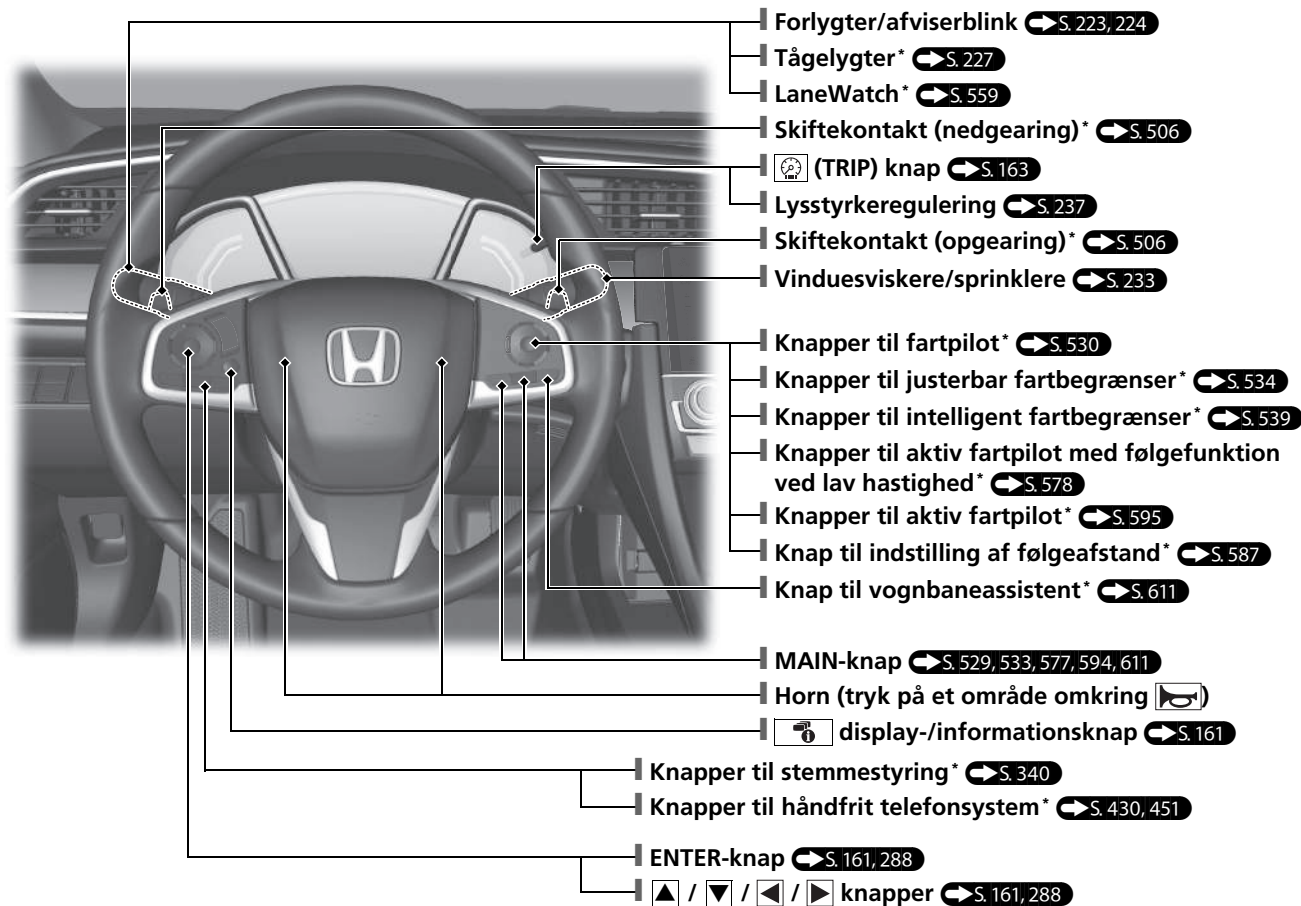

Venstrestyret model

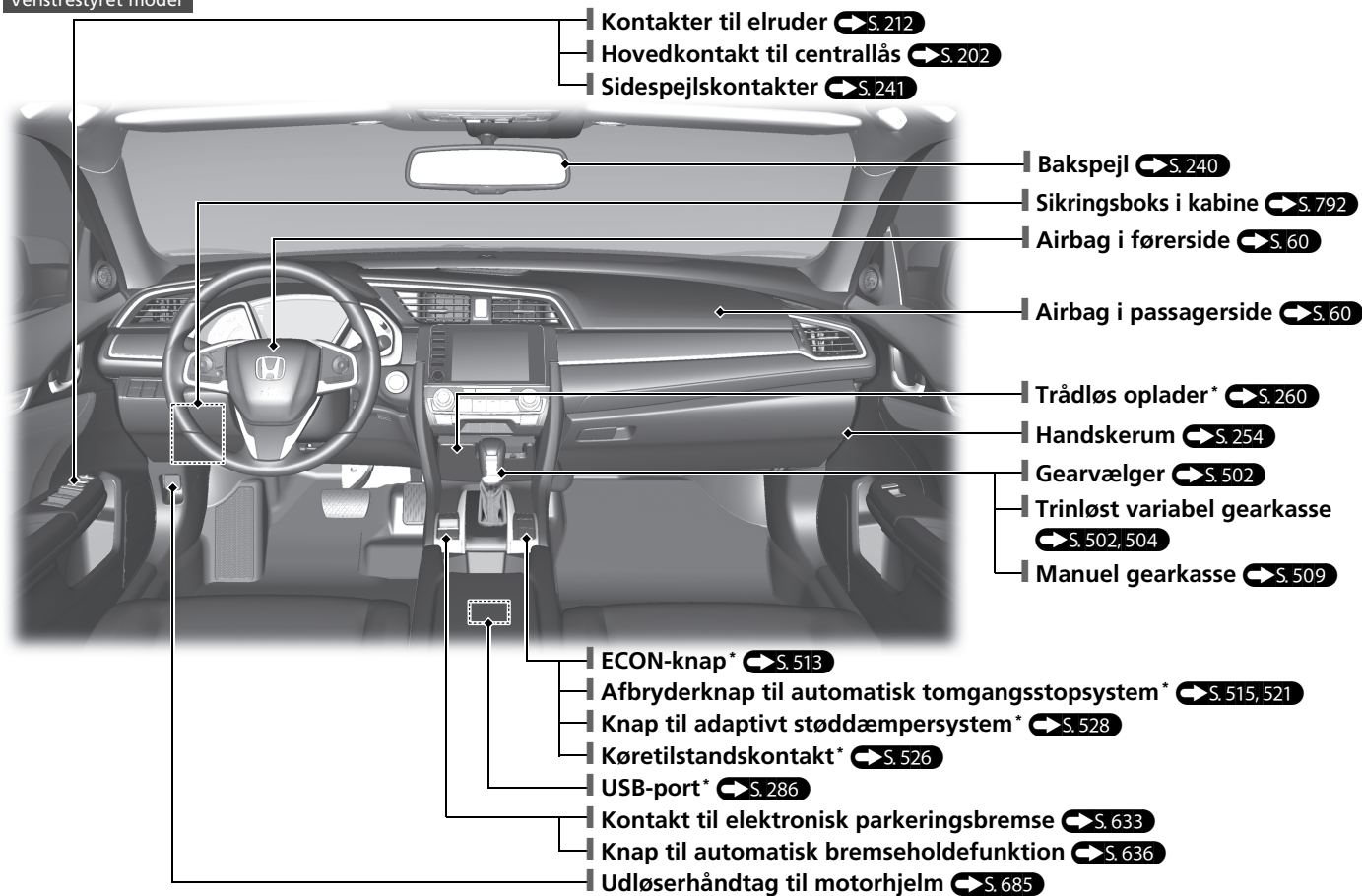

* Ikke tilgængelig på alle modeller

Visuelt indeks

Højrestyret model

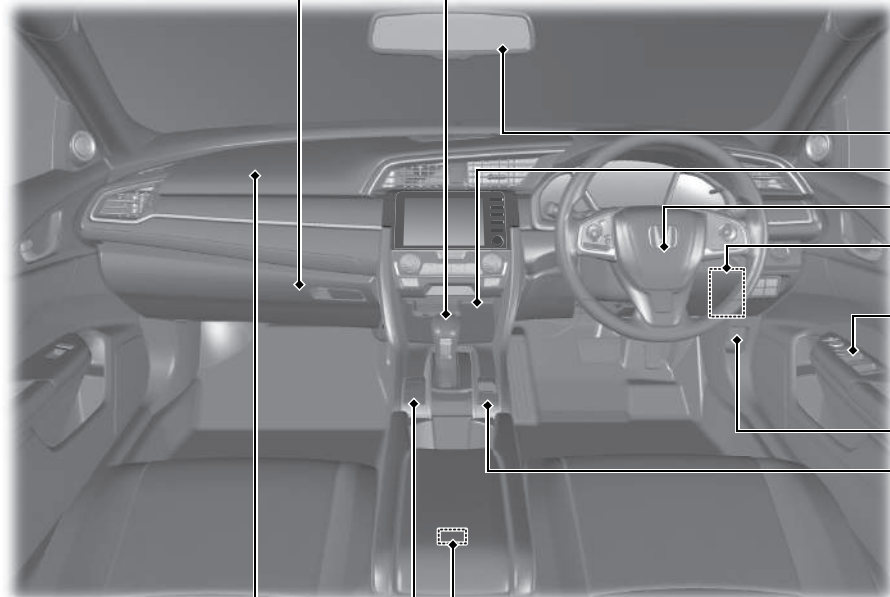

- Handskerum ➔ S. 254
- Gearvælger ➔ S. 502
- Trinløst variabel gearkasse ➔ S. 502, 504
- Manuel gearkasse ➔ S. 509
- Bakspejl ➔ S. 240
- Trådløs oplader* ➔ S. 260
- Airbag i førerside ➔ S. 60
- Sikringsboks i kabine ➔ S. 792
- Kontakter til elruder ➔ S. 212
- Hovedkontakt til centrallås ➔ S. 202
- Sidespejlskontakter ➔ S. 241
- Udløserhåndtag til motorhjeml ➔ S. 685
- Kontakt til elektronisk parkeringsbremse ➔ S. 633
- Knap til automatisk bremseholdefunktion ➔ S. 636
- USB-port* ➔ S. 286
- ECON-knap* ➔ S. 513
- Afbryderknap til automatisk tomgangsstopssystem* ➔ S. 515, 521
- Knap til adaptivt støddæmpersystem* ➔ S. 528
- Køretilstandskontakt* ➔ S. 526
- Airbag i passagerside ➔ S. 60

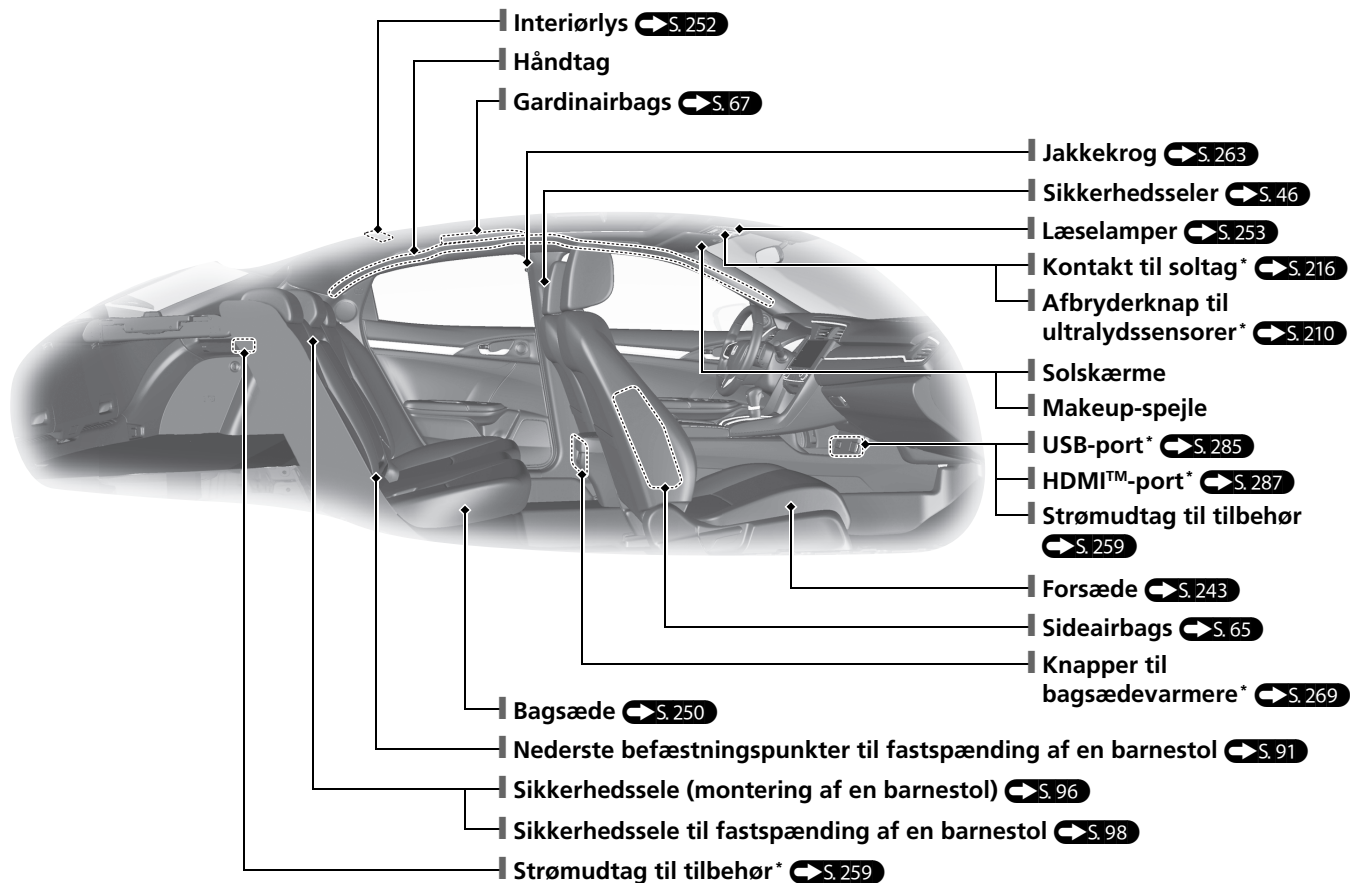

Visuelt indeks

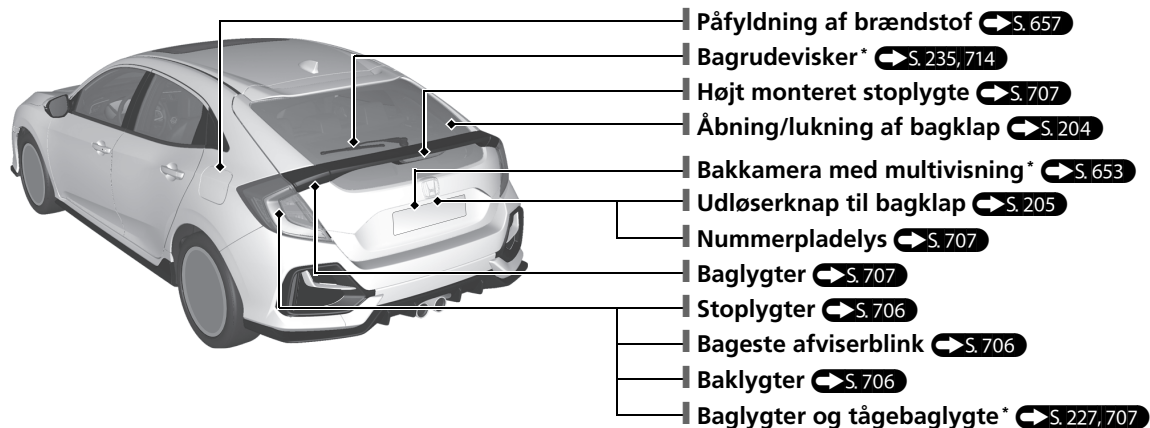
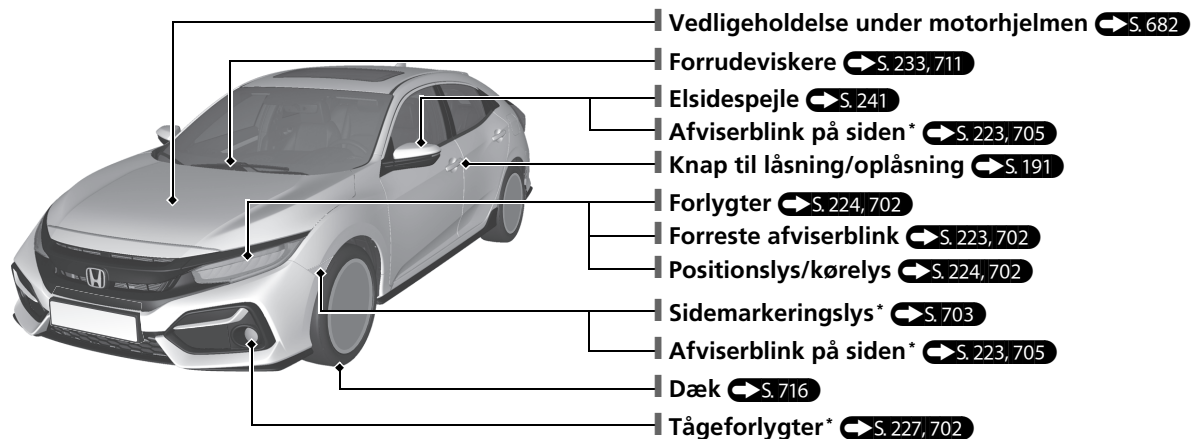

Eco Assist-system

Undtagen modeller med 2,0 l motor

Miljømåler

- Farven på miljømåleren skifter til grøn for at angive, at bilen kører på en brændstoføkonomisk måde.

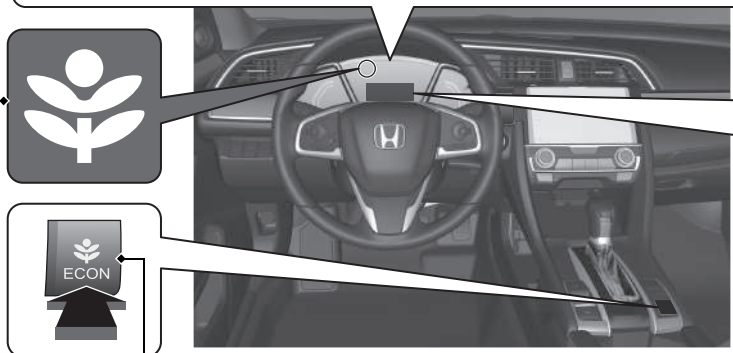

ECON-knap ➔ S. 513

Hjælper til at maksimere brændstoføkonomien.

Indikator for ECON-tilstand ➔ S. 123



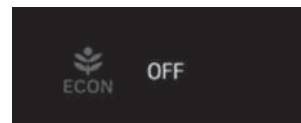
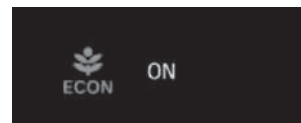

Tændes, når der trykkes på ECON-knappen.



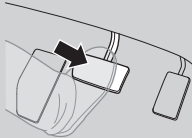

Meddelelsen vises i nogle sekunder, når der trykkes på ECON-knappen.

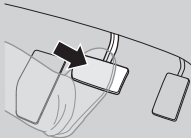
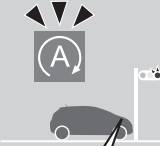
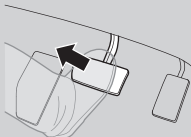
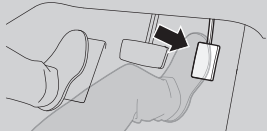
Automatisk tomgangsstop*

For at forbedre brændstofføkonomien standser motoren og starter igen som beskrevet i det følgende. Når automatisk tomgangsstop er aktiveret, tændes indikatoren for automatisk tomgangsstop (grøn). ➔ S. 514, 520

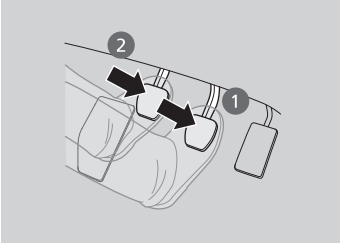
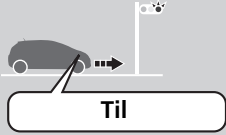
Ved	Trinløst variabel transmission	Motorstatus	
Deceleration 	 Stands bilen, og træd på bremsepedalen.	 Til	
Stop 	 Hold bremsepedalen trådt ned.	 Fra	
Opstart	 Slip bremsepedalen.	 Med det automatiske bremseholdesystem aktiveret trædes der på speederen.	 Genstart

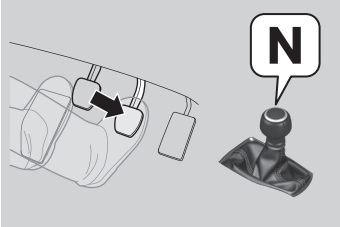
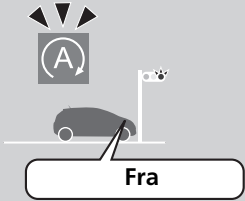
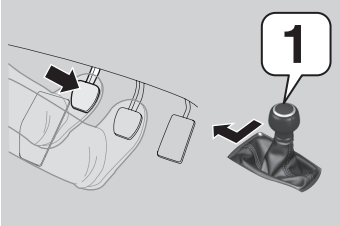
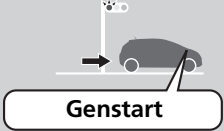
Ved	Manuel gearkasse	Motorstatus
Deceleration 	1. Træd på bremsepedalen. 2. Træd koblingspedalen helt ned. 	
Stop 	<ul style="list-style-type: none"> • Træd fortsat på bremsepedalen. • Flyt gearvælgeren til N. • Slip koblingspedalen. 	
Opstart	1. Træd på koblingspedalen igen. 2. Flyt gearvælgeren til 1 . 3. Træd på speederen for at genoptage kørslen. 	

Sikker kørsel [↔ S. 41](#)

Airbags [↔ S. 58](#)

- Bilen er udstyret med airbags som hjælp til at beskytte dig og dine passagerer under en let til voldsom kollision.

Børnesikkerhed [↔ S. 74](#)

- Alle børn på 12 år og derunder skal anbringes på bagsædet.
- Mindre børn skal være forsvarligt fastspændt i en fremadvendt barnestol.
- Spædbørn skal være forsvarligt fastspændt i en bagudvendt barnestol monteret på bagsædet.

Udstødningsgas [↔ S. 104](#)

- Bilen udsender farlige udstødningsgasser, som indeholder kulilte. Lad ikke motoren køre i lukkede rum, hvor kuliltegas kan samle sig.

Sikkerhedsseler [↔ S. 46](#)

- Spænd sikkerhedsselen, og sæt dig oprejst og godt tilbage i sædet.
- Kontrollér, at passagererne bruger sikkerhedsselen korrekt.

Tjekliste før kørsel [↔ S. 45](#)

- Før kørsel kontrolleres det, at forsæder, nakkestøtter*, rat og spejle er indstillet korrekt.













Spænd hofteselen så lavt over hoften som muligt.

Instrumentpanel S. 107

Instrumenter S. 159 / Førerinformationssystem S. 161 / Systemindikatorer S. 108

Undtagen modeller med 2,0 l motor

Systemindikatorer

-  Indikator for ECON-tilstand
-  Indikator for påmindelse om sikkerhedssele
-  Indikator for VSA-system
-  Indikator for VSA-system deaktiveret
-  Indikator for SRS-airbagsystem
- Indikator for automatisk tomgangsstop (gul)*/indikator for automatisk tomgangsstop (grøn)*
-  Indikator for lavt dæktryk/dæktrykadvarselssystem
-  Indikator for elektrisk servostyring (EPS)
-  Fejlindikator
-  Indikator for lavt olietryk
-  Indikator for ladesystemet

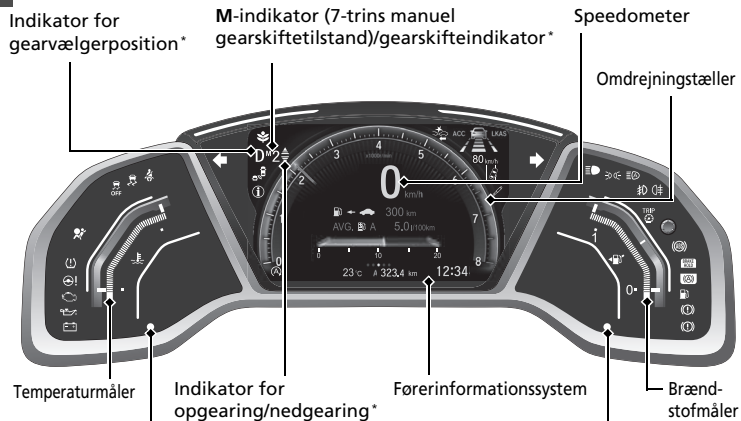



Venstrestyret model

Indikator for startspærrefunktion/indikator for sikkerhedssystemets alarm



Højrestyret model

Indikator for startspærrefunktion/indikator for sikkerhedssystemets alarm













Systemindikatorer

- ACC** Indikator for aktiv fartpilot med følgefunktion ved lav hastighed* (gul/grøn)*
-  Indikator for blindvinkelassistent*
-  Indikator for systemmeddelelse

Systemindikatorer











- LKAS** Indikator for vognbaneassistent (gul/grøn)*
-  Indikator for udvidet vognbaneassistent*
-  Indikator for kollisionsbegrænsende bremsesystem*

Systemindikatorer

-  Indikatorer for afviserblink og katastrofeblink
-  Indikator for adaptivt dæmpersystem*
-  Indikator for fjernlys
-  Indikator for tændte lygter
-  Indikator for automatisk fjernlys*
-  Indikator for tågeforlygter*
-  Indikator for tågebaglygte
-  Indikator for ABS-system
-  Indikator for automatisk bremseholdesystem
-  Indikator for automatisk bremseholdfunktion
-  Indikator for lav brændstofstand
-  Indikator for parkeringsbremse og bremsesystem (rød)
-  Indikator for parkeringsbremse og bremsesystem (gul)

* Ikke tilgængelig på alle modeller

Systemindikatorer

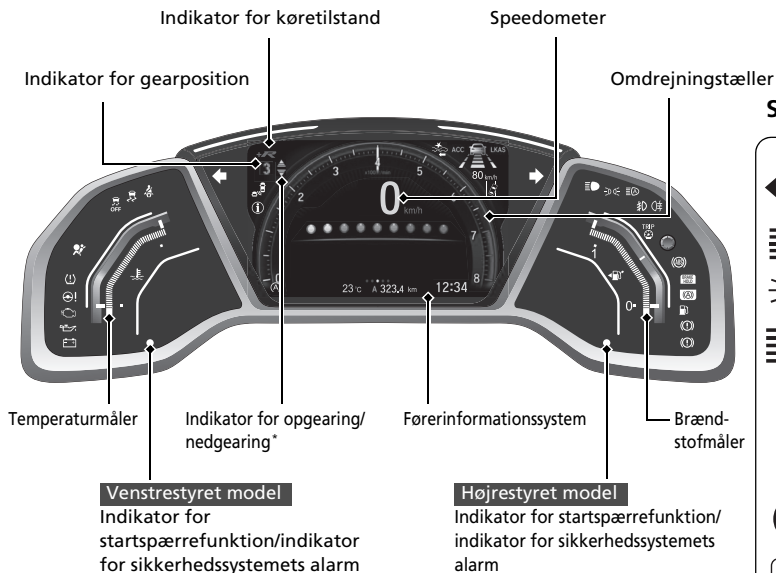

-  Indikator for påmindelse om sikkerhedssele
-  Indikator for VSA-system
-  Indikator for VSA-system deaktiveret
-  Indikator for SRS-airbagsystem
-  Indikator for automatisk tomgangsstopssystem (gul)*/indikator for automatisk tomgangsstop (grøn)*
-  Indikator for lavt dæktryk/dæktrykadvarselssystem
-  Indikator for elektrisk servostyring (EPS)
-  Fejlindikator
-  Indikator for lavt olietryk
-  Indikator for ladesystemet















Systemindikatorer

- ACC** Indikator for aktiv fartpilot (gul/grøn)*
-  Indikator for blindvinkelassistent*
-  Indikator for systemmeddelelse

Systemindikatorer

- LKAS** Indikator for vognbaneassistent (gul/grøn)*
-  Indikator for udvidet vognbaneassistent*
-  Indikator for kollisionsbegrænsende bremsesystem*

Systemindikatorer





-  Indikatorer for afviserblink og katastrofeblink
-  Indikator for fjernlys
-  Indikator for tændte lygter
-  Indikator for automatisk fjernlys*
-  Indikator for tågeforlygter
-  Indikator for tågebaglygte*
-  Indikator for ABS-system
-  Indikator for automatisk bremseholdesystem
-  Indikator for automatisk bremseholdedefunktion
-  Indikator for lav brændstofstand
-  Indikator for parkeringsbremse og bremsesystem (rød)
-  Indikator for parkeringsbremse og bremsesystem (gul)

Betjeningsanordninger S. 185



Ur S. 186

Modeller med lydanlæg med farvedisplay





- 1 Tryk på og hold **MENU/CLOCK**-knappen nede.
- 2 Drej på  for at vælge timer, og tryk derefter på .
- 3 Drej på  for at vælge minutter, og tryk derefter på .
- 4 Vælg **Indstil**, og tryk derefter på .

Disse indikationer anvendes til at vise, hvordan vælgknappen betjenes.

- Drej på  for at vælge.
- Tryk på  for at bekræfte dit valg.

Modeller med lydanlæg med standarddisplay



- 1 Tryk på  knappen (hjem), og vælg derefter **Indstillinger**.
- 2 Vælg **Ur** og derefter **Urjustering**.
- 3 Tryk på det relevante  /  ikon for at justere timer eller minutter op eller ned.
- 4 Vælg **OK**.

Modeller med navigationssystem

Uret opdateres automatisk via bilens lydanlæg.

Modeller uden lydanlæg



- 1 Tryk på  knappen for at vælge , og tryk derefter på **ENTER**-knappen.
- 2 Tryk på  /  knappen, indtil **Indstilling ur** vises på displayet.
- 3 Tryk på **ENTER**-knappen.
- 4 Tryk på **ENTER**-knappen for at vælge **Indstil klokkeslæt**.
- 5 Tryk på  /  knappen for at ændre timetallet, og tryk derefter på **ENTER**-knappen.
- 6 Tryk på  /  knappen for at ændre minuttallet, og tryk derefter på **ENTER**-knappen.

ENGINE START/STOP-knap*

➔ S. 219

- Tryk på knappen for at ændre bilens strømtilstand.

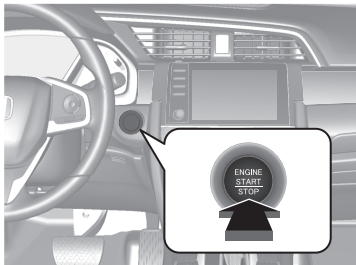

Afviserblink ➔ S. 223

Kontaktarm til afviserblink

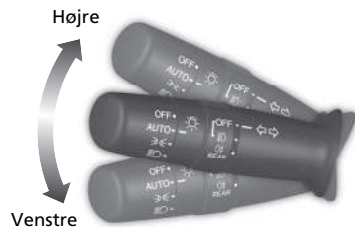

Lygter ➔ S. 224

Lygtekontakter

Modeller med tågebaglygte

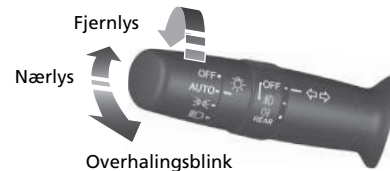

Modeller uden tågebaglygte

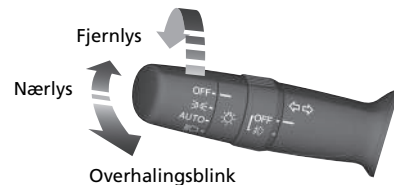

Vinduesviskere og sprinklere

↔ S. 233

Kontaktarm til vinduesviskere/sprinklere

MIST

OFF

AUTO^{*1}: Viskehastigheden ændres automatisk

INT^{*2}: Lavhastighedsviskning med intervalfunktion

LO: Lavhastighedsviskning

HI: Højhastighedsviskning

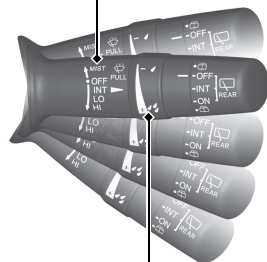

Træk kontaktarmen mod dig selv for at aktivere sprinkleren.

Justeringsring

- : Lav følsomhed^{*1}
- : Lavere hastighed, færre visk^{*2}
- + : Høj følsomhed^{*1}
- + : Højere hastighed, flere visk^{*2}

*1: Modeller med automatiske intervalviskere
*2: Modeller uden automatiske intervalviskere

Modeller med automatiske intervalviskere

AUTO skal altid indstilles til OFF inden følgende situationer for at forhindre alvorlig beskadigelse af vinduesviskersystemet:

- Rengøring af forruden
- Ophold i bilvaskehal
- Ingen regn

Rat ↔ S. 239

- Rattet justeres ved at udløse justeringshåndtaget, sætte rattet i den ønskede position og derefter låse justeringshåndtaget.



Oplåsning af fordøre indefra

↔ S. 201

- Træk i håndtaget på fordørenes inderside for at låse døren op og åbne den samtidig.

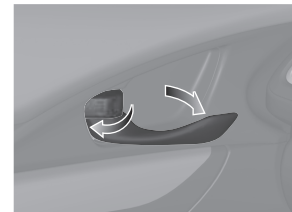

Bagklap ↔ S. 204

Udløserknop til bagklap

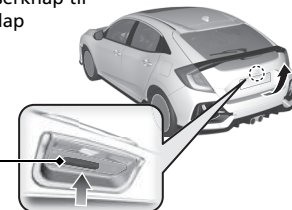

Modeller uden nøglefrit adgangssystem

- Med alle døre låst op skal du trykke på udløserknappen til bagklappen og åbne bagklappen.

Modeller med nøglefrit adgangssystem

- Tryk på udløserknappen til bagklappen for at oplåse og åbne bagklappen, når du har den nøglefri fjernbetjening på dig.

* Ikke tilgængelig på alle modeller

Elsidespejle

→ S. 241

- Med tændingskontakten i positionen TIL [II]^{*1} flyttes vælgerkontakten til L eller R.
- Tryk på den relevante side af justeringskontakten for at indstille spejlet.
- Tryk på knappen til indklapning af spejle* for at klappe sidespejlene ind og ud.

Knap til indklapning af spejle* Vælgerkontakt

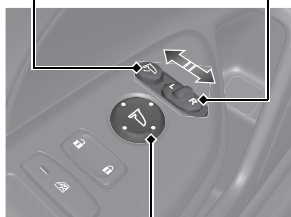

Justeringskontakt

*1: Modeller med nøglefrit adgangssystem har en **ENGINE START/STOP**-knap i stedet for en tændingskontakt.

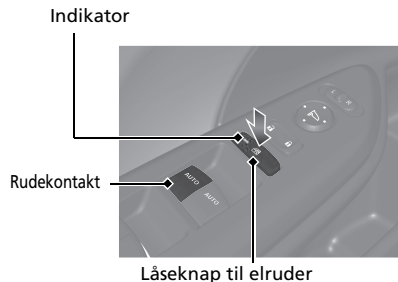

Elruder → S. 212

- Med tændingskontakten i positionen TIL [II]^{*1} åbnes og lukkes elruderne.
- Hvis låseknappen til elruderne er slået fra, kan hver passagerude åbnes og lukkes med sin egen kontakt.
- Hvis låseknappen til elruderne er slået til (indikatoren lyser), deaktiveres alle kontakterne til passageruderne.







*1: Modeller med nøglefrit adgangssystem har en **ENGINE START/STOP**-knap i stedet for en tændingskontakt.

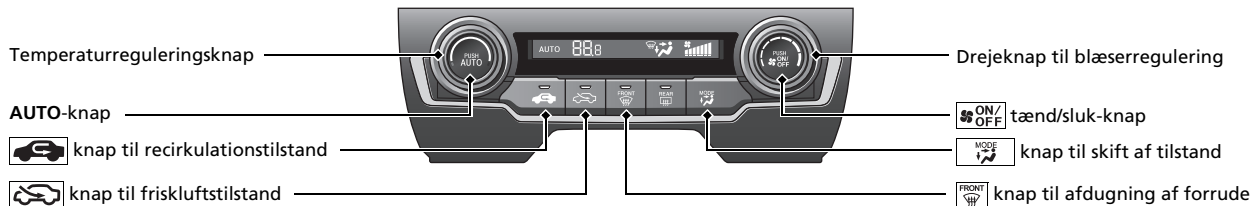

Varmesystem* S.270

- Tryk på **AUTO**-knappen for at aktivere varmesystemet.
- Tryk på  knappen for at slå systemet til eller fra.
- Tryk på  knappen for at afrime forruden.



-  Luften strømmer ud fra gulv- og forrudedyserne.
-  Luften strømmer ud fra gulvdyserne.
-  Luften strømmer ud fra dyserne i gulvet og på instrumentbrættet.
-  Luften strømmer ud fra dyserne på instrumentbrættet.

Klimaanlæg* S. 275

- Tryk på **AUTO**-knappen for at aktivere klimaanlægget.
- Tryk på  knappen for at slå systemet til eller fra.
- Tryk på  knappen for at afrime forruden.

Klimaanlægget kan stemmebetjenes*.  S. 340

Modeller med lydanlæg med farvedisplay

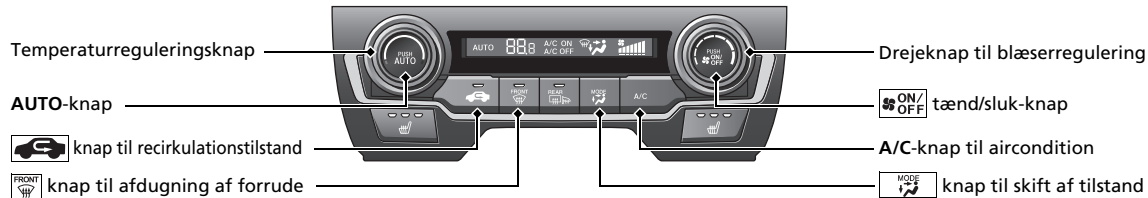

Luften strømmer ud fra gulv- og forrudedyserne.



Luften strømmer ud fra gulvdyserne.



Luften strømmer ud fra dyserne i gulvet og på instrumentbrættet.



Luften strømmer ud fra dyserne på instrumentbrættet.

Modeller med lydanlæg med standarddisplay

Modeller uden SYNC-knap

A/C-ikon for aircondition

MODE-ikon for tilstandsstyring

Ikon for blæserregulering

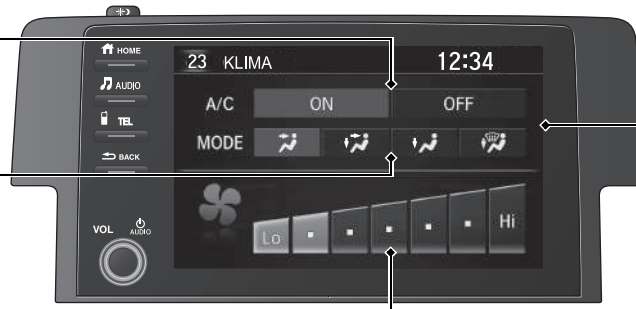

Audio-/Informationskærm

 knap til klimaanlæg

 tænd/sluk-knap

Temperaturreguleringsknap

Drejeknap til blæserregulering





AUTO-knap

 knap til recirkulationstilstand

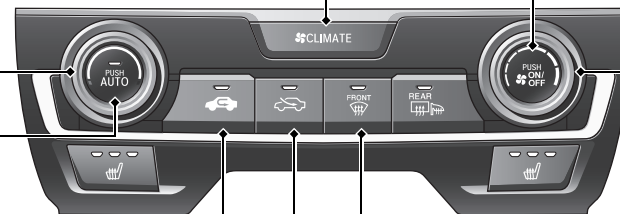
 knap til friskluftstilstand

 knap til afdugning af forrude



-  Luften strømmer ud fra gulv- og forrudedyserne.
-  Luften strømmer ud fra gulvdyserne.
-  Luften strømmer ud fra dyserne i gulvet og på instrumentbrættet.
-  Luften strømmer ud fra dyserne på instrumentbrættet.

* Ikke tilgængelig på alle modeller

Modeller med lydanlæg med standarddisplay

Modeller med SYNC-knap

A/C-ikon for aircondition

MODE-ikon for tilstandsstyring

Ikon for blæserregulering

CLIMATE-knap

 knap til ventilatorregulering

Temperaturreguleringsknap i førersiden

AUTO-knap

 tænd/sluk-knap

 knap til recirkulationstilstand

 knap til afdugning af forrude





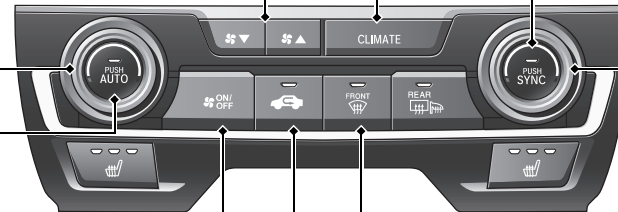

Audio-/informationskærm



SYNC-knap (synchronisering)

Temperaturreguleringsknap i passagersiden

-  Luften strømmer ud fra gulv- og forrudedyserne.
-  Luften strømmer ud fra gulvdyserne.
-  Luften strømmer ud fra dyserne i gulvet og på instrumentbrættet.
-  Luften strømmer ud fra dyserne på instrumentbrættet.

Funktioner ➔ S. 283

Fjernbetjening af lydanlægget* ➔ S. 288

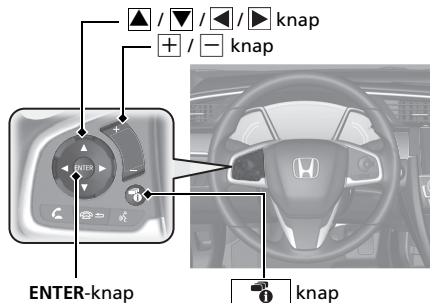

- + / - knap
Tryk på for at justere lydstyrken op/ned.
- ▲ / ▼ knap
Tryk på ▲ eller ▼ for at gå gennem audiofunktionerne som følger:

Modeller med lydanlæg med standarddisplay

FM → DAB* → LW* → MW* → AM* → USB →
iPod → Bluetooth®-lyd → Apps →
Lydapps → AUX-HDMI™

Modeller med lydanlæg med farvedisplay

FM1 → FM2 → DAB1* → DAB2* → LW → MW
→ USB → iPod → Bluetooth®-lyd

Modeller med lydanlæg med standarddisplay

- ENTER-knap
 - Ved afspilning af radio
- 1 Tryk på **ENTER** for at ændre visningen til en forudindstillet liste, du har gemt i forvalgsknapperne.
 - 2 Tryk på ▲ eller ▼ for at vælge en forudindstillet station, og tryk derefter på **ENTER**.
- Ved afspilning af en USB-nøgle
- 1 Tryk på **ENTER** for at få vist en mappeliste.
 - 2 Tryk på ▲ eller ▼ for at vælge en mappe.
 - 3 Tryk på **ENTER** for at få vist en liste over filerne i den pågældende mappe.
 - 4 Tryk på ▲ eller ▼ for at vælge en fil, og tryk derefter på **ENTER**.

- Ved afspilning af en iPod

- 1 Tryk på **ENTER** for at få vist musiklisten på din iPod.
- 2 Tryk på ▲ eller ▼ for at vælge en kategori.
- 3 Tryk på **ENTER** for at få vist en liste over punkterne i den pågældende kategori.
- 4 Tryk på ▲ eller ▼ for at vælge et punkt, og tryk derefter på **ENTER**.
 - ▶ Tryk på **ENTER**, og tryk på ▲ eller ▼ gentagne gange, indtil det ønskede punkt på listen vises.

- Ved afspilning af Bluetooth®-lyd

- 1 Tryk på **ENTER** for at få vist en nummerliste.
- 2 Tryk på ▲ eller ▼ for at vælge et nummer, og tryk derefter på **ENTER**.

-  /  knap

Radio: Tryk på for at skifte forvalgt station.

Tryk og hold for at vælge næste eller forrige kraftige radiostation.

Tryk og hold for at vælge den næste eller forrige gruppe (DAB*).

USB-enhed:

Tryk på for at fortsætte til begyndelsen af den næste sang eller for at gå tilbage til begyndelsen af den aktuelle sang.

Tryk og hold for at skifte mappe.

-  knap

Tryk på for at skifte indhold:

 **Førerinformationssystem**  **S.161**

Lydanlæg* ➔ S. 284

Modeller med lydanlæg med farvedisplay ➔ S. 290



Førerinformationssystem

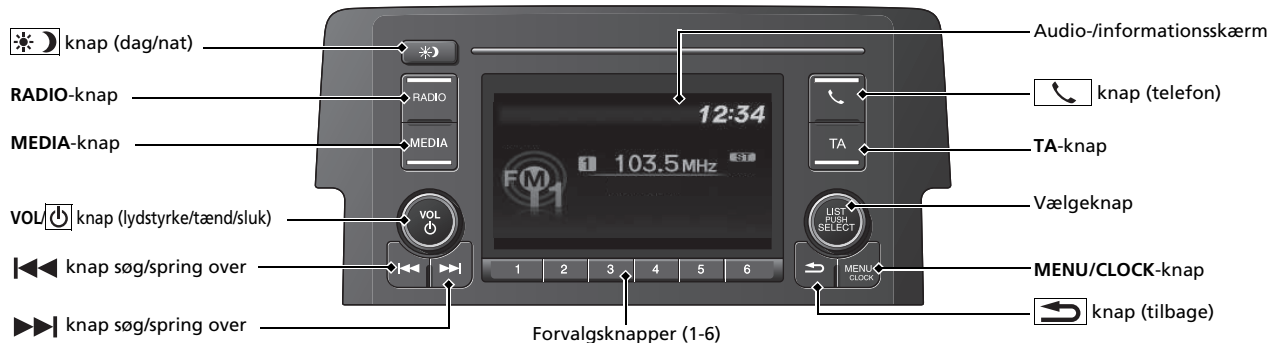

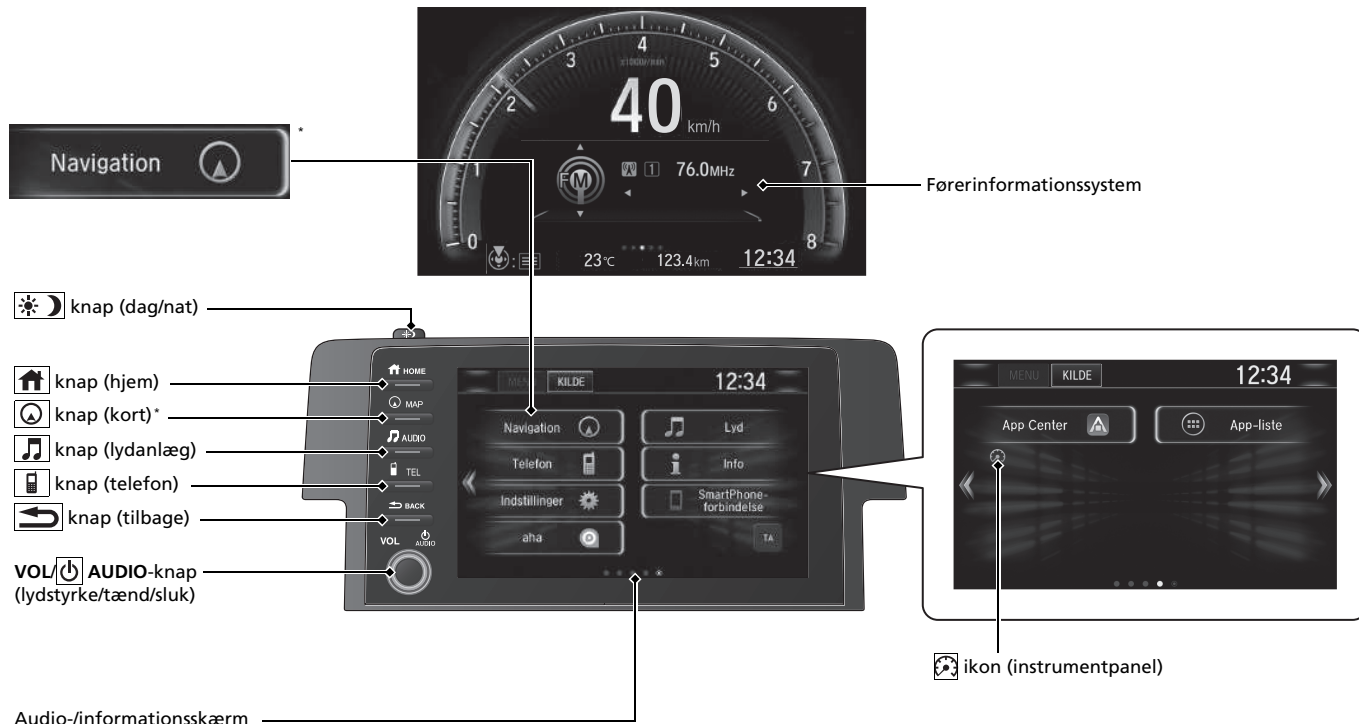

Kørsel S. 483

Manuel gearkasse* S. 509

Trinløst variabel transmission* S. 502, 504

- Skift til **P**, og trød på bremsepedalen, når motoren startes.

Gearskift

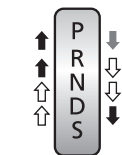

Modeller med skiftekontakt

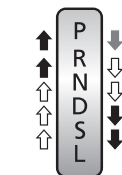

Modeller uden skiftekontakt

- ↓ Trød på bremsepedalen, og tryk på udløserknappen for at flytte gearvælgeren ud af **P**.
- ↕ Flyt gearvælgeren uden at trykke på udløserknappen.
- ↓ ↑ Tryk på udløserknappen for at flytte gearvælgeren.



P **Parkering**
Sluk eller start motoren.
Gearkassen er låst.

R **Bak**
Bruges ved bakning.

N **Neutral**
Gearkassen er ikke låst.

D **Kørsel**

- Bruges ved normal kørsel.
- På modeller med skiftekontakt kan 7-trins skiftetilstand anvendes midlertidigt.

S **Modeller med skiftekontakter**
Kørsel (S)
7-trins manuel gearskiftetilstand kan anvendes.

S **Modeller uden skiftekontakter**
Kørsel (S)

- Bedre accelerationsevne.
- Forøget motorbremsning.
- Kørsel op eller ned ad bakke.

L **Lav***

- Ekstra forøget motorbremsning.
- Kørsel op eller ned ad bakke.

7-trins manuel gearskiftetilstand* S. 506

- Gør det muligt for dig at gear op eller ned uden at tage hænderne af rattet.

Når gearvælgeren er i positionen **S**

- Når en skiftekontakt betjenes, skiftes der fra trinløst variabel transmission til 7-trins manuel gearskiftetilstand.
- Bogstavet **M** og det valgte gearnummer vises i gearskifteindikatoren.

Når gearvælgeren er i positionen **D**

- Når en skiftekontakt betjenes, skiftes der midlertidigt fra trinløst variabel transmission til 7-trins manuel gearskiftetilstand. Det valgte gearnummer vises i gearskifteindikatoren.

Skiftekontakt (-)

Skiftekontakt (+)

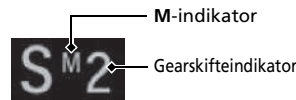

* Ikke tilgængelig på alle modeller

Aktivering og deaktivering af kollisionsbegrænsende bremsesystem* S. 569

- Hvis en frontal kollision ser ud til at være uundgåelig, kan det kollisionsbegrænsende bremsesystem hjælpe med at reducere bilens hastighed og derved minimere kollisionens alvor.
- Det kollisionsbegrænsende bremsesystem aktiveres, hver gang motoren startes.
- Det kollisionsbegrænsende bremsesystem aktiveres og deaktiveres ved at trykke på knappen og holde den nede, indtil du hører en biplyd.

Aktivering og deaktivering af VSA-system S. 545

- VSA-systemet er med til at stabilisere bilen i skarpe sving og kurver og bevare vejgrebet under acceleration på løse og glatte vejbelægninger.
- VSA-systemet aktiveres automatisk, når du starter motoren.
- For delvist at deaktivere eller fuldstændigt at retablere VSA-systemet skal du holde knappen inde, indtil du hører en biplyd.

Fartpilot* S. 529

- Med fartpiloten kan du holde en bestemt hastighed, uden at du behøver at have foden på speederen.
- Fartpiloten aktiveres ved at trykke på **MAIN**-knappen. Vælg fartpiloten ved at trykke på **LIM**-knappen og derefter på **–/SET** knappen, når du har opnået den ønskede hastighed (over 30 km/t).

Dæktrykadvarselssystem

 S. 549, 553

Modeller med tågebaglygte

- Registrerer en ændring i dækkenes tilstand og samlede dimensioner som følge af et fald i dæktryk.
- Dæktrykadvarselssystemet slås automatisk til, hver gang motoren startes.
- Kalibreringen skal udføres, når visse betingelser er til stede.

Modeller uden tågebaglygte

Dæktrykadvarselssystemet detekterer ændringer i dækkenes omdrejningstal såsom reduceret dæktryk.

Justerbar fartbegrænser

 S. 533

- Med dette system kan du indstille en maksimal hastighed, der ikke kan overstiges, selv om du træder på speederen.
- Den justerbare fartbegrænser aktiveres ved at trykke på **MAIN**-knappen. Vælg den justerbare fartbegrænser ved at trykke på **LIM**-knappen og derefter på **–/SET** knappen, når bilen når den ønskede hastighed.

Modeller med 1,0 l motor eller 1,5 l motor

- Bilens hastighedsgrænse kan indstilles fra ca. 30 km/t til ca. 250 km/t.



Modeller med 2,0 l motor

- Bilens hastighedsgrænse kan indstilles fra ca. 30 km/t til ca. 320 km/t.

Påfyldning af brændstof S. 655

Anbefalet brændstof: **Modeller med 1,0 l motor eller 1,5 l motor**
Benzin/benzin iblandet ætanol i henhold til EN 228 standarderne
Blyfri benzin/benzin iblandet ætanol op til E10 (90% benzin og 10% ætanol), oktantal 95 eller højere
Modeller med 2,0 l motor uden tågebaglygte
Blyfri benzin med et oktantal på 95 eller derover
Modeller med 2,0 l motor og tågebaglygte
Benzin/benzin iblandet ætanol i henhold til EN 228 standarderne
Blyfri benzin/benzin iblandet ætanol op til E10 (90% benzin og 10% ætanol), oktantal 95 eller højere
anbefales

Tankindhold: 46,9 l

- 1** Lås førerdøren op.
 **Låsning/oplåsning af døre indefra  S. 201**



- 2** Tryk på kanten af brændstofklappen for at få den til at vippe en smule op.



- 3** Vent 5 sekunder efter påfyldning af brændstof, før du fjerner påfyldningspistolen.

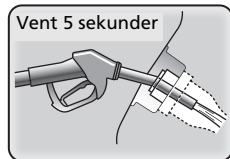

Honda Sensing*

↔ S. 562

Honda Sensing er et førerhjælpesystem, som gør brug af to meget forskellige former for sensorer: en radarsensor, der er placeret i den nederste kofanger, og et frontsensorkamera, der er monteret på den indvendige side af forruden bag bakspejlet.

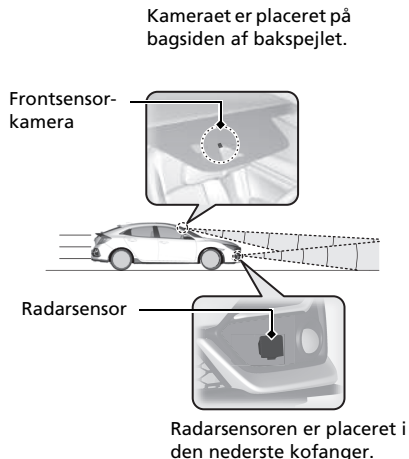

Kollisionsbegrænsende bremsesystem ↔ S. 565

Kan assistere dig, når der er risiko for, at din bil kolliderer med et forankørende køretøj eller en fodgænger foran din bil. Det kollisionsbegrænsende bremsesystem er konstrueret til at advare dig, når en mulig kollision registreres, samt til at reducere kørehastigheden, når en kollision skønnes at være uundgåelig, for at hjælpe med at minimere kollisionens alvor.

Aktiv fartpilot med følgefunktion ved lav hastighed* ↔ S. 576

Hjælper med at opretholde en konstant kørehastighed og en indstillet følgeafstand bag et registreret forankørende køretøj, og som, hvis det registrerede forankørende køretøj standser, sænker hastigheden og standser bilen, uden at du behøver at holde foden på bremsen eller speederen.

Aktiv fartpilot* ↔ S. 593

Hjælper med at opretholde en konstant hastighed og en indstillet afstand til et forankørende køretøj, uden at du behøver at holde foden på bremsepedalen eller speederen.

Vognbaneassistent ↔ S. 609

Giver styreinput til at hjælpe med at holde bilen i midten af en registreret vognbane og giver mærkbare, hørbare og visuelle advarsler, hvis det registreres, at bilen er ved at bevæge sig ud af vognbanen.

Udvidet vognbaneassistent

↔ S. 617

Afgiver advarsler og hjælper dig, når systemet registrerer en risiko for, at bilen utilsigtet krydser de registrerede vognbaneafmærkninger eller den yderste kant af vejen eller forlader vejbanen helt.

System til registrering af trafikskilte ↔ S. 623

Henleder din opmærksomhed på oplysninger på trafikskilte (såsom den aktuelle hastighedsbegrænsning og overhalingsforbud), som din bil netop har passeret, og viser dem i førerinformationssystemet.

Vedligeholdelse S. 661

Under motorhjelm S. 682

- Kontrollér motorolie-, kølevæske- og sprinklervæskestanden. Påfyld efter behov.
- Kontrollér bremsevæske-/koblingsvæskestanden*.
- Kontrollér batteriet én gang om måneden.

- 1 Træk i udløserhåndtaget til motorhjelm under hjørnet af instrumentbrættet.

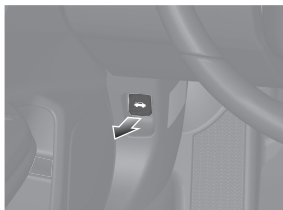

- 2 Find låsegrebet til motorhjelm, træk op i det, og løft motorhjelm op. Når du har løftet motorhjelm en smule op, kan du slippe håndtaget.

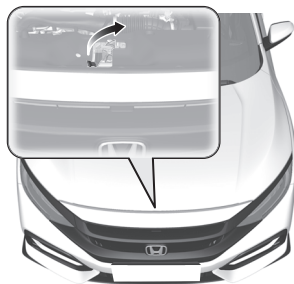

- 3 Luk motorhjelm efter endt arbejde, og kontrollér, at den er forsvarligt lukket.

Viskerblade S. 711

- Udskift viskerbladene, hvis de efterlader streger på forruden.

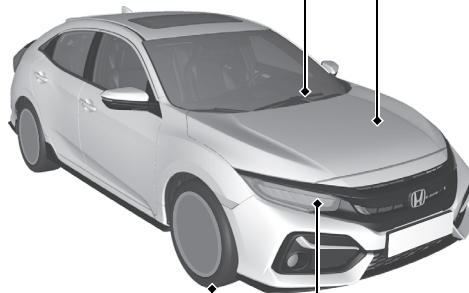

Dæk S. 716

- Kontrollér dæk og hjul regelmæssigt.
- Kontrollér dæktryk regelmæssigt.
- Montér vinterdæk ved kørsel om vinteren.

Lygter S. 702

- Efterse alle lygter regelmæssigt.

Håndtering af uventede problemer S.741

Punkteret dæk S.744

- Parkér et sikkert sted, og reparer det punkterede hjul med dækreparationssættet.

Modeller med kompakt reservehjul

- Parkér et sikkert sted, og udskift hjulet med det punkterede dæk med det kompakte reservehjul i bagagerummet.



Motoren vil ikke starte S.768

- Hvis batteriet er afladet, skal der bruges et startbatteri.

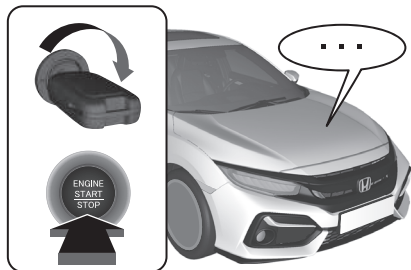

Overophedning S.779

- Parkér et sikkert sted. Hvis du ikke ser damp under motorhjelmen, skal du åbne den og lade motoren køle af.



Indikatorer tændes S.782

- Identificér indikatoren, og slå op i instruktionsbogen.



Sprunget sikring S.790

- Kontrollér, om der er sprunget en sikring, hvis en elektrisk enhed ikke fungerer.

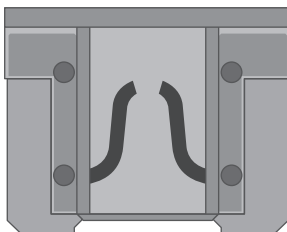

Nødtransport S.797

- Tilkald professionel assistance, hvis du har brug for hjælp til at få transporteret bilen.

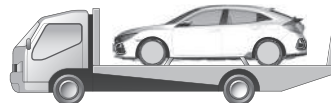

Fejl og afhjælpning



Modeller uden nøglefrit adgangssystem

Tændingskontakten kan ikke drejes fra positionen **0** til positionen **I**. Hvorfor?

Modeller med nøglefrit adgangssystem

Strømtilstanden skifter ikke fra **KØRETØJ FRA (LÅST)** til **TILBEHØR**. Hvorfor?



Rattet kan være låst.

Modeller uden nøglefrit adgangssystem

- Prøv at dreje rattet til venstre og højre, mens du drejer tændingsnøglen.



Modeller med nøglefrit adgangssystem

- Drej rattet til venstre og højre, når at du har trykket på **ENGINE START/STOP**-knappen.



Modeller uden nøglefrit adgangssystem

Tændingskontakten drejer ikke fra **I** til **0**, og jeg kan ikke tage nøglen ud. Hvorfor?

Modeller med nøglefrit adgangssystem

Strømtilstanden skifter ikke fra **TILBEHØR** til **KØRETØJ FRA (LÅST)**. Hvorfor?



Gearvælgeren skal flyttes til **P**.



Hvorfor ryster bremsepedalen let, når bremsene aktiveres?



Dette kan forekomme, når ABS-bremsene aktiveres, og det er ikke en fejl. Bliv ved med at træde fast og jævnt på bremsepedalen. Undgå at pumpe med bremsepedalen.

➤ Antilblokeringsystem (ABS) ➔ S. 639



Bagdøren kan ikke åbnes indefra. Hvorfor?



Kontrollér, om børnesikringen er i låst position. Hvis det er tilfældet, åbnes bagdøren udefra med dørhåndtaget. Denne funktion deaktiveres ved at skyde håndtaget op i oplåst position.

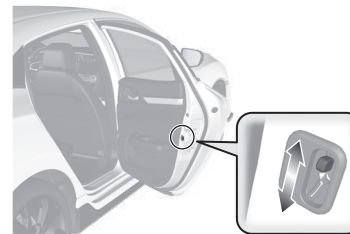

Hvorfor låser dørene, når jeg har låst dem op?



Hvis du ikke åbner dørene inden for 30 sekunder, låses dørene igen af hensyn til sikkerheden.



Hvorfor høres der en biplyd, når jeg åbner førerdøren?



Der høres en biplyd, når:

- De udvendige lygter efterlades tændt.
- Modeller med nøglefrit adgangssystem
- Strømtilstanden TILBEHØR er aktiveret.
- Modeller med automatisk tomgangsstop
- Automatisk tomgangsstop er aktiveret.



Modeller uden tågebaglygte

Hvorfor lyder der en biplyd, når jeg går væk fra bilen, efter at jeg har lukket døren?



Der lyder en biplyd, hvis du bevæger dig uden for rækkevidden af den automatiske dørlås, før døren lukker helt.

➤ Låsning af døre og bagklappen (automatisk "gå væk"-låsefunktion*) ➔ S. 195



Hvorfor høres der en biplyd, når jeg sætter i gang?



Der høres en biplyd, når føreren og/eller forsædepassageren ikke har spændt sikkerhedssele.



Den elektroniske parkeringsbremse deaktiveres ikke, når der trykkes på kontakten til parkeringsbremsen. Hvorfor?



Træd bremsepedalen ned, samtidig med at der trykkes på kontakten til den elektroniske parkeringsbremse.



Jeg kan se en gul indikator, der forestiller et dæk med et udråbstegn. Hvad er det?



Dæktrykadvarelssystemet kræver din opmærksomhed. Hvis du for nylig har pumpet eller skiftet et dæk, skal du genkalibrere systemet.

➤ Dæktrykadvarelssystem ➔ S. 549, 553



Parkeringsbremsen deaktiveres ikke automatisk, når der trædes på speederen. Hvorfor?



- Spænd sikkerhedssele i førersiden.
- Kontrollér, om gearvælgeren er i **P*** eller **N**. Hvis det er tilfældet, skal du vælge en anden position.



Hvorfor hører jeg en skurrende lyd, når jeg bruger bremsepedalen?



Bremseklodserne trænger muligvis til at blive udskiftet. Få bilen efterset af en forhandler.



Modeller med 1,0 l motor eller 1,5 l motor

Modeller med 2,0 l motor uden tågebaglygte

Er det muligt at køre på blyfri benzin med et oktantal på 91 eller derover?



Bilen er konstrueret til at køre på blyfri benzin med et oktantal på 95 eller derover. Hvis dette oktantal ikke kan fås, kan almindelig blyfri benzin med et oktantal på 91 eller derover bruges midlertidigt. Brug af almindelig blyfri benzin kan forårsage metalliske bankelyde fra motoren og vil nedsætte motorydelsen. Længere tids brug af almindelig lavoktanbenzin kan forårsage motorskader.



Modeller med 2,0 l motor og tågebaglygte

Blyfri benzin med et oktantal på 95 eller højere anbefales.

Er det muligt at køre på blyfri benzin med et oktantal på 91 eller lavere?



Brug af benzin med et lavere oktantal kan lejlighedsvis forårsage en metallisk bankelyd fra motoren og vil nedsætte motorydelsen. Vi anbefaler, at du bruger et oktantal på 98 eller højere for at maksimere motorydelsen. Brug af benzin med et lavere oktantal end 91 kan medføre beskadigelse af motoren.

Sikker kørsel

Dette afsnit og hele denne instruktionsbog indeholder en lang række sikkerhedsanbefalinger.

Sikker kørsel

Vigtige sikkerhedsforanstaltninger.....	42
Bilens sikkerhedsfunktioner.....	44
Sikkerhedstjekliste.....	45

Sikkerhedsseler

Om sikkerhedsseler.....	46
Spænding af sikkerhedsselen.....	52
Eftersyn af sikkerhedsseler.....	56
Befæstningspunkter.....	57

Airbags

Airbagsystemkomponenter.....	58
Typer af airbags.....	60
Forreste airbags (SRS).....	60

Sideairbags.....	65
Gardinairbags.....	67
Indikatorer for airbagsystem.....	69
Vedligeholdelse af airbags.....	70

Pop-up hood-system*

Om pop-up hood-systemet.....	71
Pleje af pop-up hood-systemet.....	73

Børnesikkerhed

Beskyttelse af børn.....	74
Børnesikkerhed.....	77
Sikkerhed for større børn.....	101

Udstødningsgas

Kulilte.....	104
--------------	-----

Sikkerhedsmærkater

Mærkatplaceringer.....	105
------------------------	-----

* Ikke tilgængelig på alle modeller

De følgende sider indeholder forklaringer om bilens sikkerhedsfunktioner og om, hvordan de skal benyttes. Sikkerhedsforanstaltningerne nedenfor er dem, som vi anser for de vigtigste.

Vigtige sikkerhedsforanstaltninger

■ Brug altid sikkerhedssele

Sikkerhedssele er din bedste beskyttelse ved alle typer kollision. Airbags er konstrueret til at være et supplement til sikkerhedssele, og ikke en erstatning. Selv om bilen er udstyret med airbags, skal du altid kontrollere, at din og dine passagerers sikkerhedssele er spændt og sidder korrekt.

■ Alle børn skal være fastspændt

Børn på 12 år og derunder skal sidde korrekt fastspændt på bagsædet, ikke på forsædet. Børn og babyer skal være fastspændt i en barnestol. Større børn skal bruge en selepude og en trepunktsele, indtil de kan bruge sele uden brug af selepude.

■ Vær opmærksom på farerne ved airbags

Selv om en airbag kan redde liv, kan den også forårsage alvorlig eller livsfarlig personskade på passagerer, der sidder for tæt på, eller som ikke er ordentligt fastspændt. Børn, babyer og voksne, som ikke er så høje, er i større risiko. Sørg for at følge alle instruktioner og advarsler i denne instruktionsbog.

■ Lad være med at drikke alkohol og køre bil

Alkohol og biler er en dårlig kombination. Selv en enkelt genstand kan nedsætte din reaktionsevne, og din reaktionstid forringes for hver genstand, du indtager. Lad være med at indtage alkohol, når du skal køre bil. Det samme gælder dine venner.

» Vigtige sikkerhedsforanstaltninger

Visse lande forbyder brug af andre mobiltelefoner end håndfri mobiltelefoner under kørsel.

■ Vær opmærksom på, at du har et ansvar for at køre sikkert

Samtaler i mobiltelefon eller andet, der gør, at du ikke er særlig opmærksom på vejen, andre bilister og fodgængere, kan medføre kollision. Husk altid på, at forholdene kan ændre sig hurtigt, og at det kun er dig, der kan afgøre, hvornår det er sikkert at fjerne din opmærksomhed fra vejen.

■ Hold styr på hastigheden

For høj hastighed er en medvirkende faktor til kollision med personskader og dødsfald til følge. Generelt gælder det, at jo højere hastigheden er, desto større er risikoen, men alvorlig personskade kan også ske ved lav hastighed. Kør aldrig hurtigere, end forholdene tillader, uanset den maksimale hastighedsgrænse.

■ Hold din bil i sikker stand

En punktering eller en mekanisk fejl kan være utrolig farligt. Kontrollér dæktryk og -tilstand regelmæssigt for at begrænse sandsynligheden for, at sådanne problemer opstår, og sørg for at få foretaget alle planlagte serviceeftersyn.

■ Efterlad ikke børn uden opsyn i bilen

Børn, kæledyr og personer, der har brug for assistance, som efterlades uden opsyn i bilen, kan komme til skade, hvis de aktiverer en eller flere af bilens betjeningsanordninger. De kan også få sat bilen i bevægelse, hvilket kan medføre en ulykke, hvor de selv og/eller andre personer kan blive kvæstet eller dræbt. Afhængigt af den omgivende temperatur kan den indvendige temperatur også nå ekstreme niveauer, og dette kan medføre personskade eller dødsfald. Selv om klimaanlægget er tændt, må de aldrig efterlades i bilen uden opsyn, da klimaanlægget kan slukke når som helst.

Bilens sikkerhedsfunktioner

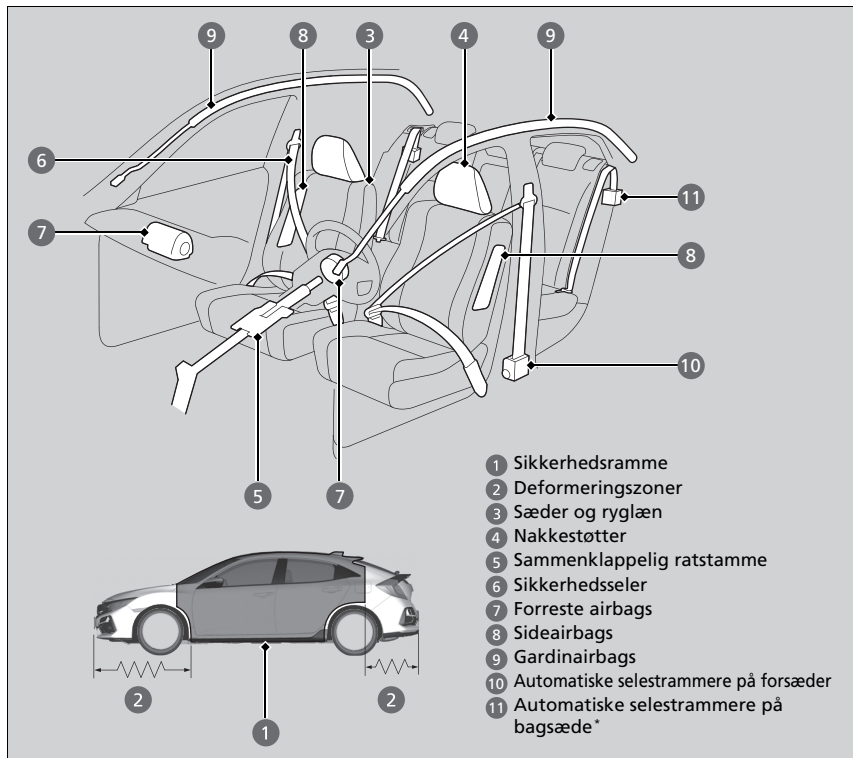

Tjeklisten nedenfor hjælper dig med aktivt at beskytte dig selv og dine passagerer.

►► Bilens sikkerhedsfunktioner

Bilen er udstyret med mange funktioner, der sammen beskytter dig og dine passagerer i tilfælde af kollision.

Nogle af funktionerne kræver ikke indgriben fra din side. Her tænkes f.eks. på en stærk stålramme, som udgør en sikkerhedsramme omkring kabinen, deformeringszoner fortil og bagtil, en sammenklappelig ratstamme samt selestrammere, der strammer sikkerhedsselerne i tilfælde af kollision.

Hverken du eller dine passagerer kan dog udnytte disse funktioner fuldt ud, medmindre I forbliver i korrekt position og altid bruger sikkerhedsseler. Visse sikkerhedsfunktioner kan faktisk medføre personskaade, hvis de ikke bruges korrekt.

Sikkerhedstjekliste

Af hensyn til din egen og dine passagerers sikkerhed bør du gøre det til en vane altid at kontrollere disse punkter, inden du kører.

- Indstil dit sæde til en passende kørestilling. Kontrollér, at forsæderne er skubbet så langt tilbage som muligt, mens det samtidig sikres, at føreren har kontrol over bilen. Det kan medføre alvorlig personskade at sidde for tæt på en af de forreste airbags i tilfælde af kollision.

➤ **Indstilling af sæder** S. 243

Undtagen modeller med 2,0 l motor

- Indstil nakkestøtterne til korrekt stilling. Nakkestøtterne yder mest støtte, når midten af nakkestøtten flugter med midten af dit hoved. Højere personer skal indstille nakkestøtten til den højeste position.

➤ **Indstilling af de forreste nakkestøtters positioner** S. 243

- Brug altid sikkerhedsselen, og sørg for at bruge den korrekt. Kontrollér også, at alle dine passagerer har sikkerhedssele på.

➤ **Spænding af sikkerhedsselen** S. 52

- Beskyt børn ved at bruge sikkerhedssele eller en barnestol alt efter barnets alder, højde og vægt.

➤ **Børnesikkerhed** S. 74

► Sikkerhedstjekliste

Hvis meddelelsen om dør og/eller bagklap åben vises i førerinformationssystemet, er en dør og/eller bagklappen ikke helt lukket. Luk alle døre og bagklappen helt, indtil meddelelsen forsvinder.

➤ **Advarsels- og informationsmeddelelser i førerinformationssystemet** S. 135

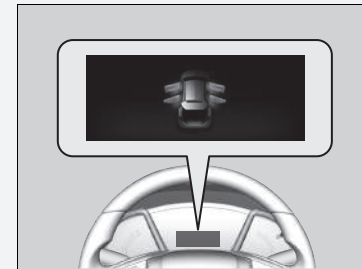

Om sikkerhedsseler

Sikkerhedsseler er den mest effektive sikkerhedsanordning, fordi de sørger for at fastholde dig i kabinen, så du kan drage nytte af de mange indbyggede sikkerhedsfunktioner. De beskytter dig også mod at blive slynget rundt i kabinen, ramme andre passagerer eller blive slynget ud af bilen. Når sikkerhedsselen bruges korrekt, sørger den også for korrekt siddestilling i tilfælde af kollision, så du også er beskyttet af bilens airbags.

Desuden beskytter sikkerhedsselen dig i tilfælde af de fleste typer kollision, herunder:

- Frontal kollision
- Sidekollision
- Kollision bagfra
- Væltning

Om sikkerhedsseler

⚠ ADVARSEL

Hvis sikkerhedsselen ikke bruges korrekt, øges risikoen for alvorlig personskade eller dødsfald i tilfælde af kollision, selv om bilen er udstyret med airbags.

Kontrollér, at du og dine passagerer bruger sikkerhedsselen, og at I bruger den korrekt.

ADVARSEL: Sikkerhedsseler er konstrueret til at ligge an mod kroppens knogler og skal derfor sidde lavt over hoften eller over hoften, brystet og skuldrene alt efter seletype. Hoftedelen af en trepunktssæle må ikke sidde hen over underlivet.

ADVARSEL: Sikkerhedsseler skal sidde så stramt som muligt, men samtidig være bekvemme, for at kunne yde den beskyttelse, de er konstrueret til. En slap sele yder brugeren dårlig beskyttelse.

ADVARSEL: Selen må ikke være snoet under brug.

ADVARSEL: Sikkerhedsselen må kun bruges af én person ad gangen. Det er farligt at lægge en sikkerhedssæle omkring et barn, som sidder på skødet af en passager.

■ Trepunktseler

Alle fire eller fem siddepladser er udstyret med trepunktssele med opstrammingsmekanisme, der aktiveres i nødstilfælde. Ved normal kørsel gør sikkerhedsselens opstrammingsmekanisme det muligt for dig at bevæge dig frit, samtidig med at sikkerhedsselen ligger forsvarligt an mod kroppen. Ved en kollision eller en pludselig deceleration låser opstrammingsmekanismen for at fastholde dig i sædet.

Selen skal være ordentligt fastgjort ved brug af en fremadvendt barnestol.

➤ **Montering af en barnestol med en trepunktssele** S. 96

☒ Om sikkerhedsseler

Hvis du trækker sikkerhedsselen ud for hurtigt, går den i indgreb og låser. Hvis det sker, skal du lade sikkerhedsselen køre en smule tilbage og derefter trække den langsomt ud.

Sikkerhedsseler kan ikke yde 100% beskyttelse i tilfælde af kollision. Men i de fleste tilfælde kan sikkerhedsselen mindske risikoen for alvorlig personskade.

I de fleste lande er brug af sikkerhedssele påbudt ved lov. Sørg for at kende reglerne for brug af sikkerhedssele i de lande, du kører i.

■ Korrekt brug af sikkerhedsseler

Følg disse retningslinjer for korrekt brug:

- Alle passagerer skal sidde oprejst, godt tilbage i sædet og bevare denne siddestilling under hele kørslen. Hvis du ikke sidder oprejst, eller hvis du læner dig til siden, reduceres selens effektivitet, hvilket kan øge risikoen for alvorlig personskade i tilfælde af kollision.
- Anbring aldrig skulderdelen af en trepunktssæde under armen eller bag ryggen. Dette kan medføre alvorlig personskade i tilfælde af kollision.
- To passagerer bør aldrig dele sikkerhedssæde. Det kan medføre alvorlig personskade ved en eventuel kollision, hvis to personer bruger den samme sæde.
- Der må ikke monteres tilbehør på sikkerhedssæderne. Puder eller andet, som har til hensigt at øge komforten, og som ændrer sikkerhedssædelsens position, kan påvirke sikkerhedssædelsens beskyttende egenskaber og øge risikoen for alvorlig personskade i tilfælde af kollision.

Påmindelse om sikkerhedssele

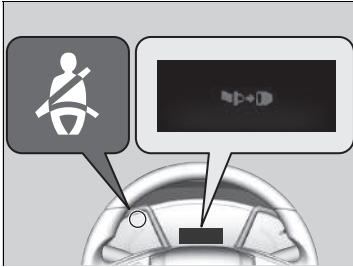

Forsæder

Modeller med tågebaglygte

Sikkerhedsselesystemet er udstyret med en indikator i instrumentpanelet, som minder føreren eller en forsædepassager eller begge om at tage sikkerhedssele på. Hvis tændingskontakten drejes til positionen TIL **II***1, og en sikkerhedssele ikke er spændt, tændes indikatoren, og den forbliver tændt, indtil sikkerhedssele spændes.

Modeller uden tågebaglygte

Sikkerhedsselesystemet er udstyret med en indikator i instrumentpanelet, som minder føreren om at tage sikkerhedssele på. Hvis du indstiller strømtilstanden til TIL, og en sikkerhedssele ikke er spændt, tændes indikatoren, og den forbliver tændt, indtil sikkerhedssele spændes.

Bipperen vil lyde periodisk, og indikatoren vil blinke, mens bilen bevæger sig, indtil sikkerhedssele spændt.

► Påmindelse om sikkerhedssele

Modeller med tågebaglygte

Indikatoren tændes også, hvis en forsædepassager ikke spænder sikkerhedssele inden for seks sekunder, efter at tændingskontakten er drejet til positionen TIL **II***1.

Når der ikke sidder nogen på det forreste passagersæde, tændes indikatoren ikke, og bipperen lyder ikke.

Hvis indikatoren tænder, eller bipperen lyder, mens der ikke sidder nogen på det forreste passagersæde.

Kontrollér følgende:

- Om der er anbragt en tung genstand på det forreste passagersæde.
- Førerens sikkerhedssele er spændt.

Hvis indikatoren ikke tænder, når der sidder en person på det forreste passagersæde, som ikke har spændt sikkerhedssele, kan noget have en forstyrrende indvirkning på passagerregistreringssensoren.

Kontrollér følgende:

- Om der er en hynde på sædet.
- Om forsædepassageren ikke sidder korrekt.

Hvis intet af dette er tilfældet, skal du få bilen eftersat af en forhandler.

*1: Modeller med nøglefrit adgangssystem har en **ENGINE START/STOP**-knap i stedet for en tændingskontakt.

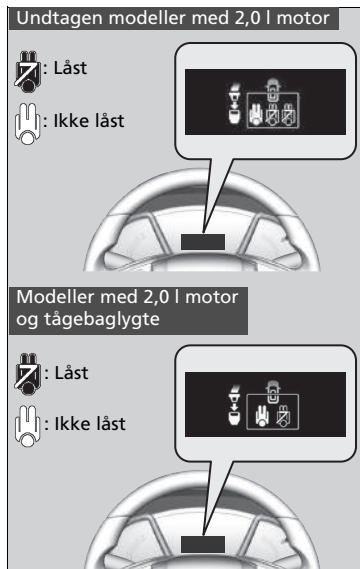

■ Bagsæder*

Bilen registrerer brug af sikkerhedssele på bagsædet.

Førerinformationssystemet underretter dig, hvis nogen af sikkerhedsseleerne på bagsædet er i brug.

Displayet vises, når:

- En bagdør åbnes og lukkes.
- En af bagsædepassagererne spændte eller løsnede sin sikkerhedssele.

Der høres en biplyd, hvis en af bagsædepassagerernes sikkerhedssele ikke er spændt under kørsel.

Automatiske selestrammere

Modeller uden tågebaglygte

Forsæderne er udstyret med automatiske selestrammere for at øge sikkerheden.

Selestrammerne strammer automatisk sikkerhedsseleer foran under en let til voldsom frontal kollision; nogle gange også selv om kollisionen ikke er voldsom nok til at udløse de forreste airbags.

Modeller med tågebaglygte

Forsæderne og de yderste bagsæder er udstyret med automatiske selestrammere for at øge sikkerheden.

Selestrammerne strammer automatisk sikkerhedsseleer på forsæderne og de yderste bagsæder under en let til voldsom frontal kollision; nogle gange også selv om kollisionen ikke er voldsom nok til at udløse de forreste airbags.

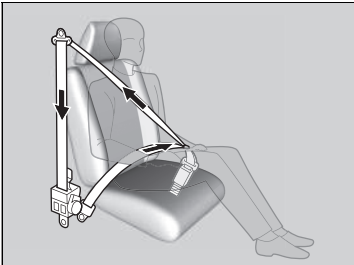

Automatiske selestrammere

Selestrammerne fungerer kun én gang. Hvis en selestrammer aktiveres, tændes SRS-indikatoren. Få en forhandler til at udskifte selestrammeren og kontrollere sikkerhedsselesystemet grundigt, da det muligvis ikke yder beskyttelse i en senere kollision.

Under en let til voldsom sidekollision udløses selestrammeren også i den pågældende side.

Spænding af sikkerhedsselen

Når forsædet er i den rigtige stilling, og når du sidder oprejst og godt tilbage i sædet:

► **Indstilling af sæder** S. 243



1. Træk langsomt sikkerhedsselen ud.

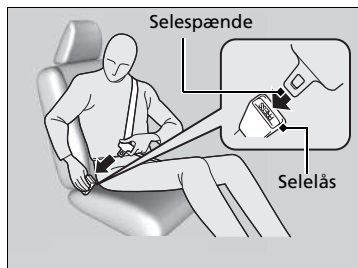

2. Sæt selespændet i selelåsen, og kontrollér, at sikkerhedsselen er låst.

► Kontrollér, at selen ikke er snoet eller sidder fast i noget.

►► Spænding af sikkerhedsselen

Ingen bør sidde på et sæde med en sikkerhedssele, som ikke fungerer, eller som ikke fungerer korrekt. Brug af en sikkerhedssele, som ikke fungerer korrekt, yder muligvis ikke passageren beskyttelse ved en eventuel kollision. Få en forhandler til at kontrollere sikkerhedsselen hurtigst muligt.

Hvis sikkerhedsselen sidder fast i fuldt tilbagetrukket position, skal du trække hårdt ud i skulderselen og derefter føre den tilbage igen.

Du kan nu trække sikkerhedsselen stille og roligt ud af seleholderen og spænde den. Hvis du ikke er i stand til at frigøre sikkerhedsselen fra fuldt tilbagetrukket position, må du ikke lade nogen sidde i sædet, og du skal køre bilen hen til en forhandler for at få sikkerhedsselen repareret.

► **Om sikkerhedsseler** S. 46

► **Eftersyn af sikkerhedsseler** S. 56



3. Sørg for, at hoftedelen af trepunktsselen sidder så lavt over hoften som muligt, og træk i skulderdelen, indtil hoftedelen sidder godt. Dette giver dit hofteløb mulighed for at tage slaget ved en eventuel kollision og mindske risikoen for skade på de indre organer.
4. Træk om nødvendigt selen ud igen, hvis den er for løs, og kontrollér, at sikkerhedsselen ligger forsvarligt an mod midten af brystkassen og over skulderen. Dette fordeler kraften ved en eventuel kollision mellem de kraftigste knogler i overkroppen.

► Spænding af sikkerhedsselen

⚠ ADVARSEL

Forkert placering af sikkerhedsseler kan forårsage alvorlig personskade eller dødsfald i tilfælde af kollision.

Kontrollér, at alle sikkerhedsseler sidder korrekt før kørslen.

Sikkerhedsselen løsnes ved at trykke på den røde **PRESS**-knap og derefter føre selen tilbage med hånden, indtil den er rullet helt op.

Ved udstigning af bilen skal det sikres, at sikkerhedsselen er rullet korrekt på plads, så den ikke kommer i klemme, når døren lukkes.

Sæt aldrig noget i klemme i selelåsen eller i oprulningsmekanismen.

■ Justering af øverste selebæftningspunkt

Sikkerhedsselerne foran er udstyret med højdejusterbare selebæftningspunkter, så de kan tilpasses højere og lavere passagerer.

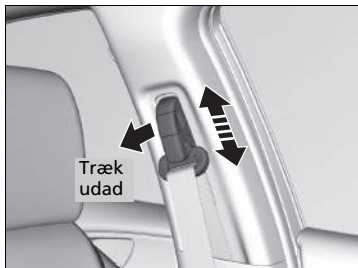

1. Flyt selebæftningspunktet op og ned, samtidig med at du trækker det øverste selebæftningspunkt udad.
2. Placér selebæftningspunktet, så selen hviler hen over midten af brystet og skulderen.

▣ Justering af øverste selebæftningspunkt

Det øverste selebæftningspunkt kan justeres i højden med fire trin. Hvis selen kommer i kontakt med halsen, skal højden justeres nedad ét trin ad gangen.

Kontrollér, at det øverste selebæftningspunkt er låst efter justeringen.

Råd om brug af sikkerhedssele for gravide

Hvis du er gravid, er den bedste måde at beskytte dig selv og dit ufødte barn, når du kører eller er passager i bilen, altid at benytte sikkerhedssele. Når du placerer sikkerhedsselen, skal du føre skulderdelen af trepunktsselen hen over brystet, men undgå maven, og holde hoftedelen af trepunktsselen så lavt som muligt hen over hofterne. (Se illustration).

Sørg for, at skulderdelen sidder over brystet, og ikke hen over maveregionen.



Sørg for, at hoftedelen sidder så lavt som muligt over hoften.

► Råd om brug af sikkerhedssele for gravide

Hver gang du går til kontrol hos lægen, skal du spørge, om det er forsvarligt, at du kører bil.

For at mindske risikoen for personskade på både dig og dit ufødte barn som følge af udløsning af en af de forreste airbags:

- Sid oprejst, når du kører, og indstil sædet så langt tilbage som muligt, mens det samtidig sikres, at du har fuld kontrol over bilen.
- Når du sidder på passagersædet, skal du indstille sædet så langt tilbage som muligt.

Eftersyn af sikkerhedssele

Kontrollér regelmæssigt sikkerhedsseleerne på følgende måde:

- Træk selet helt ud, og se, om de er flossede, hullede, brændte eller slidte.
- Kontrollér, at selespænderne og seletåsene fungerer korrekt, og at selet ruller uhindret ind.
 - Hvis en sele ikke ruller uhindret ind, kan en rengøring af selet muligvis afhjælpe problemet. Brug kun mild sæbe og varmt vand. Undlad at bruge blege- eller opløsningsmidler. Sørg for, at selet er helt tørt, før den rulles ind.

Seler, der ikke er i god stand, eller som ikke fungerer korrekt, vil ikke yde god beskyttelse og bør udskiftes hurtigst muligt.

Seler, der er blevet slidt ved en kollision, yder muligvis ikke samme beskyttelse i tilfælde af senere kollision. Få sikkerhedsseleerne eftersat af en forhandler efter enhver kollision.

► Eftersyn af sikkerhedssele

⚠ ADVARSEL

Manglende eftersyn eller vedligeholdelse af sikkerhedsseleerne kan medføre alvorlig personskade eller dødsfald, hvis selet ikke fungerer korrekt, når der er brug for dem.

Kontrollér sikkerhedsseleerne regelmæssigt, og sørg i tilfælde af fejl for at få dem repareret hurtigst muligt.

ADVARSEL: Der må ikke foretages ændringer af eller tilføjelser til selet, der kan forhindre, at selet automatisk strammes op, eller at selens længde justeres.

ADVARSEL: Det er vigtigt at udskifte alle selens dele, hvis den har været udsat for hård belastning i forbindelse med et trafikuheld, også selv om der ikke er synlige skader.

ADVARSEL: Pas på, at der ikke kommer polermiddel, olie, kemikalier og specielt batterisyre på sikkerhedsselet. Selet kan rengøres med en mild sæbe og vand. En sele bør udskiftes, hvis den bliver flosset, udsat for kemikalier eller beskadiget.

Befæstningspunkter



Hvis selerne udskiftes, skal det sikres, at befæstningspunkterne, som vises på illustrationen, anvendes.

Forsædet er udstyret med en trepunktssæle.

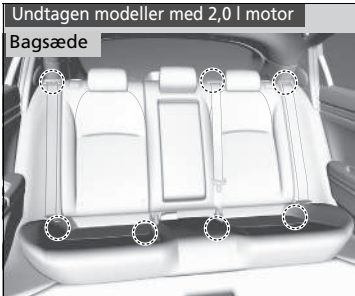

Undtagen modeller med 2,0 l motor

Bagsædet er udstyret med tre trepunktsseler.

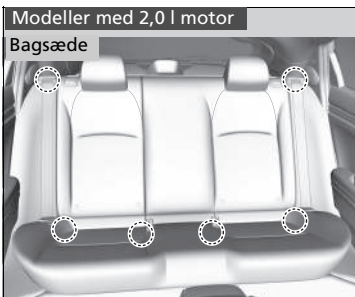

Modeller med 2,0 l motor

Bagsædet er udstyret med to trepunktsseler.

Airbagsystemkomponenter

Den forreste airbag, sideairbaggene og gardinairbaggene udløses afhængigt af kollisionens kraft og retning. Airbagsystemet består af:

- To forreste SRS-airbags (Supplemental Restraint System). Airbaggen i førersiden er monteret sammenfoldet midt i rattet. Airbaggen i passagersiden er monteret sammenfoldet i instrumentbrættet. Begge er markeret med **SRS AIRBAG**.
- To sideairbags - en i førersiden og en i passagersiden. Disse airbags er monteret sammenfoldet i siden af ryglænene. Begge er markeret med **SIDE AIRBAG**.
- To gardinairbags - en i hver side af bilen. Disse airbags er monteret sammenfoldet i loftet, over sideruderne. For- og bagstolpe er markeret med **SIDE CURTAIN AIRBAG**.

- En elektronisk styreenhed, der løbende overvåger oplysninger om de forskellige kollisionssensorer, sæde- og sikkerhedsselesensorer, airbagaktiveringsenheder og selestrammere samt andre køretøjsoplysninger, når tændingskontakten er i positionen TIL ^{*1}. Ved en kollision registrerer enheden disse oplysninger.
- Automatiske selestrammere ved forsæderne og de yderste bagsæder*.
- Kollisionssensorer, der kan registrere en moderat til voldsom frontal kollision eller sidekollision.
- En indikator i instrumentpanelet advarer om eventuelle fejl på airbagsystemet eller selestrammerne.

Modeller med tågebaglygte

- En indikator på instrumentbrættet advarer dig om, at den forreste airbag i passagersiden er deaktiveret.

*1: Modeller med nøglefrit adgangssystem har en **ENGINE START/STOP**-knap i stedet for en tændingskontakt.

Vigtige oplysninger om airbagsystemet

Airbagsystemet kan udgøre en alvorlig fare. For at yde optimal beskyttelse skal airbaggen udløses med voldsom kraft. Så selv om airbags er med til at redde liv, kan de forårsage forbrændinger, blå mærker og andre mindre skader, og i visse tilfælde endda livsfarlige skader, hvis passagerer ikke sidder rigtigt og bruger sikkerhedsselerne korrekt.

Hvad skal du gøre: Brug altid sikkerhedsselen korrekt, sid oprejst og så langt tilbage fra rattet som muligt, mens det samtidig sikres, at du har fuld kontrol over bilen. Forsædepassageren skal flytte sædet så langt tilbage fra instrumentbrættet som muligt.

Husk dog på, at der ikke findes noget sikkerhedssystem, som helt kan forhindre personskade eller dødsfald i tilfælde af en voldsom kollision, selv om sikkerhedsselerne bruges korrekt, og airbaggene udløses.

Undlad at placere hårde eller skarpe genstande mellem dig selv og en af de forreste airbags. Hvis du lægger hårde eller skarpe genstande i skødet eller kører med en pibe eller andre skarpe genstande i munden, kan det medføre kvæstelser, hvis den forreste airbag udløses.

Du må aldrig hænge eller placere genstande på dækslet til de forreste airbags.

Genstande, der placeres på dæksler markeret med **SRS AIRBAG**, kan påvirke airbaggernes funktion eller blive slynget omkring i kabinen og såre bilens passagerer, hvis airbaggene udløses.

Vigtige oplysninger om airbagsystemet

Forsøg ikke at deaktivere airbagsystemet. Sikkerhedsselerne og airbagsystemet yder tilsammen den bedste beskyttelse.

Sørg under kørslen for at holde hænder og arme væk fra den forreste airbags udløsningsområde midt i rattet ved at holde på hver side af rattet. Læg ikke en arm hen over airbagdækslet.

Typer af airbags

Bilen er udstyret med tre typer airbags:

- **Forreste airbags:** Airbags i førersiden og passagersiden.
- **Sideairbags:** Airbags i ryglænene på fører- og passagersæderne.
- **Gardinairbags:** Airbags over sideruderne.

Disse er beskrevet på de næste sider.

Forreste airbags (SRS)

De forreste SRS-airbags udløses i tilfælde af en moderat til voldsom kollision for at beskytte hoved- og brystregionen hos fører og/eller forsædepassager.

SRS (Supplemental Restraint System) angiver, at de pågældende airbags er konstrueret som supplement til sikkerhedsseler - og ikke til at erstatte dem. Sikkerhedsseler er det primære sikringsystem for personer, der kører i bilen.

Moneringssteder

De forreste airbags er monteret sammenfoldet midt i rattet i førersiden og i instrumentbrættet i passagersiden. Begge airbags er markeret med **SRS AIRBAG**.

►► Typer af airbags

Airbaggene kan blive udløst, når tændingskontakten er i positionen TIL **II***1.

Hvis en airbag udløses i forbindelse med en kollision, vil du kunne se en lille smule røg. Røgen stammer fra forbrændingen af det materiale, der udløser airbaggen, og den er ikke skadelig. Personer med åndedrætsproblemer kan dog opleve midlertidigt ubehag. Hvis dette sker, skal bilen forlades, så snart det er forsvarligt.

* 1: Modeller med nøglefrit adgangssystem har en **ENGINE START/STOP**-knap i stedet for en tændingskontakt.

Funktion

De forreste airbags er konstrueret til at blive udløst i en let til voldsom kollision. Ved en pludselig deceleration giver sensorerne styreenheden besked, og styreenheden udløser derefter en eller begge forreste airbags.

En frontal kollision kan enten ske direkte eller i en vinkel eller ved at bilen støder ind i en stor, fast genstand, som f.eks. en betonmur.

Sådan fungerer de forreste airbags

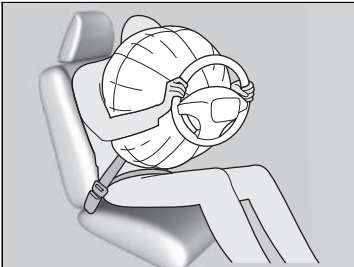

Mens sikkerhedsselen fastholder din overkrop, yder den forreste airbag supplerende beskyttelse af dit hoved og din brystkasse.

De forreste airbags klapper straks sammen, så de ikke blokerer for førerens udsyn eller evne til at styre eller betjene andre instrumenter m.v.

Den samlede tid for udløsning og sammenklapning er så kort, at de fleste passagerer i bilen ikke er klar over, at airbaggene er blevet udløst, før de ser dem ligge i skødet.

■ Tilfælde, hvor de forreste airbags ikke bør blive udløst

Mindre frontale kollisioner: De forreste airbags er konstrueret til at være et supplement til sikkerhedsseler og være med til at redde liv, ikke til at forhindre mindre hudafskrabninger eller endda knoglebrud, der kan opstå i en kollision med en kraft, der er mindre end den ved en moderat til voldsom frontal kollision.

Sidekollision: De forreste airbags kan yde beskyttelse, når en pludselig deceleration får føreren eller forsædepassageren til at bevæge sig mod fronten af bilen. Sideairbags og gardinairbags er specielt konstrueret til at mindske personskader, der kan forekomme ved en moderat til voldsom sidekollision, som kan få føreren eller forsædepassageren til at bevæge sig mod siden af bilen.

Kollision bagfra: Nakkestøtter og sikkerhedsseler er den bedste beskyttelse ved påkørsel bagfra. De forreste airbags kan ikke yde nogen væsentlig beskyttelse og er ikke konstrueret til at blive udløst ved disse typer kollision.

Væltning: Sikkerhedsseler og gardinairbags giver den bedste beskyttelse, hvis bilen vælter eller ruller rundt. Da de forreste airbags kun ville give minimal eller ingen beskyttelse, er de ikke konstrueret til at blive udløst, hvis bilen vælter eller ruller rundt.

■ Tilfælde, hvor de forreste airbags udløses med få eller ingen synlige skader

Da airbagsystemet registrerer pludselig deceleration, kan et kraftigt slag mod bilens chassis eller ophæng udløse en eller flere airbags. Eksempler er påkørsel af en kantsten, kanten af et hul eller andre genstande, der forårsager pludselig deceleration. Eftersom slaget sker under bilen, er de materielle skader muligvis ikke lette at få øje på.

■ Tilfælde, hvor de forreste airbags muligvis ikke udløses, selv om de synlige skader kan være alvorlige

Da de deformerbare chassisdele absorberer noget af kraften ved kollision, siger omfanget af synlige skader ikke nødvendigvis noget om, hvorvidt airbagsystemet har fungeret optimalt. Faktisk kan visse kollisioner medføre alvorlige materielle skader, uden at airbaggene blev udløst, enten fordi der ikke var brug for airbaggene, eller fordi de ikke ville have ydet beskyttelse, selv om de var blevet udløst.

Afbrydersystem til forreste airbag i passagersiden*

Hvis det ikke kan undgås at montere en bagudvendt barnestol på passagersædet, skal den forreste airbag i passagersiden deaktiveres med tændingsnøglen eller den indbyggede nøgle.

ON/OFF-kontakt til den forreste airbag i passagersiden

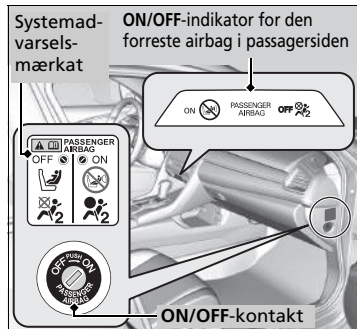

Når **ON/OFF**-kontakten til den forreste airbag i passagersiden er i positionen:

OFF: Den forreste airbag i passagersiden er deaktiveret. Den forreste airbag i passagersiden udløses ikke ved en frontal kollision, der udløser den forreste airbag i førersiden.

Indikatoren for forreste airbag i passagerside deaktiveret lyser som en påmindelse til føreren.

ON: Den forreste airbag i passagersiden er aktiveret. Indikatoren for forreste airbag i passagersiden aktiveret tændes og bliver ved med at lyse i ca. 60 sekunder.

Sådan deaktiveres den forreste airbag i passagersiden

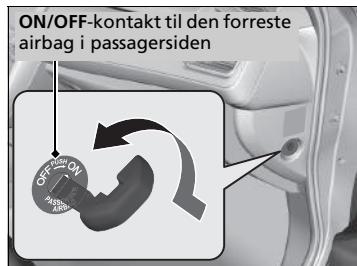

1. Aktivér parkeringsbremsen, og drej tændingskontakten til positionen **LÅST** *1. Tag tændingsnøglen ud.
2. Åbn fordøren i passagersiden.
3. Sæt tændingsnøglen i **ON/OFF**-kontakten til den forreste airbag i passagersiden.
 - ▶ Kontakten findes på sidepanelet af instrumentpanelet i passagersiden.
4. Drej nøglen til **OFF**, og tag den ud af kontakten.

*1: Modeller med nøglefrit adgangssystem har en **ENGINE START/STOP**-knap i stedet for en tændingskontakt.

* Ikke tilgængelig på alle modeller

Afbrydersystem til forreste airbag i passagersiden*

⚠ ADVARSEL

Den forreste airbag i passagersiden skal deaktiveres, hvis det ikke kan undgås at montere en bagudvendt barnestol på passagersædet.

Hvis den forreste airbag i passagersiden udløses, kan den ramme ryglænet på den bagudvendte barnestol med en kraft, der er stor nok til at slå et barn ihjel eller kvæste det alvorligt.

⚠ ADVARSEL

Husk at aktivere den forreste airbag i passagersiden igen, når der ikke er monteret en bagudvendt barnestol på passagersædet.

Hvis den forreste airbag i passagersiden er deaktiveret, kan det medføre alvorlig personskade eller dødsfald i tilfælde af kollision.

■ Indikator for forreste airbag i passagerside deaktiveret

Hvis den forreste airbag i passagersiden er aktiveret, slukkes indikatoren efter få sekunder, når tændingskontakten drejes til positionen TIL *1.

Hvis den forreste airbag i passagersiden er deaktiveret, bliver indikatoren ved med at lyse, eller den slukkes kortvarigt og tændes igen.

■ Mærkat for afbrydersystem til forreste airbag i passagerside

Mærkatet findes på sidepanelet af instrumentpanelet i passagersiden.

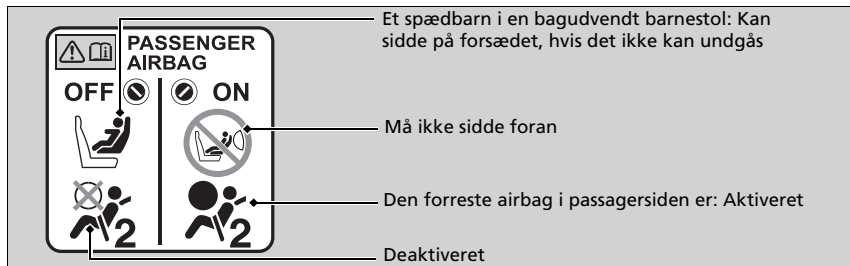

►► Afbrydersystem til forreste airbag i passagersiden*

BEMÆRK / NOTE

- Brug bilens tændingsnøgle eller den indbyggede nøgle til at aktivere **ON/OFF**-kontakten til den forreste airbag i passagersiden. Hvis du bruger en anden nøgle, kan kontakten tage skade, eller den forreste airbag i passagersiden kan muligvis ikke fungere korrekt.
- Undlad at lukke døren eller belaste tændingsnøglen eller den indbyggede nøgle for hårdt, mens nøglen sidder i **ON/OFF**-kontakten til den forreste airbag i passagersiden. Kontakten eller nøglen kan tage skade.

Vi fraråder på det kraftigste at montere en bagudvendt barnestol på passagersædet.

Beskyttelse af spædbørn S. 77

Det er dit ansvar at sætte kontakten til den forreste airbag i passagersiden i positionen **OFF**, når du monterer en bagudvendt barnestol på passagersædet.

Når der ikke er monteret en bagudvendt barnestol på passagersædet, skal systemet aktiveres igen.

*1: Modeller med nøglefrit adgangssystem har en **ENGINE START/STOP**-knap i stedet for en tændingskontakt.

* Ikke tilgængelig på alle modeller

Sideairbags

Sideairbaggene hjælper med at beskytte førerens eller forsædepassagerens torso og bækken i tilfælde af en moderat til voldsom sidekollision.

Monteringssteder

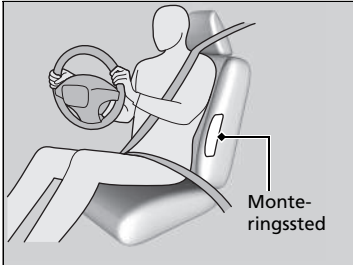

Sideairbaggene er monteret sammenfoldet i siden af ryglænene til fører- og passagersæderne.

Begge er markeret med **SIDE AIRBAG**.

Sideairbags

Lad ikke forsædepassageren læne sig sidelæns med hovedet i sideairbaggens udløsningsområde.

En airbag, der udløses, kan ramme med stor kraft og kvæste passageren alvorligt.

Der må ikke anbringes genstande på eller i nærheden af sideairbaggen. De kan påvirke airbaggens funktion og forårsage personskade, når airbaggen udløses.

Funktion

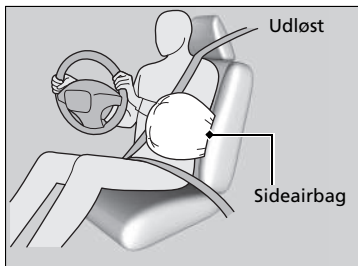

Når sensorerne registrerer en let til voldsom sidekollision, giver styreenheden besked til sideairbaggen om, at der er sket en sidekollision, og sideairbaggen udløses straks.

■ Tilfælde, hvor en sideairbag udløses med få eller ingen synlige skader

Da airbagsystemet registrerer pludselig acceleration, kan et kraftigt slag mod siden af bilens chassis udløse en sideairbag. I sådanne tilfælde kan der være få eller ingen materielle skader, men kollisionssensorerne i siden registrerer en kraft, der er stor nok til at udløse airbaggen.

■ Tilfælde, hvor en sideairbag muligvis ikke udløses, selv om de synlige skader kan være alvorlige

Det er muligt, at en sideairbag ikke udløses ved en kollision, som medfører omfattende, synlige materielle skader. Dette kan ske, hvis kollisionsstedet er allerforrest eller allerbagest på bilen, eller hvis bilens deformerbare chassisdele absorberer det meste af kraften fra kollisionen. I begge tilfælde ville der ikke have været brug for sideairbaggen, selv om den var blevet udløst.

Sideairbags

Undlad at tildække eller udskifte betrækket på ryglænene til fører- og passagersæderne.

Uhensigtsmæssig udskiftning eller tildækning af betrækket på ryglænene til fører- og passagersæderne kan medføre, at sideairbaggen ikke udløses ved en sidekollision.

Gardinairbags

Modeller med 2,0 l motor

Gardinairbags er med til at beskytte føreren og eventuelle passagerer mod at støde hovedet ind i bilens side i tilfælde af en let til voldsom kollision.

Undtagen modeller med 2,0 l motor

Gardinairbags er med til at beskytte føreren og de passagerer, der sidder yderst, mod at støde hovedet ind i bilens side i tilfælde af en let til voldsom kollision.

Monteringssteder

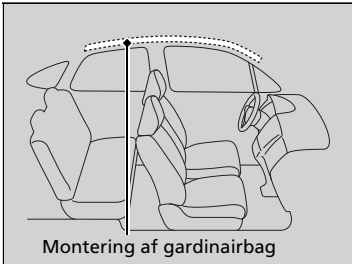

Gardinairbags er monteret sammenfoldet i taget over sideruderne i begge sider af bilen.

» Gardinairbags

Gardinairbags er mest effektive, når passageren har sikkerhedssele på, sidder oprejst og godt tilbage i sædet.

Undlad at placere genstande på sideruder eller tagstolper, da de kan påvirke gardinairbaggenes funktion.

Undlad at hænge bøjler eller hårde genstande på jakkekrogene. Disse kan forårsage alvorlig personskade, hvis gardinairbaggene udløses.

Funktion

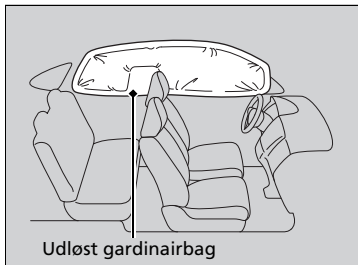

Gardinairbags er konstrueret til at blive udløst ved let til voldsom kollision.

■ Tilfælde, hvor gardinairbaggen udløses ved en frontal kollision

Den ene eller begge gardinairbags kan også blive udløst i tilfælde af en let til voldsom vinklet frontal kollision.

Indikatorer for airbagsystem

Hvis der opstår en fejl i airbagsystemet, lyser SRS-indikatoren, og der vises en meddelelse i førerinformationssystemet.

■ Indikator for SRS-airbagsystem

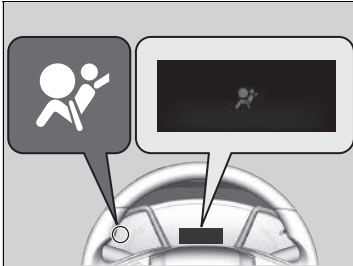

■ Når tændingskontakten drejes til positionen

TIL *1

Indikatoren tændes nogle sekunder og slukkes igen. Dette fortæller dig, at systemet fungerer korrekt.

Hvis indikatoren tændes på andre tidspunkter, eller hvis den slet ikke tændes, skal du få systemet efterset af en forhandler hurtigst muligt. Hvis du ikke gør det, kan du risikere, at airbagsystemet og selestrammerne ikke fungerer korrekt, når der er brug for dem.

*1: Modeller med nøglefrit adgangssystem har en **ENGINE START/STOP**-knap i stedet for en tændingskontakt.

► Indikator for SRS-airbagsystem

▲ ADVARSEL

Hvis SRS-indikatoren ignoreres, kan det medføre alvorlig personskade eller dødsfald, hvis airbagsystemet eller selestrammerne ikke fungerer korrekt.

Få bilen efterset af en forhandler hurtigst muligt, hvis SRS-indikatoren advarer om en eventuel fejl.

Modeller med tågebaglygte

▲ ADVARSEL

Afmontér straks barnestolen fra passagersædet, hvis SRS-indikatoren lyser. Selv om den forreste airbag i passagersiden er deaktiveret, må SRS-indikatoren ikke ignoreres.

SRS-systemet kan have en fejl, der kunne udløse den forreste airbag i passagersiden og medføre alvorlig personskade eller dødsfald.

■ Indikator for deaktivering af forreste airbag i passagersiden *

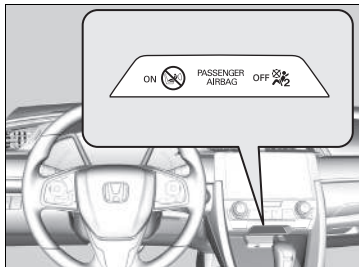

■ Tilfælde, hvor indikatoren for forreste airbag i passagerside deaktiveret tændes

Indikatoren lyser, mens den forreste airbag i passagersiden er deaktiveret.

Når der ikke er monteret en bagudvendt barnestol på passagersædet, skal systemet aktiveres manuelt igen. Indikatoren skal slukke.

Vedligeholdelse af airbags

Det er unødvendigt, og du må ikke selv udføre nogen form for vedligeholdelse på eller udskiftning af airbagsystemkomponenter. Du skal dog få bilen efterset af en forhandler i følgende situationer:

■ Når en airbag har været udløst

Hvis en airbag har været udløst, skal styreenheden og tilhørende dele udskiftes. Hvis en af de automatiske selestrammere har været aktiveret, skal den også udskiftes.

■ Når bilen har været udsat for en let til voldsom kollision

Selv om bilens airbags ikke blev udløst, skal du have følgende efterset af en forhandler: Selestrammere ved forsæderne og de yderste bagsæder* og sikkerhedsseler, der er slidt ved et sammenstød.

⌘ Vedligeholdelse af airbags

Det er forbudt at fjerne airbagkomponenter fra bilen.

I tilfælde af fejlfunktion eller efter airbagudløsning/selestramning skal du bede et kvalificeret værksted om at håndtere det.

Vi fraråder genbrug af airbagsystemkomponenter fra skrottede biler, herunder airbags, selestrammere, sensorer og styreenheder.

Om pop-up hood-systemet

Pop-up hood-systemet er konstrueret som en hjælp til at reducere eventuelle hovedskader på en fodgænger, hvis vedkommende udsættes for en frontal kollision med bilen.

Systemet aktiveres, når

Bilen rammer en fodgænger eller andre genstande ved moderat eller højere hastighed.

Sådan virker systemet

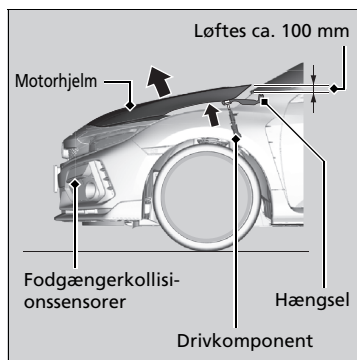

Når fodgængerkollisionssensorerne registrerer en vis påvirkning, aktiveres pop-up hood-systemet, og den bageste del af motorhjelmen hæves.

Den hævede motorhjelme medvirker til at reducere fodgængerens hovedskader.

Om pop-up hood-systemet

⚠ ADVARSEL

Når pop-up hood-systemet aktiveres, bliver drivenhedens komponenter meget varme og kan forårsage forbrændinger. Rør ikke ved motorens komponenter, før de er afkølet.

BEMÆRK / NOTE

Forsøg ikke at åbne motorhjelmen, efter pop-up hood-systemet er blevet aktiveret. Når systemet aktiveres, skal du sørge for, at den hævede motorhjelme ikke forstyrrer udsynet, og derefter køre langsomt og forsigtigt.

Hvis motorhjelmen ikke er helt lukket, fungerer den muligvis ikke korrekt. Kontrollér, at motorhjelmen er helt lukket, inden du kører videre.

* Ikke tilgængelig på alle modeller

Følgende forhold kan også aktivere systemet.

- En voldsom stødpåvirkning på undersiden af bilen.
- Kørsel over vejbumpe ved høj hastighed eller over et stort hul i vejen.
- Hvis genstande påvirker fodgængerkollisionssensorerne.

Systemet aktiveres muligvis ikke, hvis bilen:

- Påvirkes bagfra eller fra siden.
- Vælter eller ruller rundt.
- En fodgænger rammes i en vinkel.

Andre faktorer, f.eks. hvor, i hvilken vinkel eller ved hvilken kørehastighed kollisionen fandt sted, kan forhindre, at pop-up hood-systemet aktiveres.

Om pop-up hood-systemet

For at pop-up hood-systemet kan fungere korrekt:

- Brug altid samme dækstørrelse som den oprindelige. Systemet aflæser muligvis ikke bilens hastighed korrekt med en anden dækstørrelse.
- Anvend aldrig overdreven kraft på systemets drivenhed. Den kan blive beskadiget, hvis motorhjelmen smækkes i.
- Udsæt ikke fodgængerkollisionssensorerne i den forreste kofanger for stødpåvirkninger.

Pop-up hood-systemmærkatet findes under motorhjelmen:

► **Mærkatplaceringer** S. 105

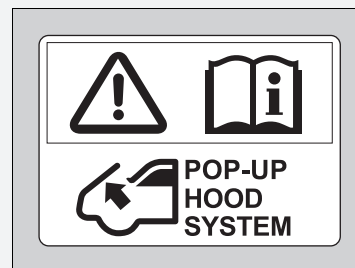

Systemadvarselmeddelelse for pop-up hood



■ Når tændingskontakten drejes til positionen TIL *1

En systemadvarselmeddelelse vises på førerinformationssystemet, hvis der er et eventuelt problem med pop-up hood-systemet.

Pleje af pop-up hood-systemet

Det er unødvendigt, og du må ikke selv udføre nogen form for vedligeholdelse på eller udskiftning af pop-up hood-systemets komponenter.

Hvis pop-up hood-systemet har været aktiveret, skal styreenheden og andre tilhørende dele udskiftes hos en forhandler.

*1: Modeller med nøglefrit adgangssystem har en **ENGINE START/STOP**-knap i stedet for en tændingskontakt.

Systemadvarselmeddelelse for pop-up hood

⚠ ADVARSEL

Hvis pop-up hood-meddelelsen ignoreres, kan det resultere i, at pop-up hood ikke fungerer korrekt. Dette kan forårsage alvorlig personskade eller dødsfald, hvis bilen kolliderer med en fodgænger.

Hvis pop-up hood-meddelelsen vises, skal du få bilen efterset af en forhandler hurtigst muligt.

Pleje af pop-up hood-systemet

Hvis den forreste kofanger er beskadiget, skal bilen efterses af en forhandler, selvom pop-up hood-systemet ikke har været aktiveret.

Beskyttelse af børn

Hvert år kommer mange børn til skade eller bliver slået ihjel ved kollision, enten fordi de ikke har sele på, eller fordi de ikke er ordentligt fastspændt. Faktisk er trafikulykker den primære årsag til dødsfald hos børn på 12 år og derunder.

For at reducere antallet af børn, der dør eller kommer til skade, skal spædbørn og børn altid fastspændes, når de sidder i en bil.

Børn skal sidde forsvarligt fastspændt på bagsædet. Det skal de af følgende grunde:

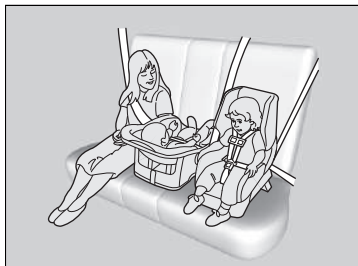

- Når en af de forreste airbags eller en sideairbag udløses, kan et barn, som sidder på forsædet, blive kvæstet eller slået ihjel.
- Med et barn siddende på forsædet er der større risiko for, at det påvirker førerens evne til at føre bilen på sikker vis.
- Statistikker viser, at sikkerheden for børn i alle størrelser og aldre øges, når de sidder forsvarligt fastspændt på bagsædet.

» Beskyttelse af børn

⚠ ADVARSEL

Børn, som ikke er fastspændt, eller som ikke er korrekt fastspændt, kan blive alvorligt eller livsfarligt kvæstet ved en kollision.

Alle børn, der er for små til at bruge en sikkerhedssele, skal fastspændes korrekt i en godkendt barnestol. Større børn skal være forsvarligt fastspændt med sikkerhedssele og om nødvendigt være anbragt på en selepude.

I mange lande er det et lovkrav, at børn på 12 år og derunder (samt personer, der er under 150 cm høje) skal sidde forsvarligt fastspændt på bagsædet.

I mange lande er det et lovkrav at bruge en officielt testet og godkendt barnestol til transport af børn på et passagersæde. Sæt dig ind i de lokale lovkrav.

Vi anbefaler, at barnestole overholder FN-regulativ nr. 44 eller nr. 129* eller bestemmelserne i de pågældende lande.

» **Valg af barnestol** S. 80

- Alle børn, der er for små til at bruge sikkerhedssele, skal være korrekt fastspændt i en godkendt barnestol, der er korrekt fastgjort til bilen vha. sikkerhedssele eller befæstningssystemet til barnestole.
- Sid aldrig med et barn på skødet, da det er umuligt at beskytte det ved kollision.
- Sikkerhedssele er beregnet til én person. Spænd den aldrig over dig selv og et barn. Ved kollision kan selet bore sig dybt ind i barnets krop og forårsage alvorlige eller livsfarlige kvæstelser.
- Lad aldrig to børn deles om én sikkerhedssele. Begge børn kan blive alvorligt kvæstet ved kollision.

► Beskyttelse af børn

Solskærm i passagersiden

⚠ ADVARSEL



Brug **ALDRIG** en bagudvendt barnestol på et sæde med en **AKTIV AIRBAG** foran det; det kan medføre **LIVSFARE** eller **ALVORLIGE KVÆSTELSER** for barnet.

Modeller uden tågebaglygte

Dørstolpen i passagersiden

⚠ ADVARSEL



Livsfare!
Placér **IKKE** en bagudvendt barnestol på et sæde med en airbag foran det!

- Børn må ikke betjene justeringsanordninger til døre, ruder eller sæder.
- Efterlad ikke børn i bilen uden opsyn, især ikke hvis det er varmt udenfor, og temperaturen i kabinen kan blive så høj, at de omkommer. De kan også utilsigtet komme til at aktivere bilens betjeningsanordninger, hvorved den uventet sætter i bevægelse.

► Beskyttelse af børn

ADVARSEL: Brug låseknappen til elruderne til at forhindre børn i at åbne ruderne. Denne funktion forhindrer børn i at lege med ruderne, hvilket beskytter dem mod fare og gør, at de ikke forstyrrer bilens fører.

► **Åbning/lukning af elruderne** S. 212

ADVARSEL: Tag altid tændingsnøglen med dig, når du forlader bilen, også hvis du efterlader passagerer i bilen.

For at minde dig om risiciene ved den forreste airbag i passagersiden i forbindelse med børnesikkerhed sidder sikkerhedsmærkatet på solskærmen i passagersiden. Læs og følg anvisningerne på dette mærkat.

► **Sikkerhedsmærkater** S. 105

Børnesikkerhed

Beskyttelse af spædbørn

Et spædbarn skal være forsvarligt fastspændt i en bagudvendt barnestol, som kan lægges ned, indtil barnet når den vægt eller højde, som producenten af barnestolen har angivet, og indtil barnet er mindst 1 år gammelt.



■ Montering af en bagudvendt barnestol

Barnestole skal monteres og fastspændes på bagsædet.

- ▶ Vi anbefaler, at du monterer barnestolen direkte bag passagersædet, skubber sædet så langt frem som nødvendigt og lader sædet stå tomt.
- ▶ Sørg for, at barnestolen ikke er i kontakt med sædet foran den. Ellers kan du anskaffe dig en mindre bagudvendt barnestol.

► Beskyttelse af spædbørn

⚠ ADVARSEL

Montering af en bagudvendt barnestol på forsædet kan forårsage alvorlig personskade eller dødsfald, hvis den forreste airbag i passagersiden udløses.

Monér altid en bagudvendt barnestol på bagsædet, aldrig på forsædet.

Som krævet i henhold til FN-regulativ nr. 94:

⚠ ADVARSEL



Brug ALDRIG en bagudvendt barnestol på et sæde med en AKTIV AIRBAG foran det; det kan medføre LIVSFARE eller ALVORLIGE KVÆSTELSER for barnet.

Mange eksperter anbefaler brug af bagudvendte barnestole, helt indtil barnet er 2 år gammelt, hvis barnets højde og vægt passer til en bagudvendt barnestol.

En bagudvendt barnestol kan, hvis den er korrekt monteret, forhindre føreren eller forsædepassageren i at flytte sædet helt tilbage eller i at låse ryglænet i den ønskede position.

» Beskyttelse af spædbørn

Hvis den forreste airbag i passagersiden udløses, kan den ramme den bagudvendte barnestol med så stor kraft, at barnestolen rammes eller løsriveres og derved kvæster barnet alvorligt.

Bagudvendte barnestole må aldrig monteres i en fremadvendt position.

Læs altid den af producenten udarbejdede betjeningsvejledning til barnestolen, før barnestolen monteres.

» Modeller med tågebaglygte

Hvis det ikke kan undgås at montere en bagudvendt barnestol på passagersædet, skal den forreste airbag i passagersiden deaktiveres.

» **Afbrydersystem til forreste airbag i passagersiden*** S. 63

Beskyttelse af små børn

Hvis et barn er mindst ét år gammelt og har overskredet vægt- og højdebegrænsningerne for bagudvendte barnestole, skal barnet være korrekt fastspændt i en fastmonteret fremadvendt barnestol, indtil barnet overskrider vægt- og højdebegrænsningerne for den fremadvendte barnestol.

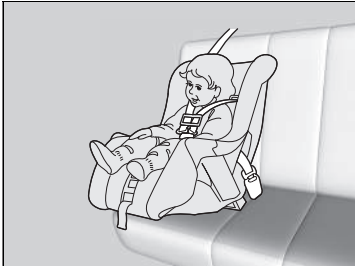

■ Montering af en fremadvendt barnestol

Vi anbefaler på det kraftigste, at fremadvendte barnestole monteres på bagsædet.

Montering af en fremadvendt barnestol på forsædet kan være farligt. Bagsædet er det sikreste sted at placere et barn.

► Beskyttelse af små børn

⚠ ADVARSEL

Montering af en fremadvendt barnestol på forsædet kan resultere i alvorlig personskade eller dødsfald, hvis den forreste airbag udløses.

Hvis du bliver nødt til at montere en fremadvendt barnestol på passagerforsædet, skal du skubbe sædet så langt tilbage som muligt og fastspænde barnet forsvarligt.

Du bør sætte dig ind i lovkravene vedrørende brug af barnestole i det land, hvor du bruger den, samt sørge for at følge den af producenten udarbejdede instruktionsbog til barnestolen.

Valg af barnestol

Visse barnestole er kompatible med de nederste befæstningspunkter. Nogle har en fast fastgøringsanordning, mens andre har en fleksibel fastgøringsanordning. Begge er nemme at montere. Visse eksisterede og ældre barnestole kan kun monteres med sikkerhedsselen. Uanset hvilken type du bruger, skal du følge producentens anvisninger for brug, pleje og vedligeholdelse, herunder anbefalede udløbsdatoer, samt anvisningerne i denne instruktionsbog. Korrekt montering er nøglen til dit barns sikkerhed.

Den fleksible type sælges muligvis ikke i dit land.

På sæder og biler, der ikke er udstyret med nederste befæstningspunkter, monteres barnestolen med sikkerhedsselen og en strop, der fastgøres foroven som ekstra sikkerhed. Dette skyldes, at alle barnestole skal fastgøres med sikkerhedsselen, hvis de nederste befæstningspunkter ikke anvendes. Derudover anbefaler producenten af barnestolen muligvis, at der benyttes en sikkerhedssele til fastgørelse af en ISOFIX barnestol, når barnet har nået en vis vægt. Læs betjeningsvejledningen til barnestolen for at sikre, at den monteres korrekt.

Vigtige overvejelser ved valg af barnestol

Kontrollér, at barnestolen opfylder følgende tre krav:

- Barnestolen er den korrekte type og størrelse til barnet.
- Barnestolen er den korrekte type til sædet.
- Barnestolen er omfattet af sikkerhedsstandarder. Vi anbefaler barnestole, der overholder FN-regulativ nr. 44 eller nr. 129* eller bestemmelserne i de pågældende lande. Kontrollér, om systemet er forsynet med et godkendelsesmærkat, og om der er en overensstemmelseserklæring fra producenten på emballagen.

Valg af barnestol

Det er utroligt nemt at montere en barnestol, der er kompatibel med de nederste befæstningspunkter.

Barnestole, der er kompatible med de nederste befæstningspunkter, er udviklet til at gøre monteringen nemmere og mindske risikoen for kvæstelser som følge af forkert montering.

■ Standarder for barnestole

Hvis en barnestol (uanset om den er af typen i-Size*/ISOFIX eller monteres med en sikkerhedssele) opfylder det relevante FN-regulativ, vil den være forsynet med et godkendelsesmærkat som vist i nærværende tabel. Inden du anskaffer dig eller tager en barnestol i brug, skal du sikre dig, at den er forsynet med et godkendelsesmærkat, at den passer til bilen og til barnet, og at den er i overensstemmelse med det relevante FN-regulativ.

► Valg af barnestol

Eksempel på godkendelsesmærkat i henhold til FN-regulativ nr. 44

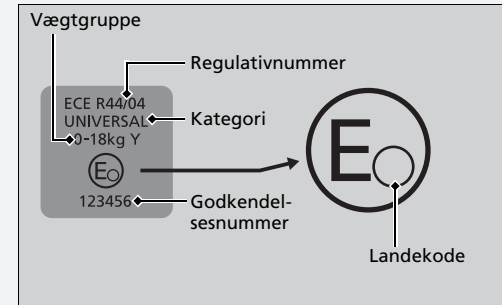

Eksempel på godkendelsesmærkat i henhold til FN-regulativ nr. 129*

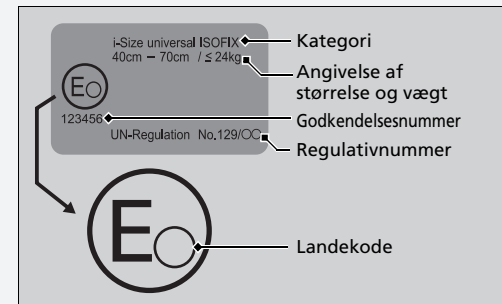

* Ikke tilgængelig på alle modeller

■ Barnestole, der er kompatible med de nederste befæstningspunkter

De to yderste bagsæder i bilen er udstyret med nederste befæstningssystemer. Det er dog ikke alle de forskellige typer barnestole, der egner sig brug i bilen. Før du køber eller bruger barnestole, der passer til de nederste befæstningspunkter (i-Size*/ISOFIX), skal du vha. nærværende tabeller sikre dig, at fastspændingssystemet er egnet til bilen, sædepositionen og barnets vægt (vægtgruppe) og størrelse.

☒ Barnestole, der er kompatible med de nederste befæstningspunkter

For visse barnestole er der specificeret en vægtgruppe. Sørg for at kontrollere vægtgruppen, som er specificeret i producentens anvisninger samt på emballagen og på mærkaterne på barnestolen.

Barnestolene, der specifikt er angivet i tabellen, er originale Honda produkter. De fås hos din forhandler.

Hvad angår korrekt montering, henvises til betjeningsvejledningen, der følger med barnestolen.

Undtagen modeller med 2,0 l motor

■ ISOFIX barnestole

Vægt-gruppe	Størrelsesklasse	Beslag	Bilens ISOFIX positioner				Anbefalede barnestole**
			Forreste passagersæde	Bagsæde			
				Venstre side	Højre side	I midten	
Babylift	F	ISO/L1	—	X	X	—	
	G	ISO/L2	—	X	X	—	
gruppe 0 op til 10 kg	E	ISO/R1	—	IL*2	IL*2	—	Honda Baby Safe ISOFIX
gruppe 0+ op til 13 kg	E	ISO/R1	—	IL*2	IL*2	—	Honda Baby Safe ISOFIX
	D	ISO/R2	—	IL*2	IL*2	—	Honda Baby Safe ISOFIX
	C	ISO/R3	—	IL*2	IL*2	—	Honda Baby Safe ISOFIX
gruppe I 9 til 18 kg	D	ISO/R2	—	IL	IL	—	
	C	ISO/R3	—	IL	IL	—	
	B	ISO/F2	—	IUF	IUF	—	Honda ISOFIX
	B1	ISO/F2X	—	IUF	IUF	—	Honda ISOFIX
	A	ISO/F3	—	IUF	IUF	—	Honda ISOFIX
gruppe II 15 til 25 kg			—	X	X	—	
gruppe III 22 til 36 kg			—	X	X	—	

► Barnestole, der er kompatible med de nederste befæstningspunkter

Ved køb af en barnestol skal du sørge for at kontrollere ISOFIX størrelsesklassen eller beslaget for at sikre, at sædet passer til din bil.

ISOFIX størrelsesklasse	Beslag (CRF)	Beskrivelse
G	ISO/L2	Højre sidevendt babylift/babysæde
F	ISO/L1	Venstre sidevendt babylift/babysæde
E	ISO/R1	Bagudvendt babysæde
D	ISO/R2	Bagudvendt barnestol i reduceret størrelse
C	ISO/R3	Bagudvendt barnestol i fuld størrelse
B1	ISO/F2X	Fremadvendt barnestol i reduceret højde
B	ISO/F2	Fremadvendt barnestol i reduceret højde
A	ISO/F3	Fremadvendt barnestol i fuld højde

- *1: De navngivne barnestole afspejler Hondas anbefalinger på udgivelsesdatoen. Du bør henvende dig til en autoriseret forhandler for at få tidssvarende oplysninger om de barnestole, vi anbefaler. Andre barnestole kan også være egnede. Se barnestolsproducentens liste over anbefalede køretøjer til den pågældende barnestol.
- *2: Honda Baby Safe ISOFIX kan monteres bagudvendt.
- IUF: Egnede til fremadvendte ISOFIX barnestole i kategorien "universel", der er godkendt til brug i denne vægtgruppe.
- II: Egnede til bestemte ISOFIX barnestole, herunder dem, der er anført i det tilsvarende felt i højre kolonne i tabellen. Disse ISOFIX barnestole kan være i kategorien "specifik bil", "begrænset" eller "semiuniversel".
- X: Ikke egnede til børn i denne vægtgruppe.

Undtagen modeller med 2,0 l motor

■ i-Size barnestole

	Siddeplads			
	Forsæde	Bagsædets venstre side	Bagsædets højre side	I midten på bagsæde
i-Size barnestol	—	i-U	i-U	—

i-U: Egnede til fremad- og bagudvendte i-Size barnestole i kategorien "universel".

■ Barnestole, der skal monteres med en trepunktssele

Det er ikke alle de forskellige typer barnestole, der egner sig brug i bilen. Før du køber eller bruger barnestole, skal du vha. nærværende tabel sikre dig, at den pågældende barnestol er egnet til bilen, sædepositionen og barnets vægt (vægtgruppe) og størrelse.

☒ Barnestole, der skal monteres med en trepunktssele

For visse barnestole er der specificeret en vægtgruppe. Sørg for at kontrollere vægtgruppen, som er specificeret i producentens anvisninger samt på emballagen og på mærkaterne på barnestolen.

Barnestolene, der specifikt er angivet i tabellen, er originale Honda produkter. De fås hos din forhandler. Hvad angår korrekt montering, henvises til betjeningsvejledningen, der følger med barnestolen.

Undtagen modeller med 2,0 l motor

■ **Barnestole, der skal monteres med en trepunktssele**

Vægtgruppe	Siddeplads					Anbefalede barnestole*1
	Forreste passagersæde		Bagsæde			
	Position for kontakt til aktivering/deaktivering af forreste airbag i passagersiden*		Venstre side	Højre side	I midten	
	ON	OFF				
gruppe 0 op til 10 kg	X	U*2	U	U	U	Honda Baby Safe
gruppe 0+ op til 13 kg	X	U*2	U	U	U	Honda Baby Safe
gruppe I 9 til 18 kg	UF*2	U*2	U	U	U	Honda ISOFIX (monteret med sikkerhedssele) Honda Eclipse
gruppe II 15 til 25 kg	UF*2	U*2	U, L*3	U, L*3	U	Honda KID FIX XP SICT L; Honda KID FIX XP SICT monteret med ISOFIX
gruppe III 22 til 36 kg	UF*2	U*2	U, L*3	U, L*3	U	Honda KID FIX XP SICT L; Honda KID FIX XP SICT monteret med ISOFIX

U: Egnede til barnestole i kategorien "universel", der er godkendt til brug i denne vægtgruppe.

UF: Egnede til fremadvendte barnestole i kategorien "universel", der er godkendt til brug i denne vægtgruppe.

L: Egnede til bestemte barnestole, der fremgår af listen.

X: Ikke egnede til børn i denne vægtgruppe.

*1: De navngivne barnestole afspejler Hondas anbefalinger på udgivelsesdatoen. Du bør henvende dig til en autoriseret forhandler for at få tidssvarende oplysninger om de barnestole, vi anbefaler. Andre barnestole kan også være egnede. Se barnestolsproducentens liste over anbefalede køretøjer til den pågældende barnestol.

*2: Skub forsædet helt tilbage på dets glideskinne, og sæt ryglænet i dets mest opretstående position.

*3: Honda KID FIX XP SICT kan monteres fremadvendt.

Modeller til Europa (2,0 l motor)

■ Placeringer for montering af barnestole

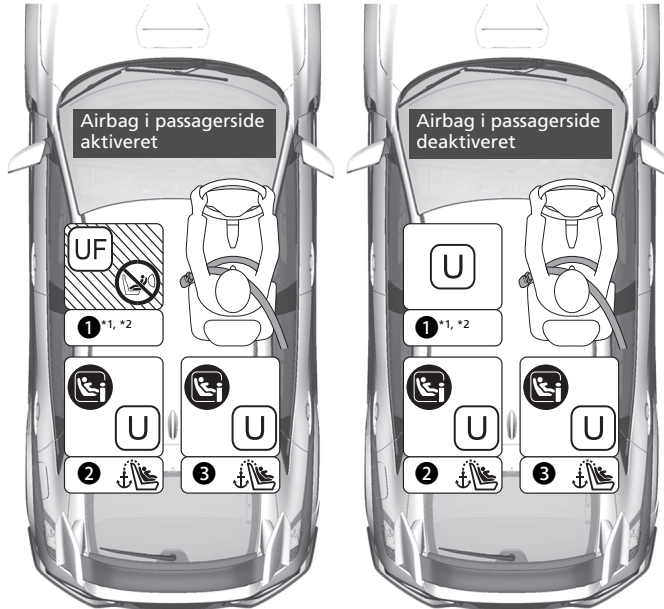

	Egnet til universelle barnestole monteret med køretøjets sikkerhedsseler.
	Egnet til fremadvendte barnestole monteret med bilens sikkerhedsseler.
	Egnet til i-Size og ISOFIX barnestole.
	Kun egnet til fremadvendte barnestole.
	Brug aldrig en bagudvendt barnestol.
	Sædeposition udstyret med øverste befæstningspunkter.

*1: Indstil sædeskinen til den bageste position, og indstil ryglænet til den forreste låseposition.

*2: Når du monterer en FN R129-godkendt fremadvendt barnestol til større børn, skal du indstille sædeskinen til den bageste position og ryglænet til følgende position. Sædet skal være i 2. position fra den forreste låseposition, og nakkestøtten skal fjernes. Bemærk, at den fjernede nakkestøtte skal opbevares i bagagerummet, så den ikke ryger rundt under en pludselig opbremsning eller kollision.

Barnestolen med støttefod kan også monteres på sædepositionen, der ikke er egnet til montering af en i-Size barnestol.

Sædepositionsnummer	Siddeplads			
	①		②	③
	Forsædepassager*1		2. række	
	Position for ON/OFF-kontakt til den forreste airbag i passagersiden		Venstre	Højre
ON	OFF			
Sædeposition egnet til universel barnestol (JA/NEJ)	JA Kun fremadvendt	JA	JA	JA
Sædeposition egnet til i-Size barnestol (JA/NEJ)	NEJ	NEJ	JA	JA
Sædeposition egnet til anbefalet original barnestol*3 (JA/NEJ)	JA Kun fremadvendt	JA	JA	JA
Sædeposition egnet til tværgående beslag (L1/L2)	NEJ	NEJ	NEJ	NEJ
Største egnede bagudvendte beslag (R1/R2X/R2/R3)	NEJ	NEJ	R3	R3
Største egnede fremadvendte beslag (F2X/F2/F3)	NEJ	NEJ	F3	F3
Største egnede selepudebeslag (B2/B3)	B3*2	B3*2	B3	B3

► Placeringer for montering af barnestole

Ved køb af en barnestol skal du sørge for at kontrollere ISOFIX størrelsesklassen eller beslaget for at sikre, at sædet passer til din bil.

Beslag (CRF)	Beskrivelse
ISO/L1	Venstre sidevendt babylift/babysæde
ISO/L2	Højre sidevendt babylift/babysæde
ISO/R1	Bagudvendt babysæde
ISO/R2X	Bagudvendt barnestol i reduceret størrelse
ISO/R2	Bagudvendt barnestol i reduceret størrelse
ISO/R3	Bagudvendt barnestol i fuld størrelse
ISO/F2X	Fremadvendt barnestol i reduceret højde
ISO/F2	Fremadvendt barnestol i reduceret højde
ISO/F3	Fremadvendt barnestol i fuld højde
ISO/B2	Fremadvendt selepude i reduceret bredde
ISO/B3	Fremadvendt selepude i fuld bredde

- *1: Indstil sædeskinnen til den bageste position, og indstil ryglænet til den forreste låseposition.
- *2: Når du monterer en FN R129-godkendt fremadvendt barnestol til større børn, skal du indstille sædeskinnen til den bageste position og ryglænet til følgende position. Sædet skal være i 2. position fra den forreste låseposition, og nakkestøtten skal fjernes. Bemærk, at den fjernede nakkestøtte skal opbevares i bagagerummet, så den ikke ryger rundt under en pludselig opbremsning eller kollision.
- *3: De navngivne barnestole afspejler Hondas anbefalinger på udgivelsesdatoen. Du bør henvende dig til en autoriseret forhandler med henblik på tidssvarende oplysninger om vores anbefalede barnestole. Andre barnestole kan også være egnede. Kontakt de respektive barnestolsproducenter for at få listerne med anbefalinger til forskellige biltyper.

Barnestolen med støttefod kan også monteres på sædepositionen, der ikke er egnet til montering af en i-Size barnestol.

■ Liste over originale barnestole til Europa

R44

Vægtgruppe	Barnestol	Kategori
Gruppe 0 op til 10 kg	—	—
Gruppe 0+ op til 13 kg	—	—
Gruppe I 9 til 18 kg	—	—
Gruppe II, III 15 til 36 kg	Honda KIDFIX XP SICT	Universel Semiuniversel

R129

Anvendelsesområde	Barnestol	Kategori
40 til 83 cm op til 13 kg (nyfødt - 15 måneder)	Honda Baby Safe	Babystol
	Honda Baby Safe ISOFIX	Base til i-Size barnestol
76 til 105 cm 8 til 22 kg (15 måneder - 4 år)	Honda ISOFIX	I-Size universel ISOFIX

Montering af en barnestol, der er kompatibel med de nederste befæstningspunkter

En barnestol, der er kompatibel med de nederste befæstningspunkter, kan monteres på et af bagsædets yderpladser. Barnestolen monteres på de nederste befæstningspunkter med stive eller bøjelige føringer.



1. Find mærkerne for befæstningspunkterne, som sidder nederst på sædehynden.
2. Træk dækslerne til befæstningspunkterne under mærkerne ud for at afdække de nederste befæstningspunkter.

► Montering af en barnestol, der er kompatibel med de nederste befæstningspunkter

⚠ ADVARSEL

Fastgør aldrig to barnestole i samme forankring. Ved en kollision vil en enkelt forankring muligvis ikke være stærk nok til at holde to barnestole på plads, hvilket betyder, at den kan gå i stykker med alvorlig personskade eller dødsfald til følge.

Visse barnestole leveres med valgfrie føringer, der eliminerer risikoen for skader på sædehynden. Følg producentens anvisninger, når føringerne anvendes, og sæt dem på de nederste befæstningspunkter som vist på illustrationen.

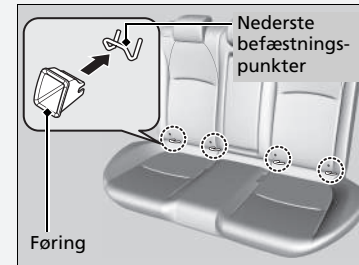

* Ikke tilgængelig på alle modeller

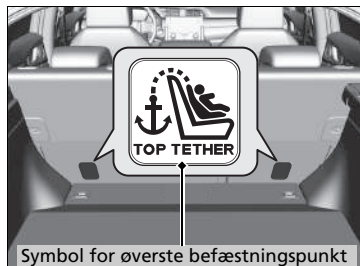
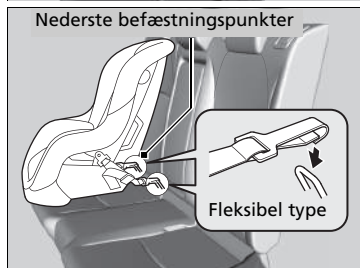

Symbol for øverste befæstningspunkt

3. Anbring barnestolen på bilens sæde, og fastgør derefter barnestolen til de nederste befæstningspunkter som vist i betjeningsvejledningen, der følger med barnestolen.

- Ved montering af barnestolen skal det sikres, at de nederste befæstningspunkter ikke hindres af sikkerhedssele eller af andre genstande.

►► Montering af en barnestol, der er kompatibel med de nederste befæstningspunkter

ADVARSEL: Brug aldrig en krog uden et symbol for øverste befæstningspunkt, når du fastgør en monteret barnestol.

Ved anvendelse af barnestole, der benytter de nederste befæstningspunkter, skal du af hensyn til dit barns sikkerhed kontrollere, at barnestolen er forsvarligt fastgjort til bilen. En barnestol, der ikke er forsvarligt fastgjort, kan ikke beskytte et barn tilstrækkeligt i en kollision og kan kvæste barnet eller andre i bilen.

Den fleksible type sælges muligvis ikke i dit land.

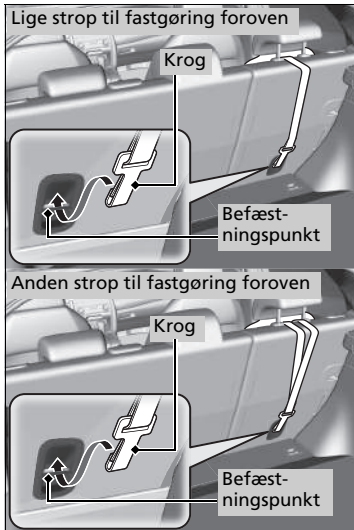

Undtagen modeller med 2,0 l motor

Barnestol med forankringsstrop

4. Løft nakkestøtten til dens højeste position.

Modeller med bagagerumsafdækning

► Lad bagagerumsafdækningen køre tilbage.

► **Bagagerumsafdækning*** S. 266

5. Før stroppen imellem benene på nakkestøtten, og fastgør stroppens krog i befæstningen.

► Kontrollér, at stroppen ikke er snoet.

6. Stram stroppen i henhold til de anvisninger, som producenten af barnestolen har givet.

7. Kontrollér, at barnestolen er forsvarligt fastgjort, ved at rokke den frem og tilbage og fra side til side.

8. Kontrollér, at sikkerhedsseler, der ikke er i brug, og som barnet kan nå, er spændt.

* Ikke tilgængelig på alle modeller

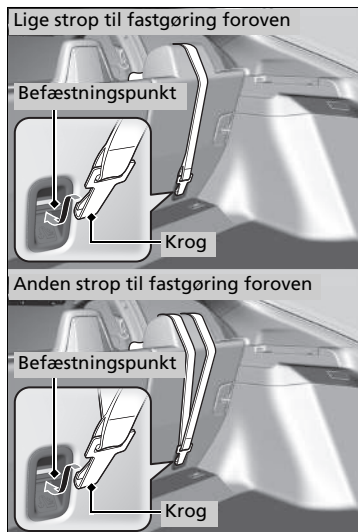

Modeller med 2,0 l motor

Barnestol med forankringsstrop

Modeller med bagagerumsafdækning

4. Lad bagagerumsafdækningen køre tilbage.
 ► **Bagagerumsafdækning*** S. 266
5. Før stroppen over nakkestøtten.
 ► Kontrollér, at stroppen ikke er snoet.
6. Stram stroppen i henhold til de anvisninger, som producenten af barnestolen har givet.
7. Kontrollér, at barnestolen er forsvarligt fastgjort, ved at rokke den frem og tilbage og fra side til side.
8. Kontrollér, at sikkerhedsseler, der ikke er i brug, og som barnet kan nå, er spændt.

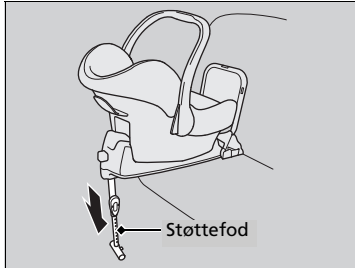

Modeller med tågebaglygte

Barnestol med støttefod

4. Træk i støttefoden, indtil den berører gulvet, i henhold til de anvisninger, som producenten af barnestolen har givet.
 - Bekræft, at det område på gulvet, som støttefoden hviler på, er plant. Hvis området ikke er plant, yder støttefoden ikke tilstrækkelig støtte.
 - Sørg for, at barnestolen ikke er i kontakt med sædet foran den.

Montering af en barnestol med en trepunktssæle

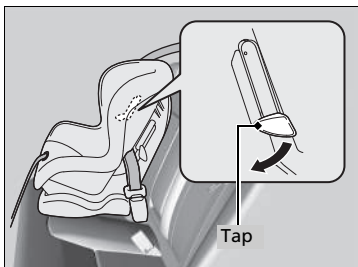
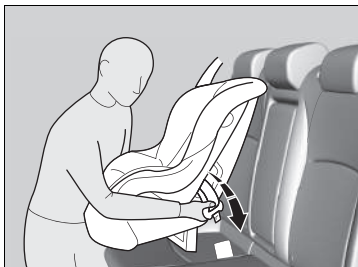

1. Placér barnestolen på bilens sæde.
2. Før sikkerhedssele gennem de dertil beregnede åbninger i barnestolen som vist i betjeningsvejledningen, der følger med barnestolen, og sæt selespændet i selelåsen.
 - Sæt selespændet helt ind, indtil det siger et klik.
3. Skub tappen ned. Før skulderdelen af trepunktsselen ind i slidsen på siden af barnestolen.
4. Træk i skulderdelen af trepunktsselen nær selelåsen, og træk op i selen for at stramme hoftedelen.
 - Samtidig presser du ned på barnestolen med al din vægt.
5. Placér selen korrekt, og tryk tappen op. Kontrollér, at selen ikke er snoet.
 - Når tappen trykkes op, trækkes i skulderdelen af trepunktsselen for at sikre, at selen er fuldstændig stram.

Montering af en barnestol med en trepunktssæle

En barnestol, der ikke er forsvarligt fastgjort, kan ikke beskytte et barn tilstrækkeligt i en kollision og kan kvæste barnet eller andre i bilen.

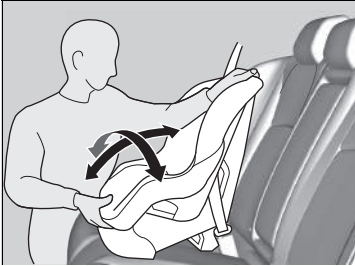

6. Kontrollér, at barnestolen er forsvarligt fastgjort, ved at røkke den frem og tilbage og fra side til side.
7. Kontrollér, at sikkerhedsseler, der ikke er i brug, og som barnet kan nå, er spændt.

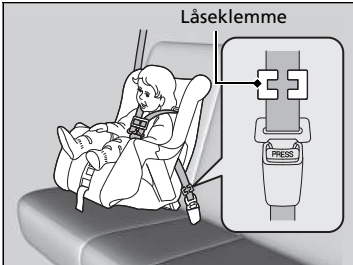

Hvis barnestolen ikke leveres med en mekanisme, der fastgør selen, skal der monteres en låseklemme på sikkerhedsselen.

Når trin 1 og 2 er gennemført, skal skulderdelen af trepunktsselen trækkes op, og det skal sikres, at hoftedelen er helt stram.

3. Tag godt fat i selen nær selespændet. Klem begge dele af selen sammen, så de ikke glider gennem selespændet. Løsn sikkerhedsselen.
4. Påsæt låseklemmen som vist på billedet. Placér låseklemmen så tæt som muligt på selespændet.
5. Sæt selespændet i selelåsen. Gå til trin 6 og 7.

Yderligere sikkerhed ved brug af en strop

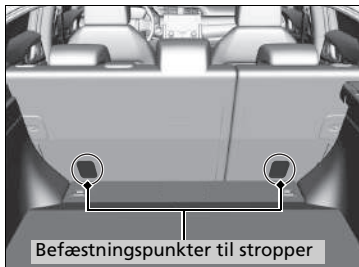

Der er et befæstningspunkt bag hver af bagsædets yderpladser. Hvis du har en barnestol, der er leveret med en forankringsstrop, men som kan monteres vha. en sikkerhedssele, kan forankringsstroppen benyttes som en ekstra sikkerhed.

1. Find det rigtige befæstningspunkt.

Modeller med bagagerumsafdækning

- Lad bagagerumsafdækningen køre tilbage.

► **Bagagerumsafdækning*** S. 266

Yderligere sikkerhed ved brug af en strop

ADVARSEL: Befæstningspunkter til barnestole er kun konstrueret til at modstå de belastninger, de udsættes for af korrekt monterede barnestole. De må under ingen omstændigheder anvendes til sikkerhedssele til voksne, til andre selet eller til at fastgøre andre genstande eller udstyr til bilen.

Brug altid en forankringsstrop til fremadvendte barnestole, når sikkerhedssele eller de nederste befæstningspunkter benyttes.

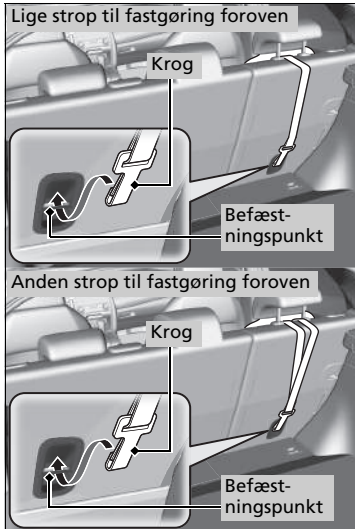

Undtagen modeller med 2,0 l motor

2. Hæv nakkestøtten til øverste stilling, og før derefter stroppen mellem nakkestøttens ben. Kontrollér, at stroppen ikke er snoet.
3. Fastgør krogen i befæstningspunktet.
4. Stram stroppen i henhold til de anvisninger, som producenten af barnestolen har givet.

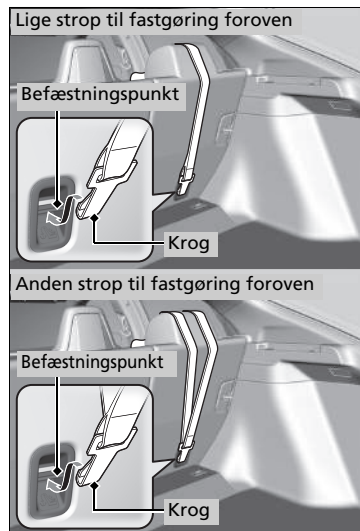

Modeller med 2,0 l motor

2. Før stroppen over nakkestøtten. Kontrollér, at stroppen ikke er snoet.
3. Fastgør krogen i befæstningspunktet.
4. Stram stroppen i henhold til de anvisninger, som producenten af barnestolen har givet.

Sikkerhed for større børn

Beskyttelse af større børn

De næste sider indeholder oplysninger om eftersyn af sikkerhedsseler, valg af selepude samt vigtige forholdsregler, der skal træffes, hvis et barn skal sidde foran.

Eftersyn af sikkerhedsseler

Når barnet er for stort til en barnestol, skal det være forsvarligt fastspændt på bagsædet vha. trepunktsselen. Kontrollér, at barnet sidder oprejst og helt tilbage i sædet, og besvar derefter følgende spørgsmål.



Tjekliste

- Bøjer barnets knæ ned over sædekanten?
- Sidder skulderdelen af selen mellem barnets hals og arm?
- Sidder hoftedelen af selen så lavt over hoften som muligt og har den kontakt med barnets lår?
- Vil barnet være i stand til at bevare denne siddestilling under hele turen?

Hvis du kan svare bekræftende på disse spørgsmål, er barnet klar til at bruge trepunktsselen korrekt. Hvis du svarer nej til et af disse spørgsmål, skal barnet sidde på en selepude, indtil sikkerhedsselen passer korrekt uden selepude.

► Sikkerhed for større børn

⚠ ADVARSEL

Anbringelse af børn på 12 år eller derunder på forsædet kan medføre personskaade eller dødsfald, hvis airbaggen i passagersiden udløses.

Hvis et større barn er nødt til at sidde på forsædet, skal sædet flyttes så langt tilbage som muligt, barnet skal om nødvendigt sidde på en selepude, og barnet skal sidde oprejst og bruge sikkerhedsselen korrekt.

Selepude



Hvis trepunktsselen ikke kan bruges korrekt, skal barnet anbringes på en selepude på bagsædet. Af hensyn til barnets sikkerhed skal du kontrollere, at de anbefalinger for montering af en selepude, som producenten har givet, overholdes.

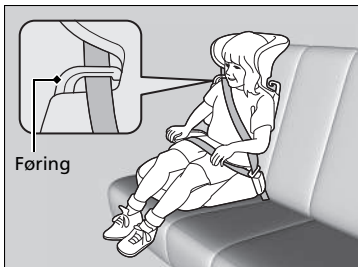

Der kan fås en rygstøtte til en specifik selepude. Montér rygstøtten på selepuden, og justér den i forhold til sædet i overensstemmelse med anvisningerne i betjeningsvejledningen til selepuden. Sørg for, at sikkerhedsselen er korrekt ført gennem føringen foroven på rygstøtten, og at selen ikke berører og krydser barnets hals.

Selepude

Ved montering af en selepude skal du sørge for at læse den medfølgende instruktionsbog og montere puden i henhold dertil. Der findes høje og lave typer selepuder. Vælg en selepude, der giver barnet mulighed for at have sikkerhedsselen korrekt på.

Vi anbefaler en selepude med ryglæn, da det dermed er lettere at tilpasse skulderselen.

■ Beskyttelse af større børn - slutkontrol

Bilen er udstyret med et bagsæde, hvor børn kan fastspændes forsvarligt. Hvis du skal køre med en gruppe børn, og et af børnene skal sidde foran:

- Sørg for, at du har læst og forstået anvisningerne og sikkerhedsoplysningerne i denne instruktionsbog.
- Skub passagersædet så langt tilbage som muligt.
- Kontrollér, at barnet sidder oprejst og godt tilbage i sædet.
- Kontrollér, at sikkerhedsselen er korrekt indstillet, så barnet er forsvarligt fastspændt.

■ Opsyn med børn i bilen

Vi anbefaler på det kraftigste, at du holder opsyn med børn i bilen. Det kan nogen gange være nødvendigt at påminde selv ældre, mere modne børn om at tage sikkerhedsselen på og sidde oprejst.

Kulilte

Motorudstødningsgassen fra denne bil indeholder kulilte, som er en farveløs, lugtfri og meget giftig gas. Så længe du vedligeholder din bil, vil der ikke trænge kulilte ind i kabinen.

■ Få udstødningen eftersat for lækager, når:

- Der kommer unormale lyde fra udstødningen.
- Udstødningen kan være beskadiget.
- Bilen er hævet op på en lift i forbindelse med et olieskift.

Hvis der køres med åben bagklap, kan luftstrømmen trække udstødningsgas ind i kabinen, hvilket kan skabe en farlig situation. Hvis det er nødvendigt at køre med åben bagklap, skal du åbne alle ruderne og indstille varmesystemet*/klimaenlægget* som vist nedenfor.

1. Vælg friskluftstilstand.
2. Vælg  tilstanden.
3. Indstil blæseren til højeste hastighed.
4. Indstil temperaturen til en behagelig varme.

Justér varmesystemet*/klimaenlægget* på samme måde, som hvis du sidder i en parkeret bil med motoren kørende.

» Kulilte

⚠ ADVARSEL

Kulilte er giftig.

Indånding af kulilte kan medføre bevidstløshed eller dødsfald.

Undgå lukkede rum eller aktiviteter, hvor du udsættes for kulilte.

Et lukket rum som f.eks. en garage kan hurtigt blive fyldt med kulilte.

Lad ikke motoren køre med garagedøren lukket. Selv om garagedøren står åben, skal du forlade garagen, så snart du har startet motoren.

Mærkatplaceringer

Placeringen af disse mærkater er vist nedenfor. De advarer imod potentielle faresituationer, der kan medføre alvorlig personskade eller dødsfald. Læs disse mærkater grundigt.

Hvis et mærkat falder af eller bliver svært at læse, skal du kontakte en forhandler for at få det udskiftet.

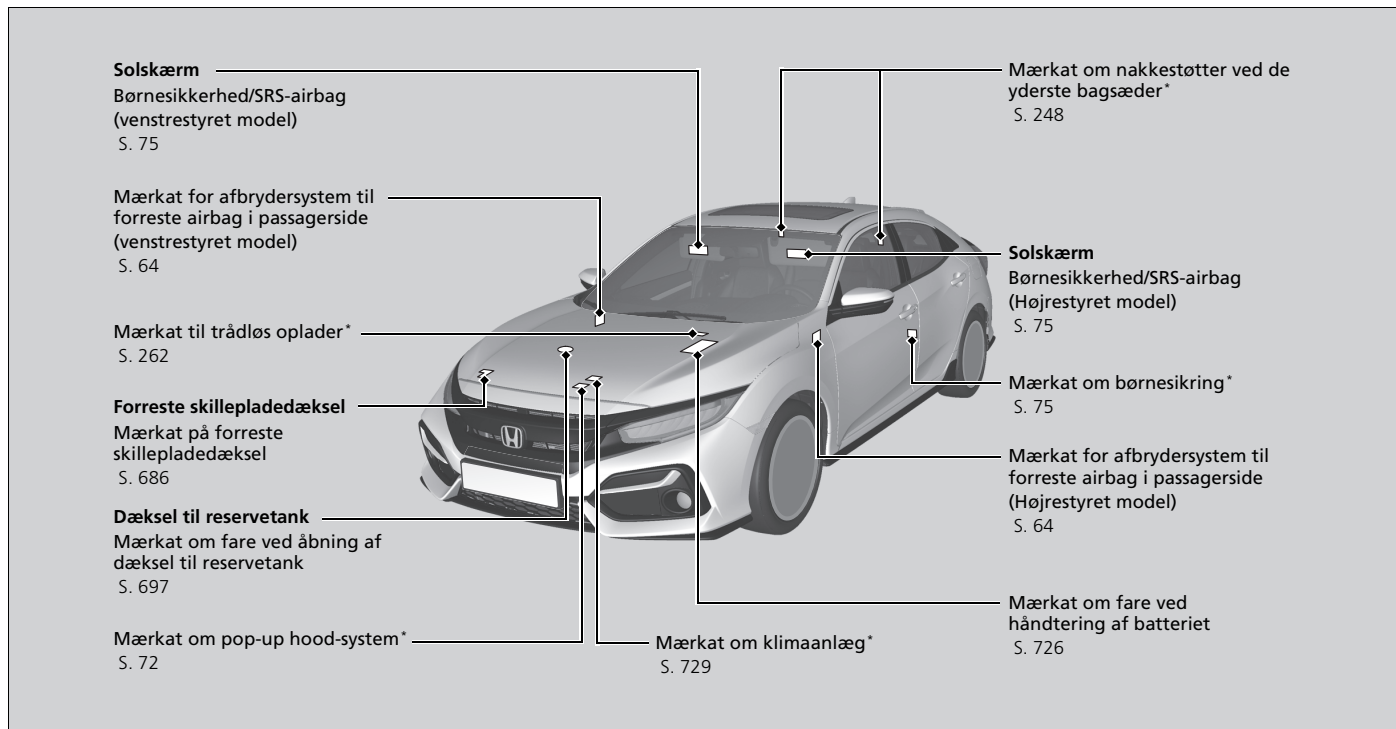

* Ikke tilgængelig på alle modeller

Instrumentpanel

Dette afsnit indeholder beskrivelse af knapper, indikatorer og instrumenter, som anvendes under kørsel.





Indikatorer

Advarsels- og informationsmeddelelser i førerinformationssystemet 135









Instrumenter og førerinformationssystem

Instrumenter..... 159

Førerinformationssystem..... 161

Indikator	Navn	Lyser/blinker	Forklaring	Meddelelse
 <p>(rød)</p>	Indikator for parkeringsbremse og bremsesystem (rød)	<ul style="list-style-type: none"> • Tændes nogle få sekunder, når du drejer tændingskontakten til positionen TIL *1, hvorefter den slukkes, hvis parkeringsbremsen er blevet deaktiveret. • Tændes, når parkeringsbremsen aktiveres, og slukkes, når den deaktiveres. • Tændes, når bremsevæskestanden er lav. • Tændes, hvis der er en fejl i bremsesystemet. • Der høres en biplyd, og indikatoren tændes, hvis du kører, uden at parkeringsbremsen er deaktiveret helt. 	<ul style="list-style-type: none"> • Tændes under kørsel - Kontrollér, at parkeringsbremsen er deaktiveret. Kontrollér bremsevæskestanden. <ul style="list-style-type: none"> ❗ Når den tændes under kørsel, skal du gøre følgende S. 784 • Tændes sammen med ABS-indikatoren - Få bilen efterset af en forhandler. <ul style="list-style-type: none"> ❗ Hvis indikatoren for bremsesystemet (rød) tændes eller blinker S. 784 <p>Modeller med 1,0 l motor</p> <ul style="list-style-type: none"> • Tændes sammen med indikatoren for parkeringsbremse og bremsesystem (gul) - Kør straks ind til siden et sikkert sted. Kontakt en forhandler med henblik på reparation. Bremsepedalen bliver svær at træde ned. Træd pedalen længere ned, end du plejer. 	





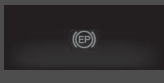
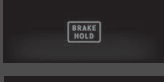
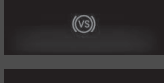
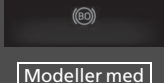

*1: Modeller med nøglefrit adgangssystem har en **ENGINE START/STOP**-knap i stedet for en tændingskontakt.

Indikator	Navn	Lyser/blinker	Forklaring	Meddelelse
 (rød)	Indikator for parkeringsbremse og bremsesystem (rød)	<ul style="list-style-type: none"> • Tændes i flere sekunder, når du aktiverer den elektroniske parkeringsbremse, mens tændingskontakten er i positionen LÅST *1, hvorefter den slukker. • Lyser i flere sekunder, når du drejer tændingskontakten til positionen LÅST *1, mens den elektroniske parkeringsbremse er aktiveret, hvorefter den slukker. 	<ul style="list-style-type: none"> • Blinker, og samtidig tændes indikatoren for parkeringsbremse og bremsesystem (gul) - Der er fejl i det elektroniske parkeringsbremsesystem. Parkeringsbremsen er muligvis ikke indstillet. Undgå at anvende parkeringsbremsen, og få straks bilen efterset af en forhandler. <ul style="list-style-type: none"> ➤ Hvis indikatoren for bremsesystemet (rød) tændes eller blinker, samtidig med at indikatoren for bremsesystemet (gul) tændes S. 785 	—
	Indikator for automatisk bremseholdesystem	<ul style="list-style-type: none"> • Tændes i nogle få sekunder, når du drejer tændingskontakten til positionen TIL *1, hvorefter den slukkes. • Tændes, når det automatiske bremseholdesystem er aktiveret. 	<ul style="list-style-type: none"> ➤ Automatisk bremseholdefunktion S. 636 	
	Indikator for automatisk bremseholdefunktion	<ul style="list-style-type: none"> • Tændes i nogle få sekunder, når du drejer tændingskontakten til positionen TIL *1, hvorefter den slukkes. • Tændes, når den automatiske bremseholdefunktion er aktiveret. 	<ul style="list-style-type: none"> ➤ Automatisk bremseholdefunktion S. 636 	—



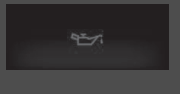

* 1: Modeller med nøglefrit adgangssystem har en **ENGINE START/STOP**-knap i stedet for en tændingskontakt.

Indikator	Navn	Lyser/blinker	Forklaring	Meddelelse
 <p>(gul)</p>	<p>Indikator for parkeringsbremse og bremsesystem (gul)</p>	<ul style="list-style-type: none"> Tændes i nogle få sekunder, når du drejer tændingskontakten til positionen TIL II*1, hvorefter den slukkes. Tændes, hvis der er et problem med et system relateret til bremsning andet end det konventionelle bremsesystem. Tændes, hvis der er et problem med den elektroniske parkeringsbremse og/eller med det automatiske bremseholdesystem. <p>Modeller med kollisionsbegrænsende bremsesystem</p> <ul style="list-style-type: none"> Tændes, hvis der er et problem med radarsensoren. Indikatoren tændes muligvis midlertidigt, hvis den maksimalt tilladte vægt overskrides. 	<ul style="list-style-type: none"> Tændes under kørsel - Få bilen eftersat af en forhandler. <p>Undtagen modeller med 1,0 l motor</p> <ul style="list-style-type: none"> Når denne indikator lyser, har bilen stadig normale bremseegenskaber. <p>Modeller med 1,0 l motor</p> <ul style="list-style-type: none"> Tændes under kørsel - Undgå at anvende parkeringsbremsen, og få straks bilen eftersat af en forhandler. <p>Sørg for, at totalvægten er inden for den maksimalt tilladte vægt.</p> <p>📄 Lastgrænse S. 487</p> <ul style="list-style-type: none"> Lyser konstant - Få bilen eftersat af en forhandler. 	    <p>Modeller med 1,0 l motor</p> 



*1: Modeller med nøglefrit adgangssystem har en **ENGINE START/STOP**-knap i stedet for en tændingskontakt.

Indikator	Navn	Lyser/blinker	Forklaring	Meddelelse
	Indikator for lavt olietryk	<ul style="list-style-type: none"> • Tændes, når du drejer tændingskontakten til positionen TIL *¹, og slukkes, når motoren starter. • Tændes, når olietrykket er lavt. 	<ul style="list-style-type: none"> • Tændes under kørsel - Kør straks ind til siden et sikkert sted. <ul style="list-style-type: none"> ➤ Hvis indikatoren for lavt olietryk tændes S. 782 	
	Fejlindikator	<p>Undtagen modeller med 1,5 l motor</p> <ul style="list-style-type: none"> • Tændes, når du drejer tændingskontakten til positionen TIL *¹, og slukkes, når motoren starter. <p>Modeller med 1,5 l motor</p> <ul style="list-style-type: none"> • Tændes, når du drejer tændingskontakten til positionen TIL *¹, og slukkes enten, når motoren starter, eller efter flere sekunder, hvis motoren ikke starter. • Tændes, hvis der er en fejl i emissionskontrollsystemet. • Blinker, når motoren sætter ud. 	<ul style="list-style-type: none"> • Tændes under kørsel - Få bilen eftersat af en forhandler. • Blinker under kørsel - Kør ind til siden et sikkert sted, hvor der ikke er letantændelige genstande. Sluk motoren i 10 minutter eller mere, og vent, indtil motoren er kølet af. Kør derefter bilen til en forhandler. <ul style="list-style-type: none"> ➤ Hvis fejlindikatoren tændes eller blinker S. 783 	

*1: Modeller med nøglefrit adgangssystem har en **ENGINE START/STOP**-knap i stedet for en tændingskontakt.

Indikator	Navn	Lyser/blinker	Forklaring	Meddelelse
	Indikator for ladesystemet	<ul style="list-style-type: none"> Tændes, når du drejer tændingskontakten til positionen TIL II*¹, og slukkes, når motoren starter. Tændes, når batteriet ikke oplades. 	<ul style="list-style-type: none"> Tændes under kørsel - Sluk for det automatiske varmesystem*/klima anlægget* og elbagruden for at reducere elforbruget. <ul style="list-style-type: none"> ➤ Hvis indikatoren for ladesystemet tændes S. 782 	
	Indikator for gearvælgerposition*	<ul style="list-style-type: none"> Angiver den aktuelle gearvælgerposition. 	<ul style="list-style-type: none"> ➤ Gearskift S. 502, 504 	
	Indikator for gearkassesystem*	<ul style="list-style-type: none"> Blinker, hvis der er en fejl i gearkassesystemet. 	<ul style="list-style-type: none"> Blinker under kørsel - Undgå pludselig igangsætning og acceleration, og få straks bilen efterset af en forhandler. 	
	Indikator for opgearing*	<ul style="list-style-type: none"> Tændes, når det tilrådes at skifte til et højere gear. 	<ul style="list-style-type: none"> ➤ Indikator for opgearing/ nedgearing* S. 508 	
	Indikator for nedgearing*	<ul style="list-style-type: none"> Tændes, når det tilrådes at skifte til et lavere gear. 	<ul style="list-style-type: none"> ➤ Indikator for opgearing/ nedgearing* S. 508 	
	M-indikator (7-trins manuel gearskiftetilstand)/ gearskifteindikator*	<ul style="list-style-type: none"> Tændes, når 7-trins manuel gearskiftetilstand benyttes. 	<ul style="list-style-type: none"> ➤ 7-trins manuel skiftetilstand S. 506 	





*1: Modeller med nøglefrit adgangssystem har en **ENGINE START/STOP**-knap i stedet for en tændingskontakt.

Indikator	Navn	Lyser/blinker	Forklaring	Meddelelse
	Indikator for gearposition*	<ul style="list-style-type: none"> • Angiver 1. til 6. gear. 	<ul style="list-style-type: none"> • Hvis du skifter gear meget langsomt, kan et andet gear blive vist kortvarigt. <ul style="list-style-type: none"> ► Gearsift S. 509 • I følgende tilfælde vises gearpositionerne ikke. <ul style="list-style-type: none"> - Køretøjet standses. - Gearvælgeren står i positionen R. - Gearvælgeren står i positionen N. • Displayet kan slås TIL/FRA i funktionerne, der kan tilpasses, i førerinformationssystemet eller på audio-/informationsskærmen. <ul style="list-style-type: none"> ► Funktioner, der kan tilpasses S. 171, 396 	



* Ikke tilgængelig på alle modeller

Indikator	Navn	Lyser/blinker	Forklaring	Meddelelse
	Indikator for påmindelse om sikkerhedssele	<ul style="list-style-type: none"> Tændes, hvis du ikke har spændt sikkerhedsselen, når du drejer tændingskontakten til positionen TIL II*1. <p>Modeller med tågebaglygte</p> <ul style="list-style-type: none"> Hvis forsædepassageren ikke har sikkerhedssele på, tændes indikatoren efter et par sekunder. <p>Alle modeller</p> <ul style="list-style-type: none"> Blinker under kørslen, hvis føreren og/eller forsædepassageren* ikke har spændt sikkerhedsselen. Der høres en biplyd, og indikatoren blinker med regelmæssige intervaller. 	<ul style="list-style-type: none"> Bipperen stopper, og indikatoren slukkes, når føreren og forsædepassageren* spænder sikkerhedsselen. Bliver ved med at lyse, efter at føreren og/eller forsædepassageren har spændt sikkerhedsselen - Der kan være opstået en registreringsfejl i sensoren. Få bilen efterset af en forhandler.  Påmindelse om sikkerhedssele S. 49 	 
	Indikator for lav brændstofstand	<ul style="list-style-type: none"> Vises, når brændstoftanken er ved at være tom (ca. 7,0 liter tilbage). Blinker, hvis der er en fejl i brændstofmåleren. 	<ul style="list-style-type: none"> Lyser - Påfyld brændstof hurtigst muligt. Blinker - Få bilen efterset af en forhandler. 	 
	Indikator for ABS-system	<ul style="list-style-type: none"> Tændes i nogle få sekunder, når du drejer tændingskontakten til positionen TIL II*1, hvorefter den slukkes. Tændes, hvis der opstår et problem med ABS-systemet. 	<ul style="list-style-type: none"> Lyser konstant - Få bilen efterset af en forhandler. Når denne indikator lyser, har bilen stadig normale bremseegenskaber, men ingen ABS-funktion.  Antiblokeringsystem (ABS) S. 639 	

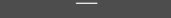





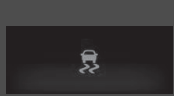
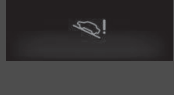

*1: Modeller med nøglefrit adgangssystem har en **ENGINE START/STOP**-knap i stedet for en tændingskontakt.

Indikator	Navn	Lyser/blinker	Forklaring	Meddelelse
	Indikator for SRS-airbagsystem	<ul style="list-style-type: none"> • Tændes i nogle få sekunder, når du drejer tændingskontakten til positionen TIL II*¹, hvorefter den slukkes. • Tændes, hvis der registreres fejl i følgende komponenter: <ul style="list-style-type: none"> - SRS-airbagsystem - Sideairbags - Gardinairbags - Selestrammere 	<ul style="list-style-type: none"> • Lyser konstant eller tændes slet ikke - Få bilen efterset af en forhandler. 	
ON  OFF 	Indikatorer for forreste airbag i passagerside aktiveret/deaktiveret*	<ul style="list-style-type: none"> • Begge indikatorer tændes i nogle få sekunder, når du drejer tændingskontakten til positionen TIL II*¹, og slukkes derpå efter en systemkontrol. <p>Når den forreste airbag i passagersiden er aktiveret: Indikatoren for aktiveret airbag tændes igen og lyser i ca. 60 sekunder.</p> <p>Når den forreste airbag i passagersiden er deaktiveret: Indikatoren for deaktiveret airbag tændes igen og bliver ved med at lyse. Dette er en påmindelse om, at den forreste airbag i passagersiden er deaktiveret.</p>	<p>➤ Afbrydersystem til forreste airbag i passagersiden* S. 63</p>	

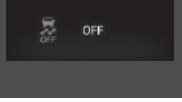

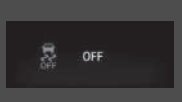
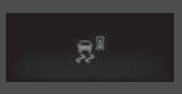
*1: Modeller med nøglefrit adgangssystem har en **ENGINE START/STOP**-knap i stedet for en tændingskontakt.

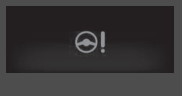
Indikator	Navn	Lyser/blinker	Forklaring	Meddelelse
	Indikator for VSA-system	<ul style="list-style-type: none"> Tændes i nogle få sekunder, når du drejer tændingskontakten til positionen TIL *1, hvorefter den slukkes. Blinker, når VSA-systemet aktiveres. Tændes, hvis der er en fejl i VSA-systemet, bremseassistenten, bremsefunktionen ved igangsætning* eller Hill Start Assist-systemet. 	<ul style="list-style-type: none"> Lyser konstant - Få bilen eftersat af en forhandler.  VSA-system S. 544 	
		<ul style="list-style-type: none"> Tændes, hvis VSA-systemet deaktiveres midlertidigt, når batteriet har været afbrudt og derefter tilsluttet igen. 	<ul style="list-style-type: none"> Kør en kort tur med mere end 20 km/t. Indikatoren skal slukke. Hvis den ikke slukker, skal bilen efterses af en forhandler. 	

*1: Modeller med nøglefrit adgangssystem har en **ENGINE START/STOP**-knap i stedet for en tændingskontakt.

Indikator	Navn	Lyser/blinker	Forklaring	Meddelelse
	Indikator for VSA-system deaktiveret	<ul style="list-style-type: none"> Tændes i nogle få sekunder, når du drejer tændingskontakten til positionen TIL *¹, hvorefter den slukkes. Tændes, når VSA-systemet deaktiveres delvist. 	<p>➤ Aktivering og deaktivering af VSA-system S. 545</p>	
		<p>Modeller med 2,0 l motor</p> <ul style="list-style-type: none"> Tændes, når du trykker på og holder  afbryderknappen til VSA-systemet inde, mens +R-tilstand er valgt. 	<p>➤ Når køretilstanden er i +R-tilstand S. 546</p>	
		<ul style="list-style-type: none"> Tændes, hvis VSA-systemet deaktiveres midlertidigt, når batteriet har været afbrudt og derefter tilsluttet igen. 	<ul style="list-style-type: none"> Kør en kort tur med mere end 20 km/t. Indikatoren skal slukke. Hvis den ikke slukker, skal bilen efterses af en forhandler. 	
	Indikator for elektrisk servostyring (EPS)	<ul style="list-style-type: none"> Tændes, når du drejer tændingskontakten til positionen TIL *¹, og slukkes, når motoren starter. Tændes, hvis der er en fejl i EPS-systemet. 	<ul style="list-style-type: none"> Lyser konstant eller tændes slet ikke - Få bilen efterset af en forhandler. ➤ Hvis indikatoren for elektrisk servostyring (EPS) tændes S. 786 	
	Indikator for adaptiv støddæmpersystem*	<ul style="list-style-type: none"> Tændes, når dynamisk tilstand aktiveres. 	<p>➤ Adaptivt støddæmpersystem* S. 528</p>	



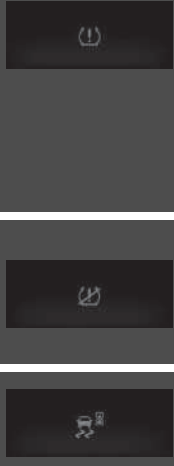

*1: Modeller med nøglefrit adgangssystem har en **ENGINE START/STOP**-knap i stedet for en tændingskontakt.

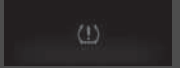
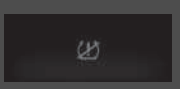
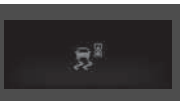
Indikator	Navn	Lyser/blinker	Forklaring	Meddelelse
	<p>Modeller med tågebaglygte Indikator for lavt dæktryk/dæktrykadvarelssystem</p>	<ul style="list-style-type: none"> • Tændes i nogle få sekunder, når du drejer tændingskontakten til positionen TIL *1, hvorefter den slukkes. • Kan tændes kortvarigt, hvis tændingskontakten drejes til positionen TIL *1, og bilen ikke kører inden for 45 sekunder, for at angive, at kalibreringsprocessen endnu ikke er fuldført. • Tændes og bliver ved med at lyse, når: <ul style="list-style-type: none"> - Trykket i ét eller flere dæk vurderes som meget lavt. - Systemet ikke er blevet kalibreret. • Blinker i ca. et minut og bliver derefter ved med at lyse, hvis der er et problem med dæktrykadvarelssystemet, eller når et kompakt reservehjul* midlertidigt er monteret. • Tændes, hvis dæktrykadvarelssystemet deaktiveres midlertidigt, når batteriet har været afbrudt og derefter tilsluttet igen. 	<ul style="list-style-type: none"> • Tændes under kørsel - Stands bilen et sikkert sted, kontrollér dæktrykket, og pump om nødvendigt dækket/dækkene op. • Bliver ved med at lyse, efter at dækkene er pumpet op til det anbefalede tryk - Systemet skal kalibreres. <ul style="list-style-type: none"> ➤ Kalibrering af dæktrykadvarelssystem S. 550 • Blinker og bliver ved med at lyse - Få bilen eftersat af en forhandler. Hvis bilen har fået monteret et kompakt reservehjul, skal du få det almindelige hjul repareret eller udskiftet og monteret på bilen igen, så snart det er muligt. • Kør en kort tur med mere end 20 km/t. Indikatoren skal slukke. Hvis den ikke slukker, skal bilen efterses af en forhandler. 	

*1: Modeller med nøglefrit adgangssystem har en **ENGINE START/STOP**-knap i stedet for en tændingskontakt.







Indikator	Navn	Lyser/blinker	Forklaring	Meddelelse
	<p>Modeller uden tågebaglygte</p> <p>Indikator for dæktrykvarselssystem</p>	<ul style="list-style-type: none"> • Tændes i nogle sekunder, når strømtilstanden indstilles til TIL, hvorefter den slukkes. • Tændes, hvis trykket i et af dækkene bliver lavt. • Tændes, når et kompakt reservehjul* monteres midlertidigt. 	<ul style="list-style-type: none"> • Tændes eller blinker under kørsel - Stands et sikkert sted, kontrollér, hvilket dæk der mangler luft, og find årsagen. <ul style="list-style-type: none"> ▣ Hvis indikatoren for lavt dæktryk/dæktrykvarselssystem tændes eller blinker S. 787 • Bliver ved med at lyse, efter at dækkene er pumpet op til det anbefalede tryk - Systemet skal kalibreres. <ul style="list-style-type: none"> ▣ Kalibrering af dæktrykvarselssystem S. 550 • Hvis bilen har fået monteret et kompakt reservehjul, skal du få det almindelige hjul repareret eller udskiftet og monteret på bilen igen, så snart det er muligt. 	
		<ul style="list-style-type: none"> • Blinker i ca. et minut og bliver ved med at lyse, hvis der er problemer med dæktrykvarselssystemet. 	<ul style="list-style-type: none"> • Blinker og bliver ved med at lyse - Få bilen eftersat af en forhandler. 	
		<ul style="list-style-type: none"> • Tændes, hvis dæktrykvarselssystemet deaktiveres midlertidigt, når batteriet har været afbrudt og derefter tilsluttet igen. 	<ul style="list-style-type: none"> • Kør en kort tur med mere end 20 km/t. Indikatoren skal slukke. Hvis den ikke slukker, skal bilen efterses af en forhandler. 	

* Ikke tilgængelig på alle modeller

Indikator	Navn	Lyser/blinker	Forklaring	Meddelelse
	Indikator for systemmeddelelse	<ul style="list-style-type: none"> • Aktiveres sammen med et lydsignal, når der registreres en fejl. Samtidig vises en systemmeddelelse i førerinformationssystemet. 	<ul style="list-style-type: none"> • Når indikatoren er tændt, skal du trykke på  display-/informationsknappen for at få vist meddelelsen igen. • Se oplysningerne om de respektive indikatorer i dette afsnit, når der vises en systemmeddelelse i førerinformationssystemet. Tag de nødvendige forholdsregler i forhold til meddelelsen. • Førerinformationssystemet vender ikke tilbage til normal visning, medmindre advarslen annulleres, eller der trykkes på  knappen. 	—
	Indikator for automatisk fjernlys*	<ul style="list-style-type: none"> • Tændes, når alle betingelser for automatisk fjernlys er opfyldt. 	<p> Automatisk fjernlys* S. 230</p>	—







Indikator	Navn	Lyser/blinker	Forklaring	Meddelelse
	Indikatorer for afviserblink og katastrofeblink	<ul style="list-style-type: none"> • Blinker, når du aktiverer kontaktarmen til afviserblink. • Blinker sammen med alle afviserblink, når der trykkes på knappen til katastrofeblinket. 	<ul style="list-style-type: none"> • Blinker ikke eller blinker hurtigt <ul style="list-style-type: none"> ➤ Udskiftning af pærer S. 702 	—
		<p>Undtagen modeller med 2,0 l motor</p> <ul style="list-style-type: none"> • Blinker sammen med alle afviserblink, når der trædes på bremsepedalen under kørsel med høj hastighed. 	<ul style="list-style-type: none"> ➤ Nødstopsignal S. 641 	
	Indikator for fjernlys	<ul style="list-style-type: none"> • Tændes, når fjernlyset tændes. 	—	—
	Indikator for tændte lygter	<ul style="list-style-type: none"> • Tændes, når positionslyset, baglygterne og andre udvendige lygter er tændt. 	<ul style="list-style-type: none"> ➤ Lygtekontakter S. 224 	—
	Indikator for tågeforlygter*	<ul style="list-style-type: none"> • Tændes, når tågeforlygterne tændes. 	—	—
	Indikator for tågebaglygte*	<ul style="list-style-type: none"> • Tændes, når tågebaglygten tændes. 	<ul style="list-style-type: none"> ➤ Tågeforlygter og tågebaglygte* S. 227 	—

* Ikke tilgængelig på alle modeller

Indikator	Navn	Lyser/blinker	Forklaring	Meddelelse* ²
 <p>Indikator</p>	<p>Indikator for startspærrefunktion</p>	<ul style="list-style-type: none"> Blinker, hvis startspærresystemet ikke kan genkende nøgleoplysningerne. 	<ul style="list-style-type: none"> Blinker - Du kan ikke starte motoren. Drej tændingskontakten til positionen LÅST [0]^{*1}, tag nøglen ud^{*2}, og sæt derefter nøglen i og drej den til positionen TIL [II]^{*1} igen. Blinker hele tiden - Der er muligvis en systemfejl. Få bilen efterset af en forhandler. Forsøg ikke at reparere eller ændre komponenter, der indgår i startspærrefunktionen. Der kan opstå fejl i det elektriske system. 	<div style="border: 1px solid black; padding: 2px;">Modeller uden nøglefrit adgangssystem</div>    <div style="border: 1px solid black; padding: 2px;">Modeller med nøglefrit adgangssystem</div>   







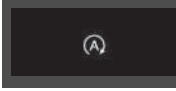

*1: Modeller med nøglefrit adgangssystem har en **ENGINE START/STOP**-knap i stedet for en tændingskontakt.

*2: Kun højrestyrede modeller: Træd på og hold bremse- og/eller koblingspedalen nede, før du slår tændingen til.

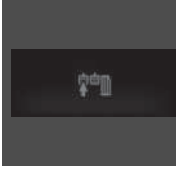
Indikator	Navn	Lyser/blinker	Forklaring	Meddelelse
 Indikator	Indikator for alarm til sikkerhedssystem	<ul style="list-style-type: none"> Blinker, når alarmeren til sikkerhedssystemet er blevet indstillet. 	<p>➤ Alarm til sikkerhedssystem S. 208</p>	
	Indikator for ECON-tilstand*	<ul style="list-style-type: none"> Tændes, når ECON-tilstand er slået til. 	<p>➤ ECON-tilstand* S. 513</p>	
  	Indikator for køretilstand*	<ul style="list-style-type: none"> Tændes, når den enkelte køretilstand vælges via køretilstandskontakten. 	<p>➤ Køretilstandskontakt S. 526</p>	

Instrumentpanel

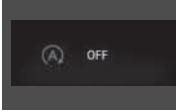

* Ikke tilgængelig på alle modeller

Indikator	Navn	Lyser/blinker	Forklaring	Meddelelse
	Indikator for automatisk tomgangsstop (grøn)*	<ul style="list-style-type: none"> Tændes, når automatisk tomgangsstop aktiveres. Motoren standser automatisk. 	<ul style="list-style-type: none"> ☒ Automatisk tomgangsstop S. 514, 520 	
		<p>Modeller med manuel gearkasse</p> <ul style="list-style-type: none"> Blinker, når udeforholdene kan få ruderne til at dugge. Blinker, når udeforholdene kan afvige fra de valgte indstillinger på klimaanlægget. Blinker, når der trykkes på knappen . 	<ul style="list-style-type: none"> Træd på koblingspedalen. Motoren starter automatisk igen. ☒ Automatisk tomgangsstop S. 520 	
	Indikator for automatisk tomgangsstop (gul)*	<ul style="list-style-type: none"> Tændes i nogle få sekunder, når du drejer tændingskontakten til positionen TIL ^{*1}, hvorefter den slukkes. 	—	
		<ul style="list-style-type: none"> Tændes, når det automatiske tomgangsstopssystem er blevet deaktiveret med afbryderknappen til automatisk tomgangsstop. 	<ul style="list-style-type: none"> ☒ Aktivering og deaktivering af automatisk tomgangsstop S. 515 	
		<ul style="list-style-type: none"> Blinker, hvis der er en fejl i det automatiske tomgangsstopssystem. 	<ul style="list-style-type: none"> • Blinker - Få bilen eftersat af en forhandler. 	

*1: Modeller med nøglefrit adgangssystem har en **ENGINE START/STOP**-knap i stedet for en tændingskontakt.

Indikator	Navn	Lyser/blinker	Forklaring	Meddelelse
	Indikator for fartpilot*	<ul style="list-style-type: none"> Tændes, når du trykker på MAIN-knappen. Hvis en anden indikator tændes, skal du efterfølgende trykke på LIM-knappen. 	<ul style="list-style-type: none"> ➤ Fartpilot* S. 529 	—
	Indikator for justerbar fartbegrænser*	<ul style="list-style-type: none"> Tændes, når du trykker på MAIN-knappen. Hvis en anden indikator tændes, skal du efterfølgende trykke på LIM-knappen. 	<ul style="list-style-type: none"> ➤ Justerbar fartbegrænser S. 533 	—
	Indikator for indstillet hastighed for fartpilot og justerbar fartbegrænser*	<ul style="list-style-type: none"> Tændes, når du har indstillet en hastighed for fartpiloten. Tændes, når du har indstillet en hastighed for den justerbare fartbegrænser. 	<ul style="list-style-type: none"> ➤ Fartpilot* S. 529 ➤ Justerbar fartbegrænser S. 534 	—
	Indikator for intelligent fartbegrænser*	<ul style="list-style-type: none"> Tændes, når du trykker på MAIN-knappen. Hvis en anden indikator tændes, skal du efterfølgende trykke på LIM-knappen. 	<ul style="list-style-type: none"> ➤ Intelligent fartbegrænser S. 537 	—
	Indikator for indstillet hastighed for aktiv fartpilot og intelligent fartbegrænser*	<ul style="list-style-type: none"> Tændes, når den intelligente fartbegrænser er indstillet til den hastighedsgrænse, som registreres af systemet til registrering af trafikskilte. Tændes, når du har indstillet en hastighed for den intelligente fartbegrænser. 	<ul style="list-style-type: none"> ➤ Aktiv fartpilot S. 593 ➤ Aktiv fartpilot med følgefunktion ved lav hastighed S. 576 ➤ Intelligent fartbegrænser S. 537 	—

* Ikke tilgængelig på alle modeller

Indikator	Navn	Lyser/blinker	Forklaring	Meddelelse
	Indikator for udvidet vognbaneassistent*	<ul style="list-style-type: none"> Tændes i nogle få sekunder, når du drejer tændingskontakten til positionen TIL *1, hvorefter den slukkes. Tændes, hvis der er en fejl i den udvidede vognbaneassistent. 	<ul style="list-style-type: none"> Lyser konstant - Få bilen eftersat af en forhandler. 	
		<ul style="list-style-type: none"> Tændes, hvis udvidet vognbaneassistent deaktiveres midlertidigt, når batteriet har været afbrudt og derefter tilsluttet igen. 	<ul style="list-style-type: none"> Kør en kort tur med mere end 20 km/t. Indikatoren skal slukke. Hvis den ikke slukker, skal bilen efterses af en forhandler. 	

*1: Modeller med nøglefrit adgangssystem har en **ENGINE START/STOP**-knap i stedet for en tændingskontakt.

Indikator	Navn	Lyser/blinker	Forklaring	Meddelelse
	Indikator for udvidet vognbaneassistent*	<ul style="list-style-type: none"> • Tændes, når den udvidede vognbaneassistent deaktiverer sig selv. 	<ul style="list-style-type: none"> • Indikatoren tændes muligvis kortvarigt ved kørsel igennem aflukkede områder som f.eks. en tunnel. • Området omkring radarsensoren er blokeret af snavs, mudder eller lignende. Stands bilen et sikkert sted, og tør området af med en blød klud. Det kan vare et stykke tid, før indikatoren slukker, efter at radarsensoren er blevet rengjort. • Få bilen efterset af en forhandler, hvis indikatoren ikke forsvinder, selv om dækslet til sensoren er blevet rengjort. <ul style="list-style-type: none"> ➤ Radarsensor S. 632 	
			<ul style="list-style-type: none"> • Bliver ved med at lyse - Temperaturen i kameraet er for høj. Brug klimaanlægget* til at nedkøle kameraet. Systemet aktiveres, når temperaturen i kameraet sænkes. <ul style="list-style-type: none"> ➤ Frontsensorkamera S. 630 	

* Ikke tilgængelig på alle modeller



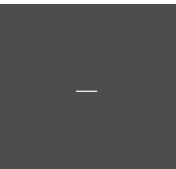
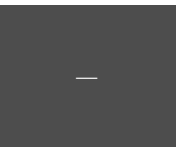

Indikator	Navn	Lyser/blinker	Forklaring	Meddelelse
	Indikator for udvidet vognbaneassistent*	<ul style="list-style-type: none"> • Tændes, når den udvidede vognbaneassistent deaktiverer sig selv. 	<ul style="list-style-type: none"> • Bliver ved med at lyse - Området omkring kameraet er blokeret af snavs, mudder eller lignende. Stands bilen et sikkert sted, og tør området af med en blød klud. ➔ Frontsensorkamera S. 630 • Få bilen efterset af en forhandler, hvis indikatoren tændes og meddelelsen vises igen, efter at du har rengjort området omkring kameraet. 	
		<ul style="list-style-type: none"> • Indikatoren tændes muligvis midlertidigt, hvis den maksimalt tilladte vægt overskrides. 	<ul style="list-style-type: none"> • Sørg for, at totalvægten er inden for den maksimalt tilladte vægt. ➔ Lastgrænse S. 487 • Lyser konstant - Få bilen efterset af en forhandler. 	

Indikator	Navn	Lyser/blinker	Forklaring	Meddelelse
ACC	Indikator for aktiv fartpilot med følgefunktion ved lav hastighed* (gul)*	<ul style="list-style-type: none"> Tændes i nogle få sekunder, når du drejer tændingskontakten til positionen TIL *¹, hvorefter den slukkes. Tændes, hvis der er en fejl i den aktive fartpilot med følgefunktion ved lav hastighed*. 	<ul style="list-style-type: none"> Tændes under kørsel - Få bilen efterset af en forhandler. 	
		<ul style="list-style-type: none"> Tændes, hvis den aktive fartpilot med følgefunktion ved lav hastighed* deaktiveres midlertidigt, når batteriet har været afbrudt og derefter tilsluttes igen. 	<ul style="list-style-type: none"> Kør en kort tur med mere end 20 km/t. Indikatoren skal slukke. Hvis den ikke slukker, skal bilen efterses af en forhandler. 	
		<ul style="list-style-type: none"> Indikatoren tændes muligvis midlertidigt, hvis den maksimalt tilladte vægt overskrides. Den aktive fartpilot med følgefunktion ved lav hastighed* er blevet annulleret automatisk. 	<ul style="list-style-type: none"> Sørg for, at totalvægten er inden for den maksimalt tilladte vægt. <ul style="list-style-type: none"> ➤ Lastgrænse S. 487 Lyser konstant - Få bilen efterset af en forhandler. 	
ACC	Indikator for aktiv fartpilot med følgefunktion ved lav hastighed* (grøn)*	<ul style="list-style-type: none"> Tændes, når du trykker på MAIN-knappen. 	<ul style="list-style-type: none"> ➤ Aktiv fartpilot med følgefunktion ved lav hastighed S. 576 ➤ Aktiv fartpilot S. 593 	



Instrumentpanel

*1: Modeller med nøglefrit adgangssystem har en **ENGINE START/STOP**-knap i stedet for en tændingskontakt.

* Ikke tilgængelig på alle modeller



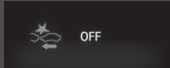

Indikator	Navn	Lyser/blinker	Forklaring	Meddelelse
LKAS	Indikator for vognbaneassistent (gul)*	<ul style="list-style-type: none"> Tændes i nogle få sekunder, når du drejer tændingskontakten til positionen TIL *1, hvorefter den slukkes. Tændes, hvis der er en fejl i vognbaneassistenten. 	<ul style="list-style-type: none"> Lyser konstant - Få bilen eftersat af en forhandler. 	
LKAS	Indikator for vognbaneassistent (grøn)*	<ul style="list-style-type: none"> Tændes, når du trykker på MAIN-knappen. 	 Vognbaneassistent S. 609	

*1: Modeller med nøglefrit adgangssystem har en **ENGINE START/STOP**-knap i stedet for en tændingskontakt.





Indikator	Navn	Lyser/blinker	Forklaring	Meddelelse
	Indikator for kollisionsbegrænsende bremsesystem*	<ul style="list-style-type: none"> • Tændes i nogle få sekunder, når du drejer tændingskontakten til positionen TIL *1, hvorefter den slukkes. • Tændes, når det kollisionsbegrænsende bremsesystem deaktiveres. Der vises en meddelelse i førerinformationssystemet i fem sekunder. • Tændes, hvis der er en fejl i det kollisionsbegrænsende bremsesystem. 	<ul style="list-style-type: none"> • Lyser konstant, uden at det kollisionsbegrænsende bremsesystem er deaktiveret - Få bilen efterset af en forhandler.  Kollisionsbegrænsende bremsesystem S. 565 	
		<ul style="list-style-type: none"> • Tændes, hvis det kollisionsbegrænsende bremsesystem deaktiveres midlertidigt, når batteriet har været afbrudt og derefter tilsluttet igen. 	<ul style="list-style-type: none"> • Kør en kort tur med mere end 20 km/t. Indikatoren skal slukke. Hvis den ikke slukker, skal bilen efterses af en forhandler. 	

*1: Modeller med nøglefrit adgangssystem har en **ENGINE START/STOP**-knap i stedet for en tændingskontakt.

Indikator	Navn	Lyser/blinker	Forklaring	Meddelelse
	Indikator for kollisionsbegrænsende bremseystem*	<ul style="list-style-type: none"> Tændes, når det kollisionsbegrænsende bremseystem deaktiverer sig selv. 	<ul style="list-style-type: none"> Bliver ved med at lyse - Området omkring kameraet er blokeret af snavs, mudder eller lignende. Stands bilen et sikkert sted, og tør området af med en blød klud. <ul style="list-style-type: none"> 📄 Frontsensorkamera S. 630 Få bilen eftersat hos en forhandler, hvis indikatoren ikke slukkes, selv om kameraet er blevet rengjort. <ul style="list-style-type: none"> Bliver ved med at lyse - Temperaturen i kameraet er for høj. Brug klimaanlægget* til at nedkøle kameraet. Systemet aktiveres, når temperaturen i kameraet sænkes. <ul style="list-style-type: none"> 📄 Frontsensorkamera S. 630 	









Indikator	Navn	Lyser/blinker	Forklaring	Meddelelse
	Indikator for kollisionsbegrænsende bremsesystem*	<ul style="list-style-type: none"> • Tændes, når det kollisionsbegrænsende bremsesystem deaktiverer sig selv. 	<ul style="list-style-type: none"> • Indikatoren tændes muligvis kortvarigt ved kørsel igennem aflukkede områder som f.eks. en tunnel. • Området omkring radarsensoren er blokeret af snavs, mudder eller lignende. Stands bilen et sikkert sted, og tør området af med en blød klud. Det kan vare et stykke tid, før indikatoren slukker, efter at radarsensoren er blevet rengjort. • Få bilen efterset af en forhandler, hvis indikatoren ikke forsvinder, selv om dækslet til sensoren er blevet rengjort.  Radarsensor S. 632 	
		<ul style="list-style-type: none"> • Indikatoren tændes muligvis midlertidigt, hvis den maksimalt tilladte vægt overskrides. 	<ul style="list-style-type: none"> • Sørg for, at totalvægten er inden for den maksimalt tilladte vægt.  Lastgrænse S. 487 • Lyser konstant - Få bilen efterset af en forhandler. 	

* Ikke tilgængelig på alle modeller



Indikator	Navn	Lyser/blinker	Forklaring	Meddelelse
	Indikator for blindvinkelassistent*	<ul style="list-style-type: none"> • Tændes i nogle sekunder, når strømtilstanden indstilles til TIL, hvorefter den slukkes. • Lyser, mens blindvinkelassistenten er deaktiveret. 	 Blindvinkelassistent* S. 556	
		<ul style="list-style-type: none"> • Tændes, hvis der samler sig mudder, sne eller is i nærheden af sensoren. 	<ul style="list-style-type: none"> • Tændes under kørsel - Fjern blokeringen i nærheden af sensoren.  Blindvinkelassistent* S. 556	
		<ul style="list-style-type: none"> • Tændes, hvis der er en fejl i systemet. 	<ul style="list-style-type: none"> • Tændes under kørsel - Få bilen eftersat af en forhandler. 	





Advarsels- og informationsmeddelelser i førerinformationssystemet

Følgende meddelelser vises kun i førerinformationssystemet. Tryk på  display-/informationsknappen for at få vist meddelelsen igen med indikatoren for systemmeddelelser tændt.



Meddelelse	Betingelse	Forklaring
	<ul style="list-style-type: none"> Vises en enkelt gang, hvis udetemperaturen er lavere end 3 °C, mens tændingskontakten er i positionen TIL *1. 	<ul style="list-style-type: none"> Der er risiko for, at vejbanen er tiliset og glat.
	<ul style="list-style-type: none"> Vises, når bilens hastighed når den indstillede hastighed. Du kan indstille to forskellige hastigheder for alarmeren. 	<p> Hastighedsalarm S. 166</p>
	<ul style="list-style-type: none"> Vises, hvis der er en fejl i startsystemet. 	<ul style="list-style-type: none"> Som en midlertidig løsning kan du holde tændingskontakten i positionen START *1 i op til 15 sekunder, mens du samtidig træder på bremsepedalen og koblingspedalen (kun manuel gearkasse) for at starte motoren manuelt. Få bilen eftersat af en forhandler.
<p>Modeller med tågebaglygte</p> 	<ul style="list-style-type: none"> Vises, mens motoren kører. Der er en systemfejl i motorens olieniveausensor. 	<ul style="list-style-type: none"> Få bilen eftersat af en forhandler.
<p>Modeller med tågebaglygte</p> 	<ul style="list-style-type: none"> Vises, når motorens oliestand er lav, mens motoren kører. 	<ul style="list-style-type: none"> Vises under kørsel - Kør straks ind til siden et sikkert sted.  Hvis symbolet for lav oliestand vises S. 789



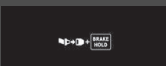

*1: Modeller med nøglefrit adgangssystem har en **ENGINE START/STOP**-knap i stedet for en tændingskontakt.

Meddelelse	Betingelse	Forklaring
	<ul style="list-style-type: none"> • Vises, hvis kølevæsketemperaturen bliver unormalt høj. 	<p>🗨 Overophedning S. 779</p>
<p>Undtagen modeller med 2,0 l motor</p>  <p>Modeller med 2,0 l motor</p> 	<ul style="list-style-type: none"> • Vises, når en af sikkerhedsselerne på bagsædet spændes eller løsnes, eller en af bagdørene åbnes og lukkes. 	<p>🗨 Påmindelse om sikkerhedssele S. 49</p>
	<ul style="list-style-type: none"> • Vises, hvis bagklappen eller en af dørene ikke er helt lukket. • Vises, hvis bagklappen eller en af dørene åbnes under kørsel. Der høres en biplyd. 	<ul style="list-style-type: none"> • Slukkes, når bagklappen og alle dørene er lukket.
	<ul style="list-style-type: none"> • Vises, hvis der er en fejl i det automatiske lygtekontrolsystem. • Vises, når der er et problem med forlygterne. 	<ul style="list-style-type: none"> • Vises under kørsel - Tænd lygterne manuelt, og få bilen efterset af en forhandler. • Vises under kørsel - Forlygterne er muligvis ikke tændt. Hvis forholdene gør det muligt for dig at køre forsvarligt, skal du få bilen efterset af en forhandler hurtigst muligt.

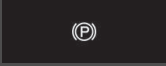

Meddelelse	Betingelse	Forklaring
<p>Modeller med 1,0 l motor</p> 	<ul style="list-style-type: none"> • Vises, hvis der er et problem med servicepåmindelsessystemet*/olieovervågningsystemet*. 	<ul style="list-style-type: none"> • Få bilen efterset af en forhandler.
	<ul style="list-style-type: none"> • Vises, hvis der er en fejl i parkeringssensorsystemet. 	<ul style="list-style-type: none"> • Kontrollér, om området omkring sensorerne er dækket med mudder, is, sne eller andet. Hvis indikatorerne bliver ved med at lyse, efter at området er blevet rengjort, skal systemet efterses af en forhandler.
	<ul style="list-style-type: none"> • Vises, hvis der er et problem med batteriopladningssystemet. 	<ul style="list-style-type: none"> • Få bilen efterset af en forhandler.
<p>Modeller uden lydanlæg med farvedisplay</p>  <p>Modeller med lydanlæg med farvedisplay</p> 	<p>Modeller med trinløst variabel transmission</p> <ul style="list-style-type: none"> • Vises, mens du tilpasser indstillingerne, og gearvælgeren flyttes ud af positionen P. <p>Modeller med manuel gearkasse</p> <ul style="list-style-type: none"> • Vises, mens du tilpasser indstillingerne, og parkeringsbremsen deaktiveres. 	<p>🔧 Funktioner, der kan tilpasses* S. 171</p>

* Ikke tilgængelig på alle modeller



Meddelelse	Betingelse	Forklaring
	<ul style="list-style-type: none"> • Viser, når det automatiske bremseholdesystem deaktiveres. 	<p>➤ Automatisk bremseholdefunktion S. 636</p>
	<ul style="list-style-type: none"> • Viser, når der trykkes på knappen til det automatiske bremseholdesystem, uden at sikkerhedsselen i førersiden er spændt. 	<ul style="list-style-type: none"> • Spænd sikkerhedsselen i førersiden. <p>➤ Automatisk bremseholdefunktion S. 636</p>
<p>Modeller med trinløst variabel transmission</p>  <p>Modeller med manuel gearkasse</p> 	<ul style="list-style-type: none"> • Viser, når der trykkes på knappen til den automatiske bremseholdefunktion, uden at bremsepedalen samtidig trædes ned, mens den automatiske bremseholdefunktion er aktiveret. 	<ul style="list-style-type: none"> • Tryk på knappen til den automatiske bremseholdefunktion, mens bremsepedalen trædes ned. <p>➤ Automatisk bremseholdefunktion S. 636</p>
	<ul style="list-style-type: none"> • Viser, når parkeringsbremsen aktiveres automatisk, mens systemet er i brug. 	<p>➤ Automatisk bremseholdefunktion S. 636</p> <p>➤ Parkeringsbremse S. 633</p>

Meddelelse	Betingelse	Forklaring
<p>Modeller med trinløst variabel transmission</p>  <p>(gul)</p> <p>Modeller med manuel gearkasse</p> 	<ul style="list-style-type: none"> • Viser, hvis den automatiske bremseholdfunktion automatisk deaktiveres, mens den er aktiveret. 	<ul style="list-style-type: none"> • Træd straks på bremsepedalen.
<p>Modeller med trinløst variabel transmission</p>  <p>Modeller med manuel gearkasse</p> 	<ul style="list-style-type: none"> • Viser, når der trykkes på kontakten til den elektroniske parkeringsbremse, uden at bremsepedalen samtidig trædes ned, mens den elektroniske parkeringsbremse er i brug. 	<ul style="list-style-type: none"> • Træd bremsepedalen ned, samtidig med at der trykkes på kontakten til den elektroniske parkeringsbremse. <ul style="list-style-type: none"> ▣ Parkeringsbremse S. 633

Modeller med servicepåmindelsessystem

Meddelelse	Betingelse	Forklaring
	<ul style="list-style-type: none"> • Viser, når et eller flere af servicepunkterne skal udføres inden for 30 dage. 	<ul style="list-style-type: none"> • Den resterende tid tælles ned i dage. ➤ Servicepåmindelsessystem* S. 665
	<ul style="list-style-type: none"> • Viser, når et eller flere af servicepunkterne skal udføres inden for 10 dage. 	<ul style="list-style-type: none"> • Få det anførte servicearbejde udført hurtigst muligt. ➤ Servicepåmindelsessystem* S. 665
	<ul style="list-style-type: none"> • Viser, hvis det indikerede servicearbejde stadigvæk ikke er blevet udført, når den resterende tid har nået 0. 	<ul style="list-style-type: none"> • Bilen har passeret tidspunktet for påkrævet service. Få straks servicearbejdet udført, og sørg for at få nulstillet servicepåmindelsen. ➤ Servicepåmindelsessystem* S. 665

Modeller med olieovervågningssystem

Meddelelse	Betingelse	Forklaring
	<ul style="list-style-type: none"> • Viser, når vedligeholdelsesservicepunktet har mindre end 3.000 km strækning til næste service. 	<ul style="list-style-type: none"> • De resterende dage tælles ned i trin à 10 kilometer. ► Olieovervågningssystem* S. 670
	<ul style="list-style-type: none"> • Viser, når vedligeholdelsesservicepunktet har mindre end 1.000 km strækning til næste service. • Viser, hvis det anførte servicearbejde stadigvæk ikke er blevet udført, når den resterende strækning har nået 0. 	<ul style="list-style-type: none"> • Få det anførte servicearbejde udført hurtigst muligt. ► Olieovervågningssystem* S. 670 • Bilen har passeret tidspunktet for påkrævet service. Få straks servicearbejdet udført, og sørg for at få nulstillet olieovervågningen. ► Olieovervågningssystem* S. 670

Modeller med adaptivt støddæmpersystem/2,0 l motor med tågebaglygte



Meddelelse	Betingelse	Forklaring
	<ul style="list-style-type: none"> • Viser, hvis der er en fejl i det adaptive støddæmpersystem. 	<ul style="list-style-type: none"> • Få bilen eftersat af en forhandler. Bilen vil have normal dæmperfunktion uden den adaptive dæmperfunktion.

* Ikke tilgængelig på alle modeller

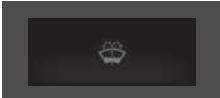
Modeller med forlygtevasker

Meddelelse	Betingelse	Forklaring
	<ul style="list-style-type: none"> • Vises, når sprinklervæskestanden er for lav. 	<ul style="list-style-type: none"> • Påfyld sprinklervæske. ► Påfyldning af sprinklervæske s. 701

Modeller uden nøglefrit adgangssystem

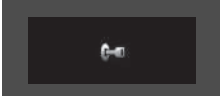
Meddelelse	Betingelse	Forklaring
	<ul style="list-style-type: none"> • Vises, når du åbner førerdøren, mens tændingsnøglen er i positionen TILBEHØR I. 	<ul style="list-style-type: none"> • Drej tændingskontakten til positionen LÅST 0, og tag derefter nøglen ud.
	<ul style="list-style-type: none"> • Vises, når du åbner førerdøren, mens tændingsnøglen er i positionen LÅST 0. 	<ul style="list-style-type: none"> • Tag nøglen ud af tændingskontakten.
	<ul style="list-style-type: none"> • Vises, når tændingsnøglen drejes til positionen TILBEHØR I fra TIL II. (Førerdøren er lukket.) 	—



Modeller uden nøglefrit adgangssystem og med manuel gearkasse

Meddelelse	Betingelse	Forklaring
	<ul style="list-style-type: none"> • Vises, når tændingskontakten drejes til positionen III, uden at der trædes på koblingspedalen. 	<ul style="list-style-type: none"> • Drej tændingskontakten, mens koblingspedalen trædes ned.

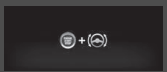

Modeller med nøglefrit adgangssystem

Meddelelse	Betingelse	Forklaring
	<ul style="list-style-type: none"> • Viser straks, når der registreres et problem i det nøglefrie adgangssystem eller nøglefri startsystem. 	<ul style="list-style-type: none"> • Vises konstant - Få bilen eftersat af en forhandler.
	<ul style="list-style-type: none"> • Viser, når du lukker døren med strømtilstanden TIL aktiveret, og uden at den nøglefri fjernbetjening befinder sig inde i bilen. 	<ul style="list-style-type: none"> • Forsvinder, når du tager den nøglefri fjernbetjening med ind i bilen igen og lukker døren. <ul style="list-style-type: none"> ▣ Påmindelse om nøglefri fjernbetjening S. 221
	<ul style="list-style-type: none"> • Viser, når batteriet i den nøglefri fjernbetjening bliver svagt. 	<ul style="list-style-type: none"> ▣ Udskiftning af knapcellebatteriet S. 727

Meddelelse	Betingelse	Forklaring
<p>Modeller med trinløst variabel transmission</p>  <p>Modeller med manuel gearkasse</p> 	<ul style="list-style-type: none"> • Viser, når du indstiller strømtilstanden til TILBEHØR eller TIL. Højrestyret model • Viser, når førerdøren låses op og åbnes. 	<p>➤ Start af motoren S. 496</p>
	<ul style="list-style-type: none"> • Viser, når strømtilstanden TILBEHØR er aktiveret. • Viser, når førerdøren åbnes med strømtilstanden indstillet til TILBEHØR. 	<p>—</p> <ul style="list-style-type: none"> • Skift strømtilstanden til KØRETØJ FRA. ➤ ENGINE START/STOP-knap* S. 219

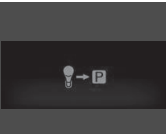

Meddelelse	Betingelse	Forklaring
	<ul style="list-style-type: none"> • Viser, hvis batteriet til den nøglefri fjernbetjening er for svagt til at starte motoren, eller hvis nøglen ikke er tæt nok på til at starte motoren. Der høres seks bip. 	<ul style="list-style-type: none"> • Bring bagsiden af den nøglefri fjernbetjening i kontakt med ENGINE START/STOP-knappen. <ul style="list-style-type: none"> ► Hvis batteriet i den nøglefri fjernbetjening er svagt S. 770
	<ul style="list-style-type: none"> • Viser, når rattet er låst. 	<ul style="list-style-type: none"> • Drej rattet til venstre og højre, mens du trykker på ENGINE START/STOP-knappen.
<p>Modeller med trinløst variabel transmission</p> 	<ul style="list-style-type: none"> • Viser, hvis du trykker på ENGINE START/STOP-knappen for at slukke motoren uden gearvælgeren i positionen P. 	<ul style="list-style-type: none"> • Flyt gearvælgeren til positionen P, og tryk derefter på ENGINE START/STOP-knappen to gange.
<p>Undtagen modeller med 2,0 l motor</p> 	<ul style="list-style-type: none"> • Viser, når du trykker på ENGINE START/STOP-knappen, mens bilen er i bevægelse. 	<ul style="list-style-type: none"> ► Nødstandsning af motor S. 771

Modeller med automatisk tomgangsstop og med trinløst variabel transmission

Meddelelse	Betingelse	Forklaring
	<ul style="list-style-type: none"> • Vises, når motoren ikke genstarter automatisk af en af følgende årsager: <ul style="list-style-type: none"> - Frontklappen er åben. - Der er et problem med systemet, som deaktiverer automatisk tomgangsstop. 	<ul style="list-style-type: none"> • Følg den normale fremgangsmåde for at starte motoren. <ul style="list-style-type: none"> ➤ Start af motoren S. 493, 496
	<ul style="list-style-type: none"> • Vises, når motoren standser, uden at gearvælgeren er i positionen [P], og ikke genstarter automatisk. • Vises, når du åbner motorhjelm, mens automatisk tomgangsstop aktiveres. 	<ul style="list-style-type: none"> • Hvis du vil dreje tændingskontakten til positionen LÅST [0]*1, skal du flytte gearvælgeren til positionen [P]. • Hvis du vil starte motoren, skal du følge den normale fremgangsmåde. <ul style="list-style-type: none"> ➤ Start af motoren S. 493, 496
 <p>(hvid)</p>	<ul style="list-style-type: none"> • Vises, når automatisk tomgangsstop ikke aktiveres, fordi trykket på bremsepedalen ikke er tilstrækkeligt. 	<ul style="list-style-type: none"> • Træd bremsepedalen helt ned. <ul style="list-style-type: none"> ➤ Automatisk tomgangsstop S. 514

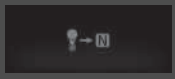

*1: Modeller med nøglefrit adgangssystem har en **ENGINE START/STOP**-knap i stedet for en tændingskontakt.



Modeller med automatisk tomgangsstop og med manuel gearkasse

Meddelelse	Betingelse	Forklaring
	<ul style="list-style-type: none"> • Viser, når motoren ikke genstarter automatisk af en af følgende årsager: <ul style="list-style-type: none"> - Frontklappen er åben. - Der er et problem med systemet, som deaktiverer automatisk tomgangsstop. 	<ul style="list-style-type: none"> • Følg den normale fremgangsmåde for at starte motoren. <ul style="list-style-type: none"> ► Start af motoren S. 493, 496
	<ul style="list-style-type: none"> • Viser, når du flytter gearvælgeren fra N til en anden position uden at træde på koblingspedalen, mens automatisk tomgangsstop er aktiveret. 	<ul style="list-style-type: none"> • Motoren vil ikke starte, selv når batteriniveauet falder. Skift til N for at undgå, at batteriniveauet falder. <ul style="list-style-type: none"> ► Automatisk tomgangsstop S. 520
	<ul style="list-style-type: none"> • Viser i hvidt, når tændingskontakten drejes til START III*1, før koblingspedalen trædes helt ned. • Viser i gult, når følgende betingelser er opfyldt, mens automatisk tomgangsstop er aktiveret: <ul style="list-style-type: none"> - Du har ikke spændt sikkerhedsselen. - Gearvælgeren er i alle andre positioner end N. 	<ul style="list-style-type: none"> • Træd på koblingspedalen. • Træd på koblingspedalen. Spænd straks sikkerhedsselen, og bliv ved at holde gearvælgeren i N, næste gang automatisk tomgangsstop aktiveres.

*1: Modeller med nøglefrit adgangssystem har en **ENGINE START/STOP**-knap i stedet for en tændingskontakt.

Modeller med automatisk tomgangsstop

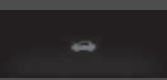

Meddelelse	Betingelse	Forklaring
	<ul style="list-style-type: none"> • Vises, når automatisk tomgangsstop af en eller anden grund ikke aktiveres. • Vises, når motoren starter automatisk igen. • Vises, når batteritemperaturen er omkring 5 °C eller lavere. 	<p>➤ Automatisk tomgangsstop aktiveres i følgende tilfælde: S. 516, 522</p>
	<ul style="list-style-type: none"> • Vises, når automatisk tomgangsstop ikke aktiveres, fordi kølevæsketemperaturen er for lav eller for høj. 	<p>➤ Automatisk tomgangsstop aktiveres ikke i følgende tilfælde: S. 516, 522</p>
	<p>Modeller med trinløst variabel transmission</p> <ul style="list-style-type: none"> • Vises i følgende situationer, mens det automatiske tomgangsstopssystem aktiveres: <ul style="list-style-type: none"> - Det automatiske varmesystem*/klimaanlægget* er aktiveret, og forskellen mellem den indstillede temperatur og den faktiske temperatur i kabinen bliver markant. - Luftfugtigheden i kabinen er høj. 	<p>➤ Automatisk tomgangsstop aktiveres i følgende tilfælde: S. 516, 522</p> <ul style="list-style-type: none"> • Motoren genstarter automatisk efter et par sekunder.

Meddelelse	Betingelse	Forklaring
	<ul style="list-style-type: none"> • Viser, når automatisk tomgangsstop ikke aktiveres, fordi batteriopladningsniveauet er for lavt. • Viser, når batteriniveauet er lavt. 	<ul style="list-style-type: none"> •  Automatisk tomgangsstop S. 514, 520
	<ul style="list-style-type: none"> • Viser i følgende situationer, mens det automatiske tomgangsstopssystem aktiveres: <ul style="list-style-type: none"> - Batteriopladningsniveauet er lavt. 	<ul style="list-style-type: none"> • Motoren genstarter automatisk efter et par sekunder.
	<ul style="list-style-type: none"> • Viser, når frontklappen er åben. 	<ul style="list-style-type: none"> • Luk frontklappen.



Modeller med kollisionsbegrænsende bremsesystem

Meddelelse	Betingelse	Forklaring
	<ul style="list-style-type: none"> • Vises, hvis der er en fejl i det automatiske fjernlys. 	<ul style="list-style-type: none"> • Betjen forlygtekontakten manuelt. • Hvis du kører med fjernlyset tændt, mens det sker, skifter forlygterne til nærlys.
	<ul style="list-style-type: none"> • Vises, hvis noget blokerer dækslet til radarsensoren og forhindrer sensoren i at registrere et forankørende køretøj. • Kan forekomme ved kørsel i dårligt vejr (regn, sne, tåge osv.) 	<ul style="list-style-type: none"> • Hvis radarsensoren bliver snavset, skal du standse bilen et sikkert sted og tørre snavset af med en blød klud. Det kan tage et stykke tid, før meddelelsen forsvinder. • Få bilen efterset af en forhandler, hvis meddelelsen ikke forsvinder, når dækslet til radarsensoren er blevet rengjort. <ul style="list-style-type: none"> ➤ Radarsensor S. 632 ➤ Honda Sensing* S. 562
	<ul style="list-style-type: none"> • Vises, hvis temperaturen inde i frontsensorkameraet er for høj, og visse førerhjælpesystemer ikke kan aktiveres. 	<ul style="list-style-type: none"> • Brug klimaanlægget* til at nedkøle kameraet. • Forsvinder - Kameraet er afkølet, og systemerne er aktiveret som normalt. <ul style="list-style-type: none"> ➤ Frontsensorkamera S. 630 ➤ Honda Sensing* S. 562
	<ul style="list-style-type: none"> • Vises, hvis området omkring frontsensorkameraet er blokeret af snavs, mudder osv. og forhindrer registrering af en forankørende bil. • Kan forekomme ved kørsel i dårligt vejr (regn, sne, tåge osv.) 	<ul style="list-style-type: none"> • Hvis forruden bliver snavset, skal du standse bilen et sikkert sted og tørre snavset af med en blød klud. • Få bilen efterset af en forhandler, hvis meddelelsen ikke forsvinder, efter at du har rengjort området omkring kameraet. <ul style="list-style-type: none"> ➤ Frontsensorkamera S. 630 ➤ Honda Sensing* S. 562



Meddelelse	Betingelse	Forklaring
	<ul style="list-style-type: none"> • Viser, når den aktive fartpilot automatisk annulleres. 	<ul style="list-style-type: none"> • Du kan genoptage den indstillede hastighed, når den tilstand, som forårsagede annulleringen af den aktive fartpilot, forbedres. Tryk på RES/+ knappen. <ul style="list-style-type: none"> ☒ Aktiv fartpilot med følgefunktion ved lav hastighed S. 576 ☒ Aktiv fartpilot S. 593
	<ul style="list-style-type: none"> • Viser, når systemet forudser, at en bil skærer ind foran dig fra højre, hvorefter det reducerer kørehastigheden i forhold til denne bil. 	<ul style="list-style-type: none"> • Systemet opretholder automatisk en sikker afstand til den bil, der skærer ind foran dig. <ul style="list-style-type: none"> ☒ Sådan aktiveres systemet S. 592
	<ul style="list-style-type: none"> • Viser, når systemet forudser, at en bil skærer ind foran dig fra venstre, hvorefter det reducerer kørehastigheden i forhold til denne bil. 	<ul style="list-style-type: none"> • Systemet opretholder automatisk en sikker afstand til den bil, der skærer ind foran dig. <ul style="list-style-type: none"> ☒ Sådan aktiveres systemet S. 592
	<ul style="list-style-type: none"> • Blinker, når systemet registrerer en sandsynlig kollision med et forankørende køretøj. Der høres en biplyd. 	<ul style="list-style-type: none"> • Træd de nødvendige forholdsregler for at undgå en kollision (træd på bremsepedalen, skift kørebane osv.). <ul style="list-style-type: none"> ☒ Aktiv fartpilot med følgefunktion ved lav hastighed S. 576 ☒ Kollisionsbegrænsende bremsesystem S. 565 ☒ Aktiv fartpilot S. 593

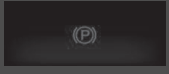



Meddelelse	Betingelse	Forklaring
	<ul style="list-style-type: none"> • Vises, når bilens hastighed er for høj til, at du kan indstille den aktive fartpilot. • Vises, når den aktive fartpilot annulleres pga. for høj hastighed. • Vises, når bilens hastighed er for lav til, at du kan indstille den aktive fartpilot. • Vises, når den aktive fartpilot annulleres på grund af for lav hastighed. 	<ul style="list-style-type: none"> • Sænk hastigheden, og indstil derefter den aktive fartpilot. <ul style="list-style-type: none"> ➤ Aktiv fartpilot med følgefunktion ved lav hastighed S. 576 ➤ Aktiv fartpilot S. 593 • Sænk hastigheden, og indstil derefter den aktive fartpilot igen. <ul style="list-style-type: none"> ➤ Aktiv fartpilot med følgefunktion ved lav hastighed S. 576 ➤ Aktiv fartpilot S. 593 • Forøg hastigheden, og indstil derefter den aktive fartpilot. <ul style="list-style-type: none"> ➤ Aktiv fartpilot S. 593
<p>Modeller med trinløst variabel transmission</p>  <p>(gul)</p>	<ul style="list-style-type: none"> • Vises, hvis den aktive fartpilot annulleres, mens bilen automatisk standses af den aktive fartpilot. 	<ul style="list-style-type: none"> • Træd straks på bremsepedalen.

Meddelelse	Betingelse	Forklaring
	<ul style="list-style-type: none"> • Viser, når afstanden mellem din bil og den forankørende bil er for kort, mens den aktive fartpilot er aktiveret. 	<ul style="list-style-type: none"> • Den aktive fartpilot er blevet slået fra automatisk. <ul style="list-style-type: none"> ☒ Aktiv fartpilot med følgefunktion ved lav hastighed S. 576 ☒ Aktiv fartpilot S. 593
	<ul style="list-style-type: none"> • Viser, når du trykker på –/SET knappen, og afstanden mellem din bil og den forankørende bil er for kort. 	<ul style="list-style-type: none"> • Den aktive fartpilot kan ikke indstilles. <ul style="list-style-type: none"> ☒ Aktiv fartpilot med følgefunktion ved lav hastighed S. 576 ☒ Aktiv fartpilot S. 593
 	<ul style="list-style-type: none"> • Viser, når bilen standses på en meget stejl skråning, mens den aktive fartpilot er aktiveret. 	<ul style="list-style-type: none"> • Den aktive fartpilot er blevet slået fra automatisk. <ul style="list-style-type: none"> ☒ Aktiv fartpilot med følgefunktion ved lav hastighed S. 576
	<ul style="list-style-type: none"> • Viser, når du trykker på –/SET knappen, mens bilen er standset på en meget stejl skråning. 	<ul style="list-style-type: none"> • Den aktive fartpilot kan ikke indstilles. <ul style="list-style-type: none"> ☒ Aktiv fartpilot med følgefunktion ved lav hastighed S. 576
	<ul style="list-style-type: none"> • Viser, når førerens sikkerhedssele spændes op, og bilen automatisk standses af den aktive fartpilot. 	<ul style="list-style-type: none"> • Den aktive fartpilot er blevet slået fra automatisk. <ul style="list-style-type: none"> ☒ Aktiv fartpilot med følgefunktion ved lav hastighed S. 576
	<ul style="list-style-type: none"> • Viser, når du trykker på –/SET knappen, og førerens sikkerhedssele spændes op. 	<ul style="list-style-type: none"> • Den aktive fartpilot kan ikke indstilles. <ul style="list-style-type: none"> ☒ Aktiv fartpilot med følgefunktion ved lav hastighed S. 576







Meddelelse	Betingelse	Forklaring
<p>Modeller med trinløst variabel transmission</p> 	<ul style="list-style-type: none"> • Viser, når gearvælgeren flyttes til en hvilken som helst anden position end [D] eller [S], mens den aktive fartpilot er aktiveret. • Viser, når du trykker på -/SET knappen, mens gearvælgeren er i en hvilken som helst anden position end [D] eller [S]. 	<ul style="list-style-type: none"> • Den aktive fartpilot er blevet slået fra automatisk. <ul style="list-style-type: none"> ➤ Aktiv fartpilot med følgefunktion ved lav hastighed S. 576 • Den aktive fartpilot kan ikke indstilles. <ul style="list-style-type: none"> ➤ Aktiv fartpilot med følgefunktion ved lav hastighed S. 576
	<ul style="list-style-type: none"> • Viser, når parkeringsbremsen aktiveres automatisk, mens den aktive fartpilot er aktiveret. • Viser, når du trykker på -/SET knappen, mens parkeringsbremsen er aktiveret. 	<ul style="list-style-type: none"> • Den aktive fartpilot er blevet slået fra automatisk. <ul style="list-style-type: none"> ➤ Aktiv fartpilot med følgefunktion ved lav hastighed S. 576 ➤ Parkeringsbremse S. 633 • Den aktive fartpilot kan ikke indstilles. <ul style="list-style-type: none"> ➤ Aktiv fartpilot med følgefunktion ved lav hastighed S. 576 ➤ Parkeringsbremse S. 633
	<ul style="list-style-type: none"> • Viser, når den forankørende bil genoptager kørslen, efter at din bil automatisk blev standset af den aktive fartpilot. 	<ul style="list-style-type: none"> • Tryk på RES/+ eller -/SET knappen, eller tråd på speederen for at genoptage kørslen. <ul style="list-style-type: none"> ➤ Aktiv fartpilot med følgefunktion ved lav hastighed S. 576

Meddelelse	Betingelse	Forklaring
<p>Modeller med trinløst variabel transmission</p> 	<ul style="list-style-type: none"> • Viser, når du trykker på RES/+ eller –/SET knappen, mens bilen er i bevægelse, og der trædes på bremspedalen. 	<ul style="list-style-type: none"> • Den aktive fartpilot kan ikke indstilles. <ul style="list-style-type: none"> ➤ Aktiv fartpilot med følgefunktion ved lav hastighed S. 576 ➤ Aktiv fartpilot S. 593
<p>Modeller med manuel gearkasse</p> 	<ul style="list-style-type: none"> • Viser, når du trykker på RES/+ eller –/SET knappen, mens bilen er i bevægelse, og der trædes på koblingspedalen. 	<ul style="list-style-type: none"> • Den aktive fartpilot kan ikke indstilles. <ul style="list-style-type: none"> ➤ Aktiv fartpilot S. 593
<p>Modeller med manuel gearkasse</p> 	<ul style="list-style-type: none"> • Viser, hvis der trædes på koblingspedalen, mens den aktive fartpilot er aktiveret. 	<ul style="list-style-type: none"> • Den aktive fartpilot er blevet slået fra automatisk. <ul style="list-style-type: none"> ➤ Aktiv fartpilot S. 593
<p>Modeller med 2,0 l motor</p> 	<ul style="list-style-type: none"> • Viser, når der trykkes på RES/+ eller –/SET knappen, mens VSA-systemet er helt deaktiveret. <ul style="list-style-type: none"> ➤ Når køretilstanden er i +R-tilstand S. 546 	<ul style="list-style-type: none"> • Den aktive fartpilot kan ikke indstilles. <ul style="list-style-type: none"> ➤ Aktiv fartpilot S. 593
	<ul style="list-style-type: none"> • Viser, hvis VSA-systemet eller styreenheden til antispindsystemet aktiveres, mens den aktive fartpilot er aktiveret. 	<ul style="list-style-type: none"> • Den aktive fartpilot er blevet slået fra automatisk. <ul style="list-style-type: none"> ➤ Aktiv fartpilot med følgefunktion ved lav hastighed S. 576 ➤ Aktiv fartpilot S. 593

Meddelelse	Betingelse	Forklaring
 (gul)	<p>Vognbaneassistent</p> <ul style="list-style-type: none"> • Viser, når bilen er ved at bevæge sig uden for en registreret vognbane. Rattet vibrerer voldsomt. 	<ul style="list-style-type: none"> • Hold bilen inden for den vognbane, du kører i. ► Vognbaneassistent S. 609
	<p>Udvidet vognbaneassistent</p> <ul style="list-style-type: none"> • Viser, når bilen er ved at bevæge sig uden for en registreret vognbane. <p>Hvis Kun advarsel vælges</p> <ul style="list-style-type: none"> - Rattet vibrerer voldsomt, når bilen bevæger sig uden for en registreret vognbane. <p>Hvis du har valgt Normal, Forsinket eller Tidlig</p> <ul style="list-style-type: none"> - Rattet vibrerer voldsomt, når bilen bevæger sig uden for en registreret vognbane. Systemet styrer samtidig bilen og hjælper dig med at blive inden for den vognbane, du kører i. <ul style="list-style-type: none"> • Blinker, når du ikke styrer bilen. Der høres samtidig en biplyd. 	<ul style="list-style-type: none"> • Hold bilen inden for den vognbane, du kører i. ► Udvidet vognbaneassistent S. 617 • Du kan ændre indstillingen for den udvidede vognbaneassistent. Der kan vælges Normal, Forsinket, Kun advarsel og Tidlig. ► Funktioner, der kan tilpasses S. 171, 396 • Drej på rattet for at genoptage vognbaneassistenten.
	<ul style="list-style-type: none"> • Viser, når vognbaneassistenten er aktiveret, eller der trykkes på knappen til vognbaneassistenten, men der er fejl i vognbaneassistenten. Vognbaneassistenten annulleres automatisk. Der høres samtidig en biplyd. 	<ul style="list-style-type: none"> • Hvis indikatorerne til nogen andre systemer, som f.eks. VSA-, ABS- eller bremsesystemet, tændes, skal du tage de nødvendige forholdsregler. ► Indikatorer S. 108

Meddelelse	Betingelse	Forklaring
 (hvid)	<p>Udvidet vognbaneassistent Når du har valgt Tidlig</p> <ul style="list-style-type: none"> Vises, når bilen er ved at bevæge sig uden for en registreret vognbane. Den udvidede vognbaneassistent styrer samtidig bilen og hjælper dig med at blive inden for den vognbane, du kører i. 	—
Modeller med 2,0 l motor		
Meddelelse	Betingelse	Forklaring
	<ul style="list-style-type: none"> Vises, hvis der er problemer med et system tilknyttet Rev Match-systemet, mens systemet aktiveres ved funktionerne, der kan tilpasses. 	<ul style="list-style-type: none"> Få bilen eftersat af en forhandler.
	<ul style="list-style-type: none"> Vises, hvis køretilstanden ikke kan ændres på grund af bestemte situationer, som f.eks. en systemfejl eller vanskelige kørselsforhold. 	<p>➤ Køretilstandskontakt S. 526</p>
<p>Modeller med tågebaglygte</p> 	<ul style="list-style-type: none"> Vises, når der er problemer med pop-up hood-systemet. 	<ul style="list-style-type: none"> Få bilen eftersat af en forhandler. ➤ Pop-up hood-system* S. 71

* Ikke tilgængelig på alle modeller

Meddelelse	Betingelse	Forklaring
	<ul style="list-style-type: none"> • Viser, når køretøjet er i +R-tilstand, og du trykker på knappen til den udvidede vognbaneassistent, efter at du har deaktiveret VSA-systemet ved at holde  afbryderknappen til VSA-systemet inde. 	<ul style="list-style-type: none"> ➤ Køretilstandskontakt S. 526 ➤ Aktivering og deaktivering af VSA-system S. 545
	<ul style="list-style-type: none"> • Viser, når køretøjet er i +R-tilstand, og du trykker på knappen til det kollisionsbegrænsende bremsesystem, efter at du har deaktiveret VSA-systemet ved at holde  knappen inde. 	<ul style="list-style-type: none"> ➤ Køretilstandskontakt S. 526 ➤ Aktivering og deaktivering af VSA-system S. 545
	<ul style="list-style-type: none"> • Viser, når køretøjet er i +R-tilstand, og du deaktiverer VSA-systemet ved at holde  knappen inde. Når du har deaktiveret VSA-systemet, vises denne meddelelse igen, hvis du skifter til en anden køretilstand. 	<ul style="list-style-type: none"> • For at genaktivere Honda Sensing skal du trykke på  knappen igen for at aktivere VSA-systemet. Derefter kan du genaktivere følgende funktioner: <ul style="list-style-type: none"> ➤ Udvidet vognbaneassistent S. 617 ➤ Kollisionsbegrænsende bremsesystem S. 565

Instrumenter

Målere omfatter speedometer, brændstofmåler og tilhørende indikatorer. De vises, når tændingskontakten er i positionen TIL ^{*1}.

Speedometer

Viser kørehastigheden i km/t eller mph.

Omdrejningstæller

Viser antallet af motoromdrejninger pr. minut.

Brændstofmåler



Viser, hvor meget brændstof der er tilbage i tanken.

* 1: Modeller med nøglefrit adgangssystem har en **ENGINE START/STOP**-knap i stedet for en tændingskontakt.

* Ikke tilgængelig på alle modeller

Instrumenter

Højrestyret model

Tryk på  display-/informationsknappen gentagne gange, indtil  ikonet vises i førerinformationssystemet. Tryk på **ENTER**, og tryk derefter på den igen, og hold den nede. Speedometer aflæsningen og de viste målinger skifter mellem km/t og mph.

Omdrejningstæller

Du kan slå visning af omdrejningstæller til og fra.

➤ **Funktioner, der kan tilpasses*** S. 171

Brændstofmåler

BEMÆRK / NOTE

Du skal påfylde brændstof, når viseren nærmer sig . Hvis du løber tør for brændstof, kan motoren sætte ud, hvilket kan beskadige katalysatoren.

Den faktiske brændstofmængde kan afvige fra det, som brændstofmåleren viser.

■ Temperaturmåler

Viser kølevæsketemperaturen.

■ Baggrundslys ved opgearning*/opgearingsalarm*



Baggrundslyset ved opgearning blinker, og der lyder en alarm, når omdrejningstælleren nærmer sig det røde felt.

►► Temperaturmåler

⚠ BEMÆRK / NOTE

Kørsel med temperaturmålerens markør i det øverste område kan forårsage alvorlig motorskade. Kør ind til siden et sikkert sted, og lad motortemperaturen falde til normal temperatur.

➡ **Overophedning** S. 779

►► Baggrundslys ved opgearning*/opgearingsalarm*

Du kan bruge funktionerne, der kan tilpasses, til at slå funktionen til baggrundslys ved opgearning og funktionen til alarm ved opgearning til og fra.

➡ **Funktioner, der kan tilpasses** S. 396



Førerinformationssystem

Førerinformationssystemet omfatter kilometertæller, triptæller, udetemperaturindikator og andre instrumenter.

Displayet viser også vigtige meddelelser såsom advarsler og andre nyttige oplysninger.

Ændring af displayvisning

Hoveddisplay

Tryk på  display-/informationsknappen, og tryk derefter på  eller  for at skifte displayvisning. Tryk på **ENTER** for at få vist detaljerede oplysninger.

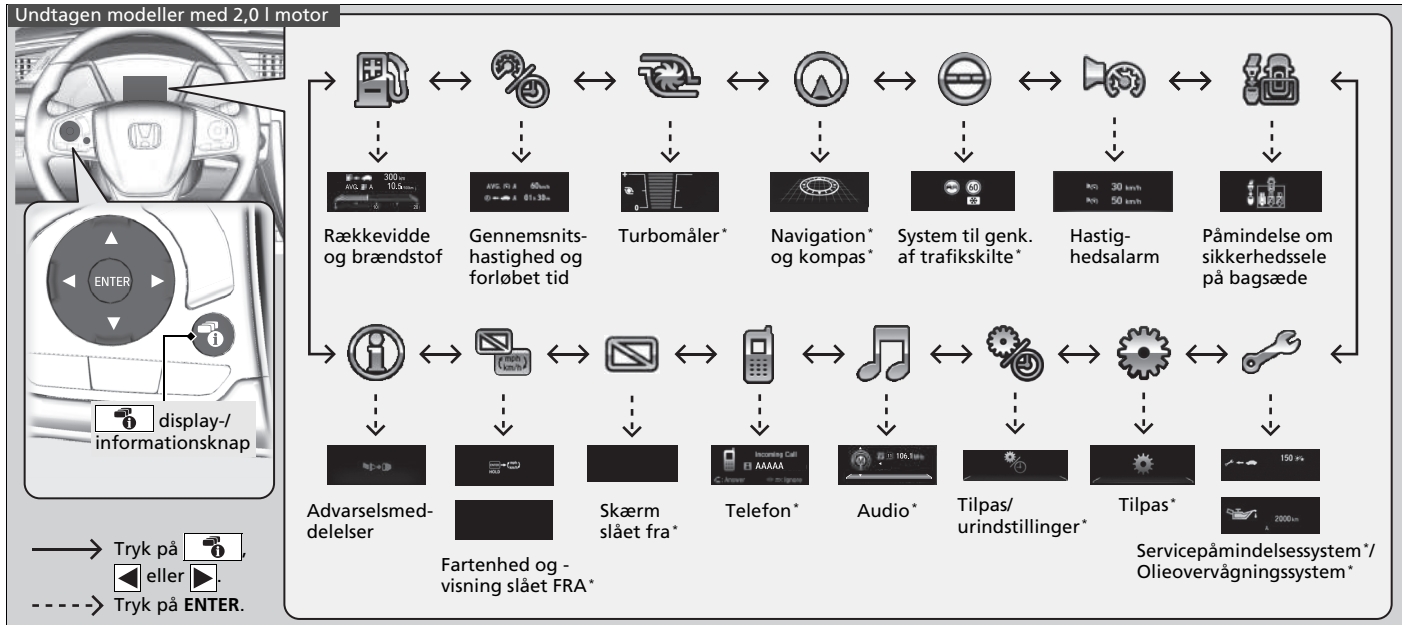

* Ikke tilgængelig på alle modeller

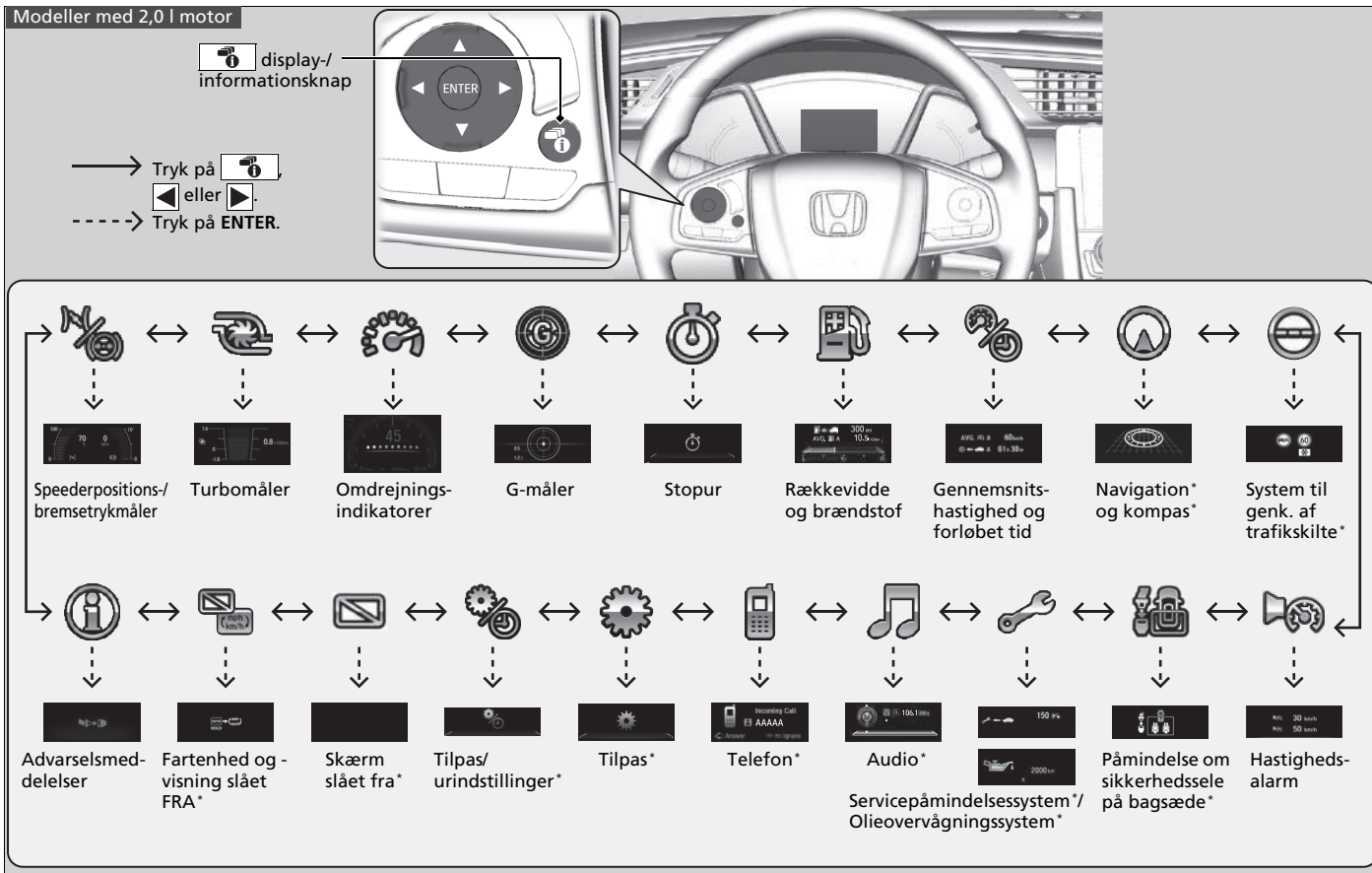

■ Underdisplay

Tryk på  (TRIP) knappen for at skifte displayvisning.

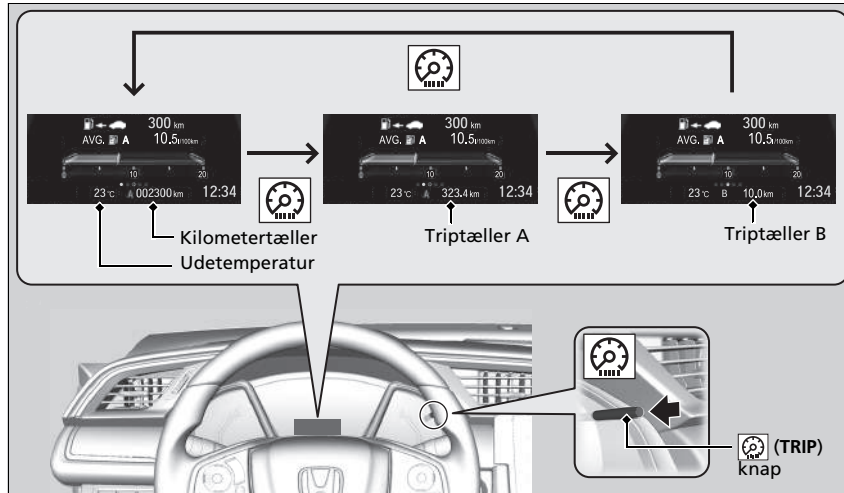

■ Kilometertæller

Viser antal kilometer eller miles, som bilen har tilbagelagt.

■ Triptæller

Viser det antal kilometer eller miles, som bilen har tilbagelagt siden sidste nulstilling. Triptæller A og B kan benyttes til måling af to separate ture.

► Triptæller

Skift mellem triptæller A og triptæller B ved at trykke på  knappen.

■ Nulstilling af triptæller

Du kan nulstille en triptæller ved at få den vist og derefter trykke på og holde  knappen nede. Triptælleren er nulstillet til **0.0**.

■ Gennemsnitligt brændstofforbrug

Viser anslået gennemsnitligt brændstofforbrug for hver triptæller i l/100 km eller mpg. Displayet opdateres med valgte intervaller. Når en triptæller nulstilles, nulstilles det gennemsnitlige brændstofforbrug også.

■ Rækkevidde

Viser det anslåede antal kilometer, som du kan tilbagelægge med det resterende brændstof. Dette anslåede antal kilometer er baseret på bilens aktuelle brændstoføkonomi.

■ Forløbet tid

Viser den forløbne tid, siden triptæller A eller B blev nulstillet.

■ Gennemsnitshastighed

Viser gennemsnitshastigheden i km/t eller mph, siden triptæller A eller triptæller B blev nulstillet.

■ Måler for aktuelt brændstofforbrug

Viser det aktuelle brændstofforbrug som et søjlediagram i l/100 km eller mpg.

» Gennemsnitligt brændstofforbrug

Du kan ændre, hvornår det gennemsnitlige brændstofforbrug skal nulstilles.

 **Funktioner, der kan tilpasses*** S. 171, 396

» Forløbet tid

Du kan ændre, hvornår den forløbne tid skal nulstilles.

 **Funktioner, der kan tilpasses*** S. 171, 396

» Gennemsnitshastighed

Du kan ændre, hvornår gennemsnitshastigheden skal nulstilles.

 **Funktioner, der kan tilpasses*** S. 171, 396

Servicepåmindelsessystem*

Viser servicepåmindelsessystemet.

► **Servicepåmindelsessystem*** S. 665

Olieovervågningssystem*

Viser olieovervågningssystemet.

► **Olieovervågningssystem*** S. 670

Påmindelse om sikkerhedssele på bagsæde

Vises, når en af sikkerhedsselerne på bagsædet spændes eller løsnes.

Udetemperatur

Viser udetemperaturen i grader celsius.

Hvis udetemperaturen er under 3 °C på det tidspunkt, hvor du drejer tændingskontakten til positionen TIL ^{*1}, blinker indikatoren for udetemperatur i 10 sekunder.

Justering af udetemperaturvisning

Justér temperaturmålingen op til ± 3 °C, hvis temperaturmålingen synes at være forkert.

Turbomåler*

Når turboen skaber øget effekt, angiver denne måler, at ladetrykket øges.

Udetemperatur

Temperatursensoren er placeret i forkofangeren. Varme fra vejen og udstødningsgas fra en anden bil kan påvirke temperaturmålingen, når bilen kører med en hastighed på under 30 km/t.

Det kan tage flere minutter for displayet at blive opdateret, efter at temperaturvisningen er stabiliseret.

Du kan justere temperaturvisningen.



► **Funktioner, der kan tilpasses*** S. 171, 396

*1: Modeller med nøglefrit adgangssystem har en **ENGINE START/STOP**-knap i stedet for en tændingskontakt.

* Ikke tilgængelig på alle modeller

Hastighedsalarm

Aktiverer hastighedsalarmerne og ændrer indstillingen for alarmhastighed.

Hver gang du trykker på / knappen, ændres indstillingen for hastighedsalarmerne på følgende måde:

Instrumentpanel

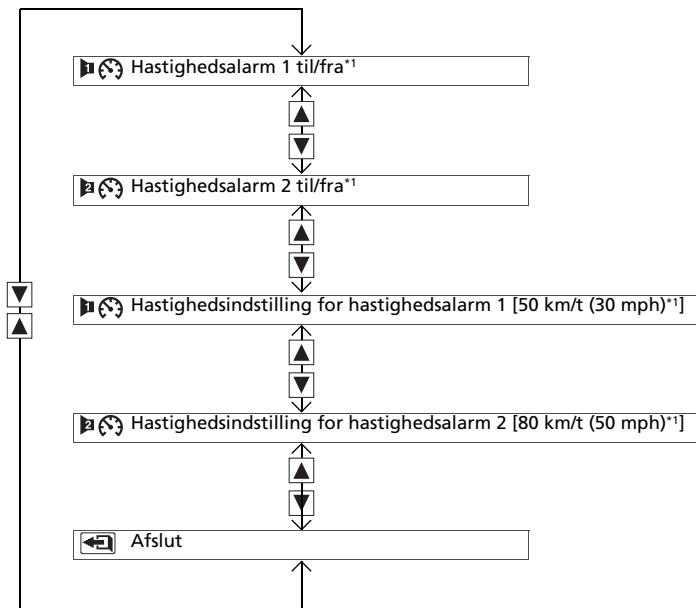

*1: Standardindstilling

Navigation*

Kompas*

Viser kompasskærbilledet.

Trinvis rutevejledning

Når navigationssystemet* eller Android Auto giver kørselsvejledning, får du vist en trinvis rutevejledning til din destination.

➤ **Se manualen til navigationssystemet**

➤ **Android Auto** S. 376

System til genk. af trafikskilte*

Viser systemet til registrering af trafikskilte.

➤ **System til registrering af trafikskilte** S. 623

Audio*

Viser de aktuelle audiooplysninger.

➤ **Grundlæggende om betjening af lydanlægget** S. 290, 315

Telefon*

Viser de aktuelle telefonoplysninger.

➤ **Håndfrit telefonsystem** S. 430, 451

Navigation*

Du kan vælge, om den trinvis rutevejledning skal slås til eller ej under navigation.

➤ **Funktioner, der kan tilpasses** S. 396

* Ikke tilgængelig på alle modeller

■ G-måler*

Viser styrke (G) og retning for den belastning, som påføres bilen under kørslen.

■ Bremsetrykmåler*

Viser bremsetrykket i MPa, når bremserne aktiveres.

■ Speederpositionsmåler*

Viser speederens position i %.

■ Omdrejningsindikatorer*



Tænder fra venstre mod højre alt efter motorens omdrejningstal.

■ Stopur*

Måler omgangstiden, og viser de tidligere målte omgangstider, splittider samt den hurtigste omgangstid.

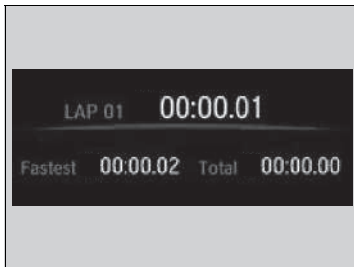
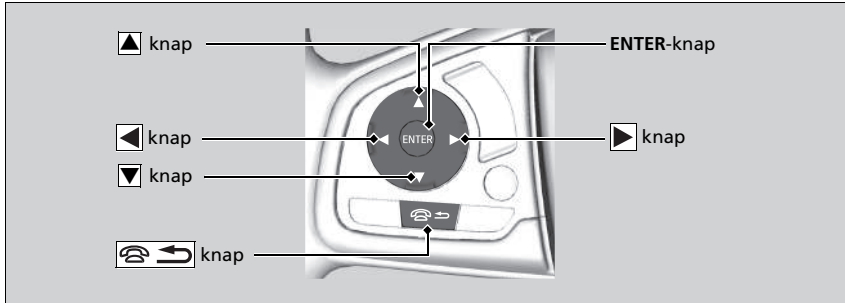

■ Måling af omgangstid

1. Tryk på **ENTER**-knappen for at få vist skærbilledet til måling af omgangstiden.
2. Tryk på **ENTER**-knappen for at starte målingen.
3. Tryk på **ENTER**-knappen igen for at afbryde målingen.
 - For at måle omgangstiden skal du trykke på **▲/▼** knappen efter hver omgang.
 - Tryk på **☎️ ↩️** knappen (læg på/tilbage) for at vende tilbage til skærbilledet **Stopur**.

☎️ Stopur*

Sørg for kun at anvende denne målefunktion, når og hvor det er sikkert at gøre det.

Omgangstid vises fra 00:00,00 til 9:59:59,99.







■ Historik for kontrol og sletning

- For at kontrollere historikken skal du trykke på knappen (når måling af omgangstid ikke er aktiv) for at ændre visningen og derefter trykke på knappen for at rulle gennem omgangstiderne.
 - ▶ Der kan højst gemmes 20 omgangstider ad gangen.
- For at slette historikken skal du trykke på og holde knappen inde, når måling af omgangstid ikke er aktiv.
- Tryk på knappen for at vende tilbage til skærbilledet for måling af omgangstid.
- Tryk på knappen (læg på/tilbage) for at vende tilbage til skærbilledet **Stopur**.

Funktioner, der kan tilpasses*



Med førerinformationssystemet kan du tilpasse visse funktioner.

Tilpasning

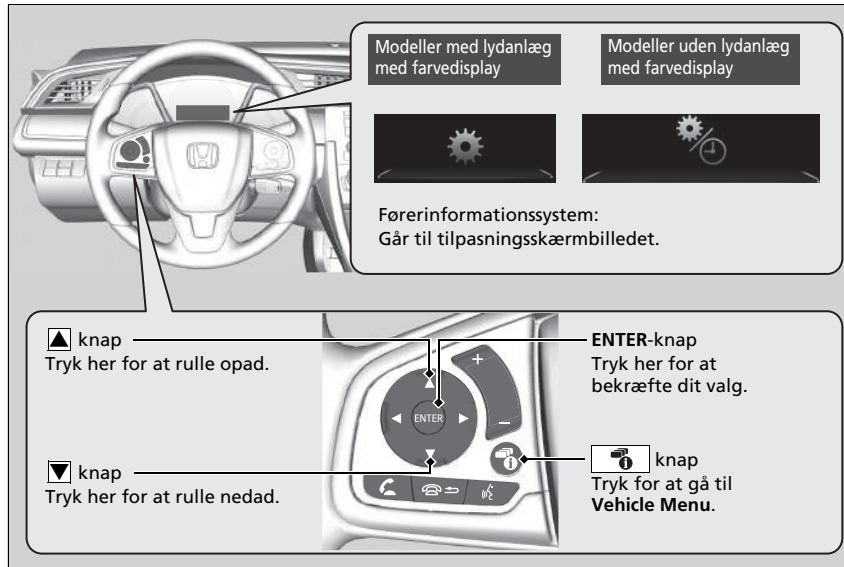
Vælg skærbilledet  /  (Tilpas indstillinger) ved at trykke på  knappen, mens tændingskontakten er i positionen TIL **II**, bilen holder helt stille, og gearvælgeren er i positionen **P** (trinløst variabel transmission), og parkeringsbremsen er aktiveret (manuel gearkasse). Vælg  / , og tryk derefter på **ENTER**-knappen.



»» Funktioner, der kan tilpasses*

For at tilpasse andre funktioner skal du trykke på  /  knappen.

» Liste over indstillinger, der kan tilpasses

S. 175

» Eksempel på tilpasning af indstillinger

S. 181

I forbindelse med tilpasning af indstillinger:

Modeller med trinløst variabel transmission

Skift til positionen **P**.

Modeller med manuel gearkasse

Aktivér parkeringsbremsen.

* Ikke tilgængelig på alle modeller

■ **Tilpasningsflow**

Tryk på  knappen.

Instrumentpanel

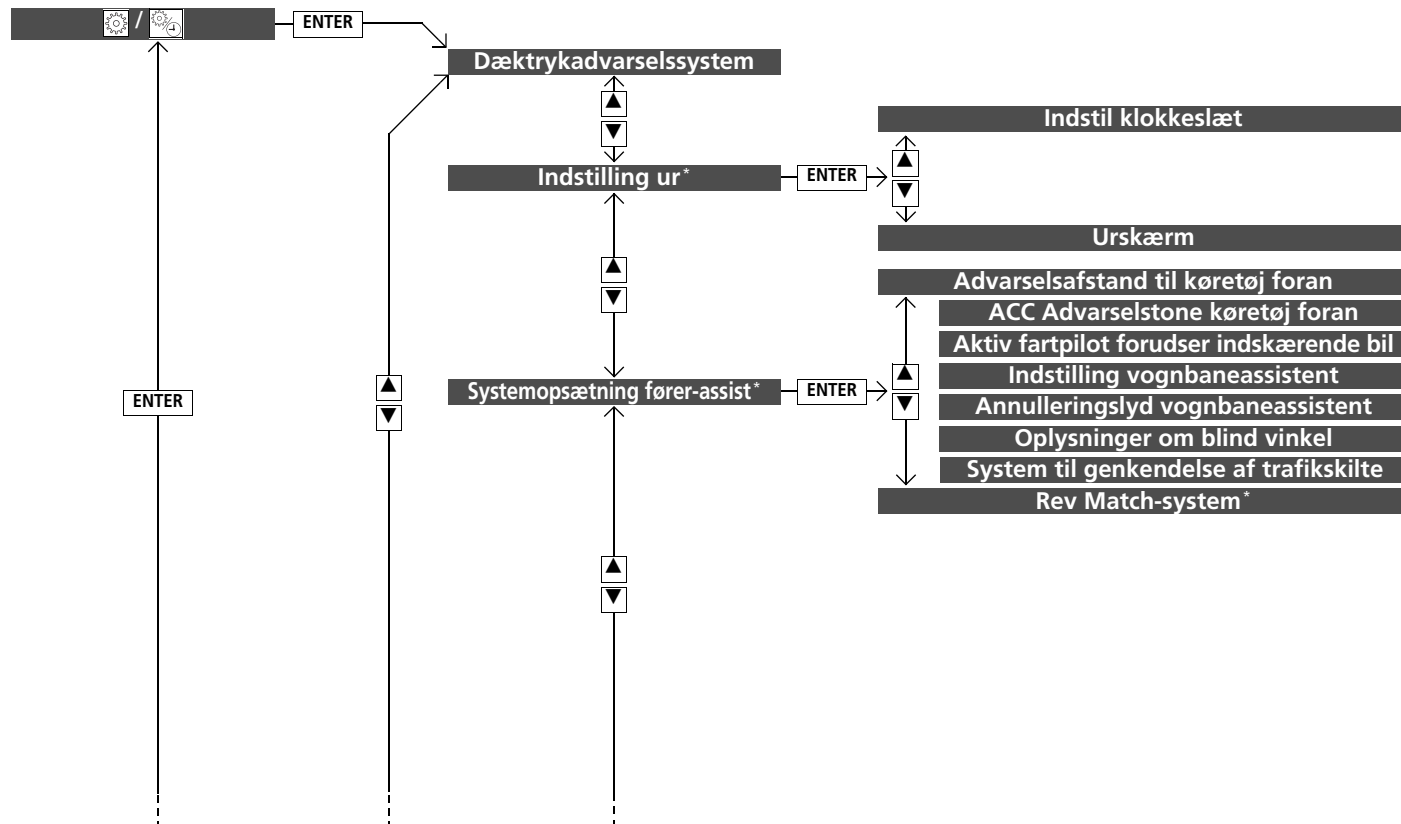

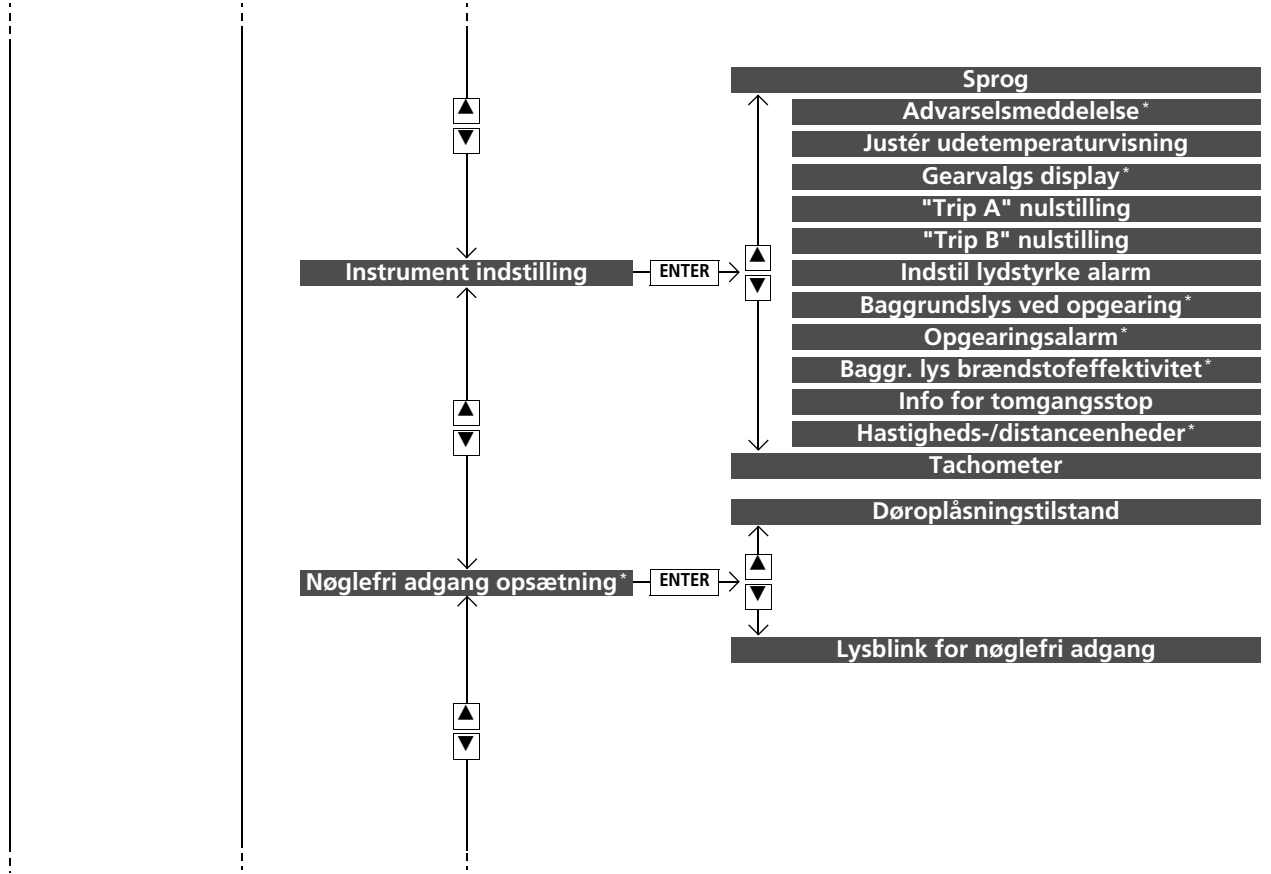

Instrumentpanel

* Ikke tilgængelig på alle modeller

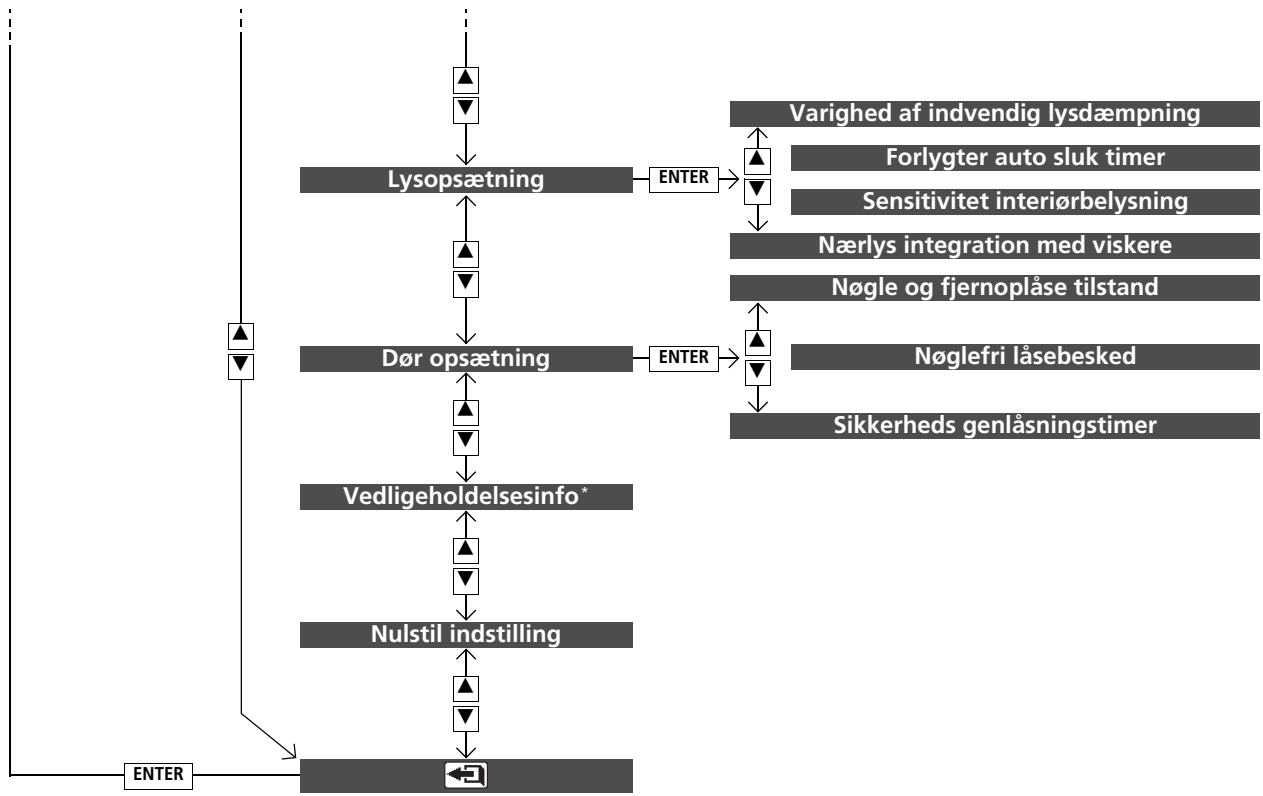

■ Liste over indstillinger, der kan tilpasses

Konfigurations-gruppe	Funktioner, der kan tilpasses	Beskrivelse	Mulige indstillinger
Dæktrykadvar-selssystem	—	Initialiserer dæktrykadvarselssystemet.	Initialiser/Annuller
Indstilling ur*	Indstil klokkeslæt	Indstiller klokkeslættet. ➤ Indstilling af ur S. 186	—
	Urskærm	Indstiller visning af klokkeslættet til 24 timer, 12 timer eller fra.	24 h/12 h*/FRA

*1: Standardindstilling

Konfigurations-gruppe	Funktioner, der kan tilpasses	Beskrivelse	Mulige indstillinger
Systemopsætning fører-assist*	Advarselsafstand til køretøj foran	Ændrer den afstand, hvor det kollisionsbegrænsende bremsesystem afgiver en alarm.	Lang/Normal^{*1}/Kort
	ACC Advarselstone køretøj foran	Får systemet til at bippe, når systemet registrerer et køretøj, eller når køretøjet kommer uden for den aktive fartpilots rækkevidde.	TIL/FRA^{*1}
	Aktiv fartpilot forudser indskærende bil	Slår den aktive fartpilots funktion til forudsigelse af indskærende bil til og fra.	TIL^{*1}/FRA
	Indstilling vognbaneassistent	Ændrer indstillingen for den udvidede vognbaneassistent.	Tidlig/Normal/Forsinket^{*1}/ Kun advarsel
	Annuleringslyd vognbaneassistent	Får systemet til at bippe, når vognbaneassistenten afbrydes.	TIL/FRA^{*1}
	Oplysninger om blind vinkel	Ændrer indstillingen for blindvinkelassistenten.	Hørbar og visuel advarsel^{*1}/ Kun visuel advarsel/FRA
	System til genkendelse af trafikskilte	Vælger, om de små trafikikoner vises eller ej.	Små ikoner til^{*1}/Små ikoner fra
	Rev Match-system*	Slår Rev Match-systemet til og fra.	TIL^{*1}/FRA

*1: Standardindstilling

Konfigurations-gruppe	Funktioner, der kan tilpasses	Beskrivelse	Mulige indstillinger
Instrument indstilling	Sprog	Ændrer det viste sprog.	Engelsk ^{*1} /Fransk/Spansk/ Tysk/Italiensk/Portugisisk/ Russisk/Finsk/Norsk/Svensk/ Dansk/Hollandsk/Polsk/ Tyrkisk
	Advarselsmeddelelse*	Slår advarselsmeddelelser i førerinformationssystemet til og fra.	TIL/FRA^{*1}
	Justér udetemperaturvisning	Justerer temperaturvisningen med nogle få grader.	-3 °C ~ ±0 °C^{*1} ~ +3 °C
	Gearvalgs display*	Slår funktionen for gearpositionsvisning til og fra.	TIL^{*1}/FRA
	"Trip A" nulstilling	Ændrer indstillingen for, hvordan du nulstiller triptæller A, gennemsnitlig brændstofføkonomi A, gennemsnitshastighed A og forløbet tid A.	Ved tankning/Når tænding afbrydes/Manuel nulstilling^{*1}
	"Trip B" nulstilling	Ændrer indstillingen for, hvordan du nulstiller triptæller B, gennemsnitlig brændstofføkonomi B, gennemsnitshastighed B og forløbet tid B.	Ved tankning/Når tænding afbrydes/Manuel nulstilling^{*1}

* 1: Standardindstilling

Konfigurations-gruppe	Funktioner, der kan tilpasses	Beskrivelse	Mulige indstillinger
Instrument indstilling	Indstil lydstyrke alarm	Ændrer lydstyrken for alarmerne, f.eks. lydsignaler, advarsler og lyd for afviserblink osv.	Højt/Middel^{*1}/Lavt
	Baggrundslys ved opgearing*	Ændrer, om baggrundslyset ved opgearing blinker, når omdrejningstælleren nærmer sig det røde felt. <input checked="" type="checkbox"/> Baggrundslys ved opgearing*/opgearingsalarm* S. 160	TIL^{*1}/FRA
	Opgearingsalarm*	Ændrer, om der lyder en alarm, når omdrejningstælleren nærmer sig det røde felt.	TIL^{*1}/FRA
	Baggr. lys brændstofeffektivitet*	Slår miljømåleren til og fra.	TIL^{*1}/FRA
	Info for tomgangsstop	Vælger, om displayet for automatisk tomgangsstop vises eller ej.	TIL^{*1}/FRA
	Hastigheds-/distanceenheder*	Ændrer den viste måling i førerinformationssystemet.	mph-miles^{*1}/km/t-km
	Tachometer	Vælger, om omdrejningstælleren vises i førerinformationssystemet.	TIL^{*1}/FRA
Nøglefri adgang opsætning*	Døroplåsningstilstand	Ændrer, hvilke døre der oplåses, når du griber fat i førerdørens håndtag.	Kun førerdøren¹/Alle døre
	Lysblink for nøglefri adgang	Får nogle udvendige lygter til at blinke, når du oplåser/låser dørene.	TIL^{*1}/FRA

*1: Standardindstilling

Konfigurations-gruppe	Funktioner, der kan tilpasses	Beskrivelse	Mulige indstillinger
Lysopsætning	Varighed af indvendig lysdæmpning	Ændrer tidsrummet, hvori de indvendige lamper forbliver tændt, efter at du har lukket dørene.	60sek./30sek.*1/15sek.
	Forlygter auto sluk timer	Ændrer tidsrummet, hvori de udvendige lygter forbliver tændt, efter at du har lukket førerdøren.	60sek./30sek./15sek.*1/0sek.
	Sensitivitet interørbelysning	Ændrer følsomheden af instrumentpanelets lysstyrke, når kontakten til forlygterne er i positionen AUTO position.	Max/Høj/Med*1/Lav/Min
	Nærlys integration med viskere	Ændrer indstillingerne for viskerfunktionen, når forlygterne automatisk tænder, mens kontakten til forlygterne er i positionen AUTO .	TIL*1/FRA

*1: Standardindstilling





Konfigurationsgruppe	Funktioner, der kan tilpasses	Beskrivelse	Mulige indstillinger
Dør opsætning	Nøgle og fjernoplåse tilstand	Indstiller enten førerdøren eller alle døre til oplåsning, så snart tændingsnøglen betjenes.	Kun førerdøren¹/Alle døre
	Nøglefri låsebesked	LÅS/LÅS OP - De udvendige lygter blinker.	TIL¹/FRA
	Sikkerheds genlåsningstimer	Ændrer den tid, det tager for dørene at genlåse og for sikkerhedssystemet at blive indstillet, efter at du låser bilen op uden at åbne en dør.	90sek./60sek./30sek.^{*1}
Vedligeholdelsesinfo[*]	—	Nulstiller servicepåmindelsessystemvisningen [*] /olieovervågningsvisningen [*] , når der er udført servicearbejde.	<div style="background-color: #cccccc; padding: 2px;">Modeller med servicepåmindelsessystem</div> Annuller/Alle punkter som skal serviceres
Nulstil indstilling	—	Annullerer de tilpassede ændringer, du har foretaget, eller gendanner dem til fabriksindstillingerne.	<div style="background-color: #cccccc; padding: 2px;">Modeller med olieovervågningssystem</div> Annuller/Nulstil

*1: Standardindstilling



■ Eksempel på tilpasning af indstillinger



Trinnene til ændring af indstillingen "**Trip A**" nulstilling til **Ved fuld tankning** vises nedenfor. Standardindstillingen for "**Trip A**" nulstilling er **Manuel nulstilling**.



1. Tryk på  knappen for at vælge  /  og tryk på **ENTER**-knappen.
2. Tryk på  / , indtil **Instrument indstilling** vises på displayet.
3. Tryk på **ENTER**-knappen.
 - **Sprog** vises først på displayet.



4. Tryk på / knappen indtil **"Trip A" nulstilling** vises på displayet, og tryk derefter på **ENTER**-knappen.
 - Displayet skifter til tilpasningskærbilledet, hvor du kan vælge **Ved tankning, Når tænding afbrydes, Manuel nulstilling** eller **Afslut**.

5. Tryk på / knappen, og vælg **Ved tankning**, og tryk derefter på **ENTER**-knappen.
 - Konfigurationsskærbilledet **Ved tankning** vises, og derefter vender displayet tilbage til tilpasningskærbilledet.



6. Tryk på ▲/▼, indtil ←→ vises på displayet, og tryk derefter på **ENTER**-knappen.
7. Gentag trin 6, indtil du vender tilbage til det normale skærbillede.

Betjeningsanordninger

Dette afsnit indeholder oplysninger om betjening af instrumenter, kontakter og betjeningsanordninger.

Ur	186
Låsning og oplåsning af døre	
Nøgle.....	188
Lav signalstyrke fra den nøglefri fjernbetjening*.....	190
Låsning/oplåsning af døre udefra.....	191
Låsning/oplåsning af døre indefra.....	201
Børnesikringslås.....	202
Automatisk dørlåsning/-oplåsning*.....	203
Bagklap	204
Sikkerhedssystem	
Startspærrefunktion.....	207
Alarm til sikkerhedssystem.....	208
Ultralydssensorer*.....	210
Dobbeltlås*.....	211
Åbning og lukning af ruderne	212

Soltag*	216
Betjening af kontakter omkring rattet	
Tændingskontakt*.....	218
ENGINE START/STOP-knap*.....	219
Tændingskontakt og sammenligning af strømtilstand.....	222
Afviserblink.....	223
Lygtekontakter.....	224
Tågeforlygter* og tågebaglygte*.....	227
Kørelys.....	229
Automatisk fjernlys*.....	230
Vinduesviskere og sprinklere.....	233
Lysstyrkeregulering.....	237
Knap til elbagrude/elopvarmede sidespejle*.....	238
Ratindstilling.....	239

Indstilling af spejle	
Indvendigt bakspejl.....	240
Elsidespejle.....	241
Indstilling af sæder	243
Interiørlys/Interiør-komfortfaciliteter	
Interiørlys.....	252
Interiør-komfortfaciliteter.....	254
Varmesystem*	270
Klima anlæg*	275

* Ikke tilgængelig på alle modeller

Indstilling af ur





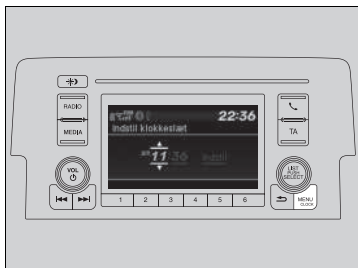

Klokkeslættet kan justeres i urvisningen, når tændingskontakten er i positionen TIL *1.

Regulering af klokkeslæt







Modeller med lydanlæg med farvedisplay

Vha. MENU/CLOCK-knappen

1. Tryk på og hold **MENU/CLOCK**-knappen nede.
▶ **Indstil klokkeslæt** vælges.
2. Drej på  for at vælge timer, og tryk derefter på .
3. Drej på  for at vælge minutter, og tryk derefter på .
4. For at komme ind i indstillingen skal du dreje på , vælge **Indstil** og derefter trykke på .

Modeller med lydanlæg med standarddisplay

Vha. menuen Indstillinger på audio-/informationsskærmen

1. Vælg **Indstillinger**.
2. Vælg **Ur**.
3. Vælg **Urjustering**.
4. Vælg  eller  for at ændre timeangivelsen.
5. Vælg  eller  for at ændre minutangivelsen, og vælg derefter **OK**.



Indstilling af ur

Du kan tilpasse visningen af uret til 12 timers eller 24 timers format.

▶ **Funktioner, der kan tilpasses*** S. 171, 388, 396

Modeller uden lydanlæg med farvedisplay

Du kan ikke stille klokkeslættet, mens bilen kører.

Modeller med navigationssystem

Vha. MENU/CLOCK-knappen

Disse indikationer anvendes til at vise, hvordan vælgknappen betjenes.

Drej på  for at vælge.

Tryk på  for at bekræfte dit valg.

Vha. menuen Indstillinger på audio-/informationsskærmen



Du kan slå visningen af uret til og fra.



▶ **Funktioner, der kan tilpasses** S. 396

Du kan også indstille klokkeslættet ved at trykke på det ur, der vises i øverste højre hjørne på displayet.

1. Tryk på uret på skærmen i nogle sekunder.

2. Vælg **Urjustering**.

3. Vælg  eller  for at ændre timeangivelsen.

4. Vælg  eller  for at ændre minutangivelsen, og vælg derefter **OK**.

*1: Modeller med nøglefrit adgangssystem har en **ENGINE START/STOP**-knap i stedet for en tændingskontakt.

* Ikke tilgængelig på alle modeller



Modeller uden lydnlæg

■ **Vha. indstillingsmenuen i førerinformationssystemet**

1. Tryk på  knappen for at vælge , og tryk derefter på **ENTER**-knappen.
2. Tryk på  knappen, indtil **Indstilling ur** vises på displayet.
3. Tryk på **ENTER**-knappen.
4. Tryk på **ENTER**-knappen for at vælge **Indstil klokkeslæt**.
5. Tryk på  knappen for at ændre timetallet, og tryk derefter på **ENTER**-knappen.
6. Tryk på  knappen for at ændre minuttallet, og tryk derefter på **ENTER**-knappen.
 - Displayet vender tilbage til normal visning.

Nøgle

Bilen leveres med et sæt nøgler bestående af følgende:



Med nøglerne kan motoren startes og stoppes, og alle dørene og bagklappen kan låses i og op. Med fjernbetjeningen kan du også låse alle dørene og bagklappen op og i.

»Nøgle

Alle nøgler er udstyret med en startspærrefunktion. Startspærrefunktionen beskytter bilen mod tyveri.

» **Startspærrefunktion** S. 207

Følg nedenstående råd for at undgå, at nøglerne bliver beskadiget:

- Efterlad ikke nøglerne i direkte sollys eller på steder med høje temperaturer eller høj luftfugtighed.
- Pas på ikke at tabe nøglerne eller at placere tunge ting oven på dem.
- Hold nøglerne væk fra væsker, støv og sand.
- Skil ikke nøglerne ad, undtagen når der skal skiftes batterier.

Hvis de elektriske kredse i nøglerne bliver beskadiget, vil motoren muligvis ikke starte eller fjernbetjeningen ikke fungere.

Hvis nøglerne ikke fungerer, skal du få dem eftersat af din forhandler.

Indbygget nøgle*

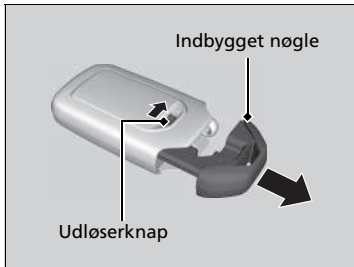

Den indbyggede nøgle kan anvendes til at låse/ oplåse dørene, hvis batteriet i den nøglefri fjernbetjening bliver for svagt, og den elektriske funktion til låsning/oplåsning af dørene deaktiveres. For at tage den indbyggede nøgle ud skydes udløserknappen til side, hvorefter nøglen trækkes ud. Den indbyggede nøgle sættes i igen ved at trykke den ind i den nøglefri fjernbetjening, indtil den klikker.

Foldenøgle*

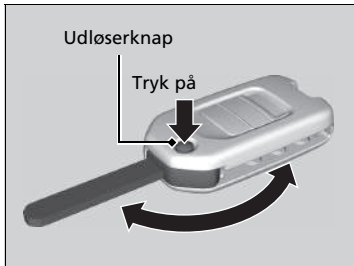

Nøglen foldes sammen inde i fjernbetjeningen.

1. Tryk på udløserknappen for at folde nøglen ud af fjernbetjeningen.
 - Sørg for, at nøglen er foldet helt ud.
2. Tryk på udløserknappen, og skub nøglen ind i fjernbetjeningen, indtil du hører et klik, for at folde nøglen sammen.

⊠ Foldenøgle*

Hvis nøglen ikke er foldet helt ud, virker startspærrefunktionen muligvis ikke korrekt, og motoren vil muligvis ikke starte. Undgå kontakt med nøglen, når den foldes ind eller ud.

* Ikke tilgængelig på alle modeller

■ Nøglenummermærke

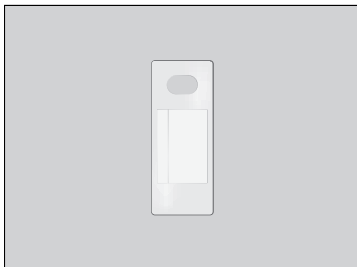

Det indeholder et nummer, som skal bruges, hvis du vil købe en ekstra nøgle.

Lav signalstyrke fra den nøglefri fjernbetjening*

Bilen udsender radiobølger for at finde den nøglefri fjernbetjening, når dørene og bagklappen låses op/i, eller motoren startes.

I følgende tilfælde kan funktioner som låsning/oplåsning af dørene og bagklappen eller start af motoren forhindres eller fungere ustabil:

- Kraftige radiobølger udsendes af udstyr i nærheden.
- Du bærer den nøglefri fjernbetjening sammen med telekommunikationsudstyr, bærbare computere, mobiltelefoner eller trådløse enheder.
- Den nøglefri fjernbetjening er i berøring med eller er dækket af en metalgenstand.

» Nøglenummermærke

Sørg for at opbevare nøglenummermærket et sikkert sted uden for bilen.

Hvis du ønsker at købe en ekstra nøgle, skal du kontakte din forhandler.

Hvis du mister din nøgle og ikke kan starte bilen, skal du kontakte din forhandler.

» Lav signalstyrke fra den nøglefri fjernbetjening*

Kommunikationen mellem den nøglefri fjernbetjening og bilen forbruger strøm fra batteriet i den nøglefri fjernbetjening.

Batteriets levetid er ca. to år, men dette varierer afhængigt af, hvor ofte fjernbetjeningen bruges.

Der forbruges strøm fra batteriet, hver gang den nøglefri fjernbetjening modtager kraftige radiobølger. Undgå at placere den tæt på elektriske apparater såsom fjernsyn og computere.

Låsning/oplåsning af døre udefra

■ Brug af det nøglefri adgangssystem *

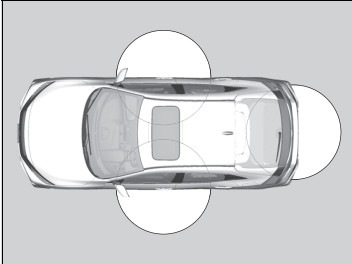

Når du har den nøglefri fjernbetjening på dig, kan du låse dørene og bagklappen op/i. Du kan låse dørene og bagklappen op/i inden for en radius af ca. 80 cm fra det udvendige dørhåndtag eller fra bagklappens udløserknop.

▣ Låsning/oplåsning af døre udefra

Hvis kontakten til interiørlyset er i positionen "tændt ved døråbning", tændes interiørlyset, når du låser dørene op. Ingen af dørene åbnes: Lyset slukker langsomt efter 30 sekunder.

Dørene låses igen: Lyset slukkes med det samme.

► **Interiørlys** S. 252

▣ Brug af det nøglefri adgangssystem *

Hvis du ikke åbner en dør eller bagklappen inden for 30 sekunder efter at have låst bilen op med det nøglefri adgangssystem, låses dørene og bagklappen automatisk igen.

Du kan kun låse dørene op og i vha. det nøglefri adgangssystem, når strømtilstanden er indstillet til KØRETØJ FRA.

* Ikke tilgængelig på alle modeller

■ Låsning af døre og bagklap



Modeller med tågebaglygte

Tryk på dørlåseknappen på fordøren eller på bagklappen.

- Visse udvendige lygter blinker tre gange, alle dørene og bagklappen låses, og sikkerhedssystemet aktiveres.

Modeller uden tågebaglygte

Tryk på dørlåseknappen på fordøren eller på bagklappen.

- Visse udvendige lygter blinker, der høres en biplyd, alle dørene og bagklappen låses, og sikkerhedssystemet aktiveres.

►► Brug af det nøglefri adgangssystem*

- Efterlad ikke den nøglefri fjernbetjening i bilen, når du stiger ud. Tag den med dig.
- Selv om du ikke har den nøglefri fjernbetjening på dig, kan du låse dørene og bagklappen op/i, hvis en anden med fjernbetjeningen på sig er inden for rækkevidde.
- Hvis den nøglefri fjernbetjening er inden for rækkevidde, kan der ske det, at dørene låses op, hvis dørhåndtaget dækkes af vand i tilfælde af kraftig regn eller ophold i en bilvask.
- Hvis du tager fat i et dørhåndtag med handsker på, kan dørsensoren være langsom til at reagere, eller den reagerer muligvis slet ikke, og døren låses således ikke op.
- Når du låser døren, har du op til to sekunder, hvor du kan trække i håndtaget for at kontrollere, om døren er låst. Hvis du er nødt til at låse døren op, lige efter at du har låst den, skal du vente i mindst to sekunder, før du tager fat i håndtaget. Ellers låser døren ikke op.
- Døren åbnes måske ikke, hvis du trækker i den straks efter at have grebet fat i dørhåndtaget. Grib fat i håndtaget igen, og vent, indtil døren er låst op, før du trækker i håndtaget.
- Selv inden for en radius af 80 cm er det ikke sikkert, at du kan låse dørene og bagklappen op/i med den nøglefri fjernbetjening, hvis den er over eller under det udvendige dørhåndtag.
- Den nøglefri fjernbetjening fungerer muligvis ikke, hvis den er for tæt på døren og døruden.

■ Oplåsning af døre og bagklap

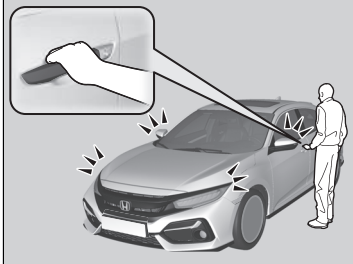

Modeller med tågebaglygte

Grib fat i håndtaget til førerdøren:

- Førerdøren låses op.
- Nogle af de udvendige lygter blinker én gang.

Grib fat i håndtaget til passagerdøren:

- Alle døre og bagklappen låses op.
- Nogle af de udvendige lygter blinker én gang.

Modeller uden tågebaglygte

Tag fat i håndtaget i førerdøren:

- Førerdøren låses op.
- Visse udvendige lygter blinker to gange, og bipperen lyder to gange.

Grib fat i håndtaget til passagerdøren:

- Alle døre og bagklappen låses op.
- Visse udvendige lygter blinker to gange, og bipperen lyder to gange.

►► Brug af det nøglefri adgangssystem*

Modeller uden lydanlæg med standarddisplay

Lyset blinker, og indstillingerne for døroplåsningstilstand kan tilpasses vha. førerinformationssystemet.

► **Funktioner, der kan tilpasses*** S. 171

Modeller med lydanlæg med standarddisplay

Lyset blinker, der lyder et bip*, og indstillingerne for døroplåsningstilstand kan tilpasses vha. audio-/informationsskærmen.

► **Funktioner, der kan tilpasses** S. 396

* Ikke tilgængelig på alle modeller



Modeller med tågebaglygte

Tryk på udløserknappen til bagklappen.

- Bagklappen låses op.
- Nogle af de udvendige lygter blinker én gang.

➤ **Åbning/lukning af bagklap** S. 205

Modeller uden tågebaglygte

Tryk på udløserknappen til bagklappen.

- Bagklappen låses op.
- Visse udvendige lygter blinker to gange, og bipperen lyder to gange.

➤ **Åbning/lukning af bagklap** S. 205

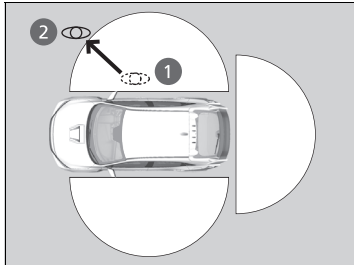
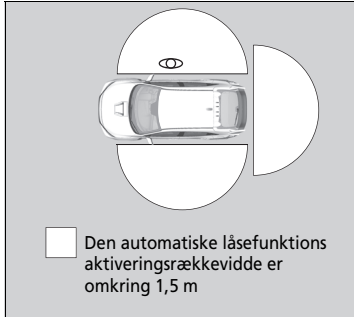

■ Låsning af døre og bagklappen (automatisk "gå væk"-låsefunktion*)

Hvis du går væk fra køretøjet, mens du har den nøglefri fjernbetjening på dig, bliver dørene og bagklappen låst automatisk.

Den automatiske låsefunktion aktiveres, når alle dørene og bagklappen er lukkede, og den nøglefri fjernbetjening befinder sig inden for en radius af ca. 1,5 m fra det udvendige dørhåndtag.

Stig ud af køretøjet, mens du har den nøglefri fjernbetjening på dig, og luk døren eller dørene.

1. Mens du er omkring 1,5 m fra køretøjet.
 - Bipperen lyder; den automatiske låsefunktion aktiveres.
2. Bær den nøglefri fjernbetjening længere væk end ca. 1,5 m fra køretøjet, og forbliv uden for denne rækkevidde i 2 sekunder eller mere.
 - Visse udvendige lygter blinker; bipperen lyder; alle dørene og bagklappen låses derefter.

► Låsning af døre og bagklappen (automatisk "gå væk"-låsefunktion*)

Den automatiske låsefunktion er som standard slået fra. Den kan slås til vha. audio-/informationsskærmen.

Hvis du aktiverer den automatiske låsefunktion vha. audio-/informationsskærmen, er det kun den fjernbetjening, som blev brugt til at låse førerdøren op forud for ændringen af indstillingen, som kan aktivere automatisk låsning.

► Funktioner, der kan tilpasses S. 396

Hvis den automatiske låsefunktion er aktiveret, og du bliver inden for låse-/oplåsefunktionens betjeningsrækkevidde, vil indikatoren i den nøglefri fjernbetjening fortsætte med at blinke, indtil dørene er låst.

Hvis du bliver stående ved siden af køretøjet inden for funktionens betjeningsrækkevidde, bliver dørene og bagklappen automatisk låst, ca. 30 sekunder efter at aktiveringsbipperen til den automatiske låsefunktion lyder.

Hvis du åbner en dør eller bagklappen, efter at aktiveringsbipperen til den automatiske låsefunktion lyder, vil den automatiske låsefunktion blive forsinket, indtil alle døre og bagklappen er lukket.

Under følgende forhold aktiveres den automatiske låsefunktion ikke:

- Fjernbetjeningen befinder sig inde i køretøjet.
 - Bipperen lyder ikke.
- Fjernbetjeningen fjernes fra dens driftsområde, før alle dørene og bagklappen er blevet lukket.
 - Bipperen lyder.

* Ikke tilgængelig på alle modeller

Midlertidig deaktivering af funktionen:

1. Indstil strømtilstanden til FRA.
2. Åbn førerdøren.
3. Brug hovedkontakten til centrallåsen til at betjene låsen som følger:
Lås → Oplås → Lås → Oplås.
► Bipperen lyder, og funktionen deaktiveres.

Sådan retableres funktionen:

- Indstil strømtilstanden til positionen TIL.
- Lås bilen uden at bruge den automatiske låsefunktion.
- Når du har den nøglefri fjernbetjening på dig, skal du gå uden for den automatiske låsefunktions betjeningsrækkevidde.
- Åbn en dør.

► Låsning af døre og bagklappen (automatisk "gå væk"-låsefunktion*)

Den automatiske låsefunktion vil ikke være aktiv, hvis en af følgende betingelser er til stede.

- Den nøglefri fjernbetjening befinder sig inde i bilen.
- En dør, bagklappen eller motorhjelmene er ikke lukket.
- Strømtilstanden er indstillet til andet end FRA.
- Den nøglefri fjernbetjening befinder sig ikke inden for en radius af ca. 1,5 m fra køretøjet, når du stiger ud af køretøjet og lukker dørene.

Stopbipper til betjening af automatisk låsefunktion

Når den automatiske låsefunktion er aktiveret, lyder stopbippen til betjening af den automatiske låsefunktion i ca. to sekunder i følgende situationer.

- Den nøglefri fjernbetjening anbringes i køretøjet gennem en af ruderne.
 - Du befinder dig for tæt på køretøjet.
 - Den nøglefri fjernbetjening anbringes i bagagerummet.
- Hvis advarselsbippen lyder, skal du kontrollere, at du har den nøglefri fjernbetjening på dig. Derefter skal du åbne/lukke en dør og kontrollere, at bippen for aktivering af den automatiske låsefunktion lyder én gang.

Brug af fjernbetjeningen

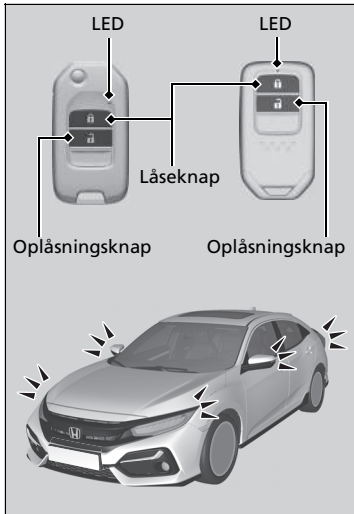

Låsning af døre og bagklap

Modeller med tågebaglygte

Tryk på låseknappen.

- Visse udvendige lygter blinker tre gange, alle dørene og bagklappen låses, og sikkerhedssystemet aktiveres.

Modeller uden tågebaglygte

Tryk på låseknappen.

Ved ét tryk på knappen:

- Visse udvendige lygter blinker, alle dørene og bagklappen låses, og sikkerhedssystemet aktiveres.

To gange (inden for fem sekunder efter det første tryk):

- Bipperen lyder og bekræfter, at sikkerhedssystemet er aktiveret.

Brug af fjernbetjeningen

Hvis du ikke åbner en dør eller bagklappen inden for 30 sekunder efter at have låst bilen op med fjernbetjeningen, låses dørene og bagklappen automatisk igen. Du kan ændre denne indstilling.

► **Funktioner, der kan tilpasses*** S. 171, 396

Modeller uden nøglefrit adgangssystem

Fjernbetjeningen kan ikke betjenes, når nøglen er i tændingskontakten.

Modeller med nøglefrit adgangssystem

Du kan kun låse dørene op og i vha. fjernbetjeningen, når strømtilstanden er indstillet til KØRETØJ FRA.

Modeller med nøglefrit adgangssystem

Højrestyret model

Modeller med tågebaglygte

Du kan ikke låse dørene udefra, når den nøglefri fjernbetjening befinder sig inde i bilen, og der høres en biplyd. Hvis du vil låse en dør, mens den nøglefri fjernbetjening stadig befinder sig i bilen, skal du gøre et af følgende fire gange:

- Tryk på låseknappen på den nøglefri fjernbetjening.
- Drej nøglen i dørlåsen til låseposition.
- Tryk på dørlåseknappen på dørhåndtaget eller på bagklappen.

Alle modeller

Fjernbetjeningen reagerer på laveffektssignaler, hvorfor reaktionsafstanden kan variere alt efter omgivelserne.

* Ikke tilgængelig på alle modeller

■ Oplåsning af døre og bagklap

Modeller med tågebaglygte

Tryk på oplåsningknappen.

Ved ét tryk på knappen:

- Visse udvendige lygter blinker én gang, og førerdøren låses op.

Ved to tryk på knappen:

- De andre døre og bagklappen låses op.

Modeller uden tågebaglygte

Tryk på oplåsningknappen.

Ved ét tryk på knappen:

- Visse udvendige lygter blinker to gange, og førerdøren låses op.

Ved to tryk på knappen:

- De andre døre og bagklappen låses op.

»» Brug af fjernbetjeningen

Fjernbetjeningen kan ikke låse bilen, når en dør er åben.

Hvis fjernbetjeningens reaktionsafstand varierer, skal batteriet nok udskiftes.

Hvis LED'en ikke lyser, når du trykker på en knap, skal batteriet udskiftes.

🔧 **Udskiftning af knapcellebatteriet** S. 727

Du kan tilpasse døroplåsningfunktionen.

🔧 **Funktioner, der kan tilpasses*** S. 171, 396

■ Låsning/oplåsning af dørene med nøgle

Hvis låse- eller oplåseknappen på fjernbetjeningen ikke fungerer, bruges nøglen i stedet for.

🔑 Udskiftning af knapcellebatteriet S. 727



Indsæt nøglen, og drej den.

🔑 Låsning/oplåsning af dørene med nøgle

Når du låser førerdøren med nøglen, låses alle de andre døre og bagklappen samtidig.

Når du låser op, låses førerdøren op først. Drejning af nøglen endnu en gang inden for få sekunder vil ikke oplåse de resterende døre og bagklappen.

Hvis dørene låses op med nøglen, vil sikkerhedssystemet udløse en alarm. Lås altid dørene op med fjernbetjeningen.

■ Låsning af dør uden brug af nøgle

Hvis du ikke har nøglen på dig, eller hvis du af en eller anden grund ikke kan låse en dør med nøglen, kan du låse døren uden.

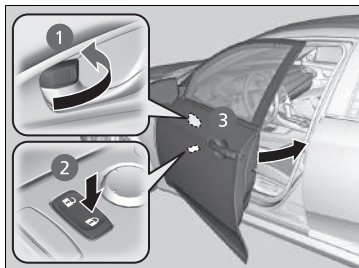

■ Låsning af førerdøren

Skub låsetappen fremad **1**, eller skub hovedkontakten til centrallåsen i låseretningen **2**, og hold derefter ud i det udvendige dørhåndtag **3**. Luk døren, og slip derefter håndtaget.

■ Låsning af passagerdørene

Skub låsetappen fremad, og luk døren.

■ System til forebyggelse af at blive låst ude

Modeller uden nøglefrit adgangssystem

Dørene og bagklappen kan ikke låses, når nøglen sidder i tændingskontakten.

Modeller med nøglefrit adgangssystem

Dørene og bagklappen kan ikke låses, når den nøglefri fjernbetjening befinder sig inde i bilen.

» Låsning af dør uden brug af nøgle

Når du låser førerdøren, låses alle de andre døre og bagklappen samtidig. Før en dør låses, skal du sikre dig, at nøglen ikke befinder sig inde i bilen.

Låsning/oplåsning af døre indefra

Brug af låsetappen

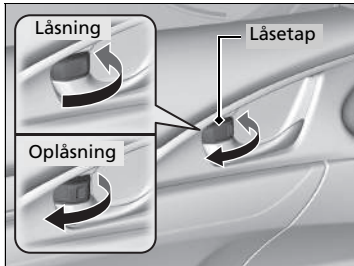

■ Låsning af dør

Skub låsetappen fremad.

■ Oplåsning af dør

Træk låsetappen bagud.

Oplåsning med det indvendige håndtag til fordøren

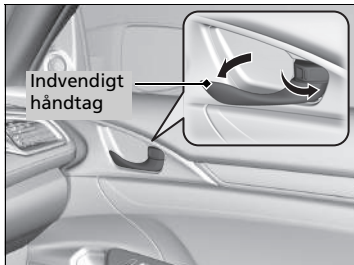

Træk i det indvendige håndtag til fordøren.

- Døren låses op og åbnes i én bevægelse.

☒ Brug af låsetappen

Når du låser døren med låsetappen i førerdøren, låses alle de andre døre og bagklappen samtidig.

Når du låser døren op med låsetappen i førerdøren, låses kun førerdøren op.

☒ Oplåsning med det indvendige håndtag til fordøren

Fordørenes indvendige håndtag er konstrueret til, at fører og forsædepassager kan åbne dørene i en enkelt bevægelse.

Denne funktion kræver dog, at man aldrig forsøger at trække i fordørenes indvendige håndtag, mens bilen kører.

Børn skal altid sidde på bagsædet, hvor der er børnesikringslåse på bagdørene.

☒ **Børnesikringslåse** S. 202

■ Brug af hovedkontakten til centrallåsen

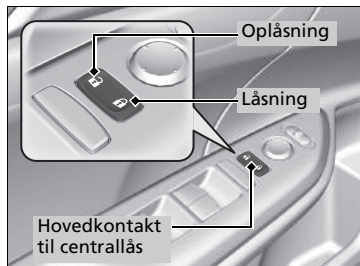

Tryk hovedkontakten til centrallåsen ind som vist for at låse eller oplåse alle dørene og bagklappen.

Børnesikringslåse

Børnesikringslåsen forhindrer, at bagdørene kan åbnes indefra, uanset hvilken position låsetappen er i.

■ Indstilling af børnesikringslåse

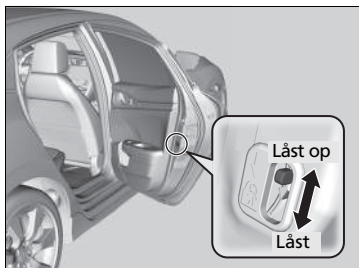

Skub knappen på bagdøren til låseposition, og luk døren.

■ Når døren åbnes

Åbn døren vha. det udvendige dørhåndtag.

►► Brug af hovedkontakten til centrallåsen

Når du låser en af fordørene op/i med hovedkontakten til centrallåsen, låses alle de andre døre og bagklappen op/i samtidig.

►► Børnesikringslåse

For at åbne døren indefra, når børnesikringslåsen er aktiveret, skal låsetappen være i oplåsningssposition. Rul sideruden ned, stik hånden ud af ruden, og træk i dørhåndtaget udefra.

Automatisk dørlåsning/-oplåsning*

Bilen låser automatisk alle døre i eller låser førerdøren op, når en bestemt betingelse er opfyldt.

■ Automatisk dørlåsning

■ Kørelåsetilstand

Alle døre og bagklappen låses, når kørehastigheden når ca. 15 km/t.

■ Automatisk døroplåsning

■ Oplåsningstilstand alt efter strømtilstand

Førerdøren låses op, når strømtilstanden er indstillet til andet end TIL. Indstillingerne kan ændres til at låse alle døre og bagklappen op.

⊠ Automatisk dørlåsning/-oplåsning*

Du kan deaktivere funktionen eller skifte til en anden indstilling for automatisk dørlåsning/-oplåsning på audio-/informationsskærmen.

➤ **Funktioner, der kan tilpasses** S. 396

* Ikke tilgængelig på alle modeller

Sikkerhedsforanstaltninger ved åbning/lukning af bagklappen

Sørg for, at alle personer og genstande er fri af bagklappen, før du åbner eller lukker den.

- Åbn bagklappen helt op.
 - ▶ Hvis bagklappen ikke er åbnet helt, kan dens vægt få den til at lukke i af sig selv.
- Vær forsigtig, når det blæser. Vinden kan få bagklappen til at lukke i.

Hold bagklappen lukket under kørsel for at:

- ▶ Undgå, at den bliver beskadiget.
- ▶ Undgå, at der trænger udstødningsgas ind i kabinen.
 - 📖 **Kulilte** S. 104

»Sikkerhedsforanstaltninger ved åbning/lukning af bagklappen

⚠ ADVARSEL

Personer, der kommer i vejen for en bagklap, der åbnes eller lukkes, kan komme alvorligt til skade.

Sørg for, at alle personer er fri af bagklappen, inden den åbnes eller lukkes.

Pas på ikke at slå hovedet imod bagklappen, og pas på ikke at få hænderne i klemme mellem bagklappen og bagagerummet, når bagklappen lukkes.

Ved opbevaring eller afhentning af bagage fra bagagerummet, mens motoren kører i tomgang, skal du undgå at stå ud for udstødningsrøret. Det kan give forbrændinger.

Der må ikke transporteres passagerer i bagagerummet. De kan komme til skade under hårde opbremsninger, pludselige accelerationer eller kollisioner.

Åbning/lukning af bagklap



Når alle døre låses op, eller der trykkes på oplåsningsknappen til bagklappen på fjernbetjeningen, låses bagklappen op. Tryk på udløserknappen til bagklappen, og åbn bagklappen.

Modeller med nøglefrit adgangssystem

Når du har den nøglefri fjernbetjening på dig, behøver du ikke at låse bagklappen op, før den åbnes.

Alle modeller

Bagklappen lukkes ved at gribe fat i det indvendige håndtag, trække bagklappen ned og trykke den i udefra.



Hvis du lukker bagklappen, mens førerdøren er låst, låses bagklappen automatisk.

Modeller med tågebaglygte

► Visse udvendige lygter blinker tre gange.

Modeller uden tågebaglygte

► Visse udvendige lygter blinker.

►► Åbning/lukning af bagklap

Modeller med nøglefrit adgangssystem

- Efterlad ikke den nøglefri fjernbetjening i bilen, når du stiger ud. Tag den med dig.
- Selv om du ikke har den nøglefri fjernbetjening på dig, kan du låse bagklappen op, hvis en anden med fjernbetjeningen på sig er inden for rækkevidde.
- Efterlad ikke den nøglefri fjernbetjening inde i bagagerummet, og luk bagklappen, når alle døre er låst. Der høres en biplyd, og bagklappen kan ikke låses.

■ Brug af fjernbetjeningen

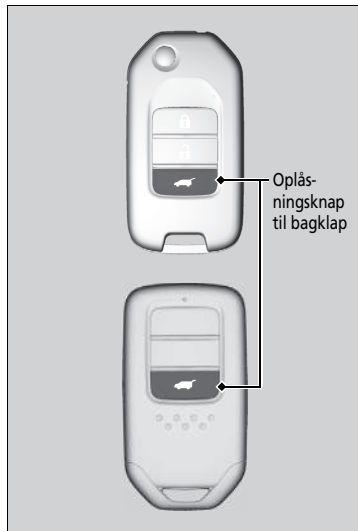

Tryk på oplåsningsskappen til bagklappen for at låse bagklappen op.

▣ Brug af fjernbetjeningen

Hvis du har låst bagklappen op og åbnet den vha. fjernbetjeningen, låses bagklappen automatisk, når den lukkes.

Startspærrefunktion

Startspærrefunktionen forhindrer, at motoren kan startes med en nøgle, der ikke er forprogrammeret. Hver nøgle er udstyret med kodede chips, som benytter elektroniske signaler til at verificere nøglen.

Vær opmærksom på følgende, når du sætter nøglen i tændingskontakten* eller trykker på **ENGINE START/STOP**-knappen*:

- Genstande, som udsender kraftige radiobølger, må ikke komme i nærheden af tændingskontakten* eller **ENGINE START/STOP**-knappen*.
- Nøglen må ikke være dækket af eller være i berøring med en metalgenstand.
- En nøgle fra en anden bils startspærrefunktion må ikke komme i nærheden af tændingskontakten* eller **ENGINE START/STOP**-knappen*.
- Anbring ikke nøglen i nærheden af magnetiske genstande. Elektronisk udstyr, som f.eks. fjernsyn og lydanlæg, udsender stærke magnetfelter. Bemærk, at selv en nøglering kan blive magnetisk.

* Ikke tilgængelig på alle modeller

Startspærrefunktion

BEMÆRK / NOTE

Hvis nøglen efterlades i bilen, er der risiko for, at bilen bliver stjålet eller sætter i gang ved et uheld. Sørg altid for at tage nøglen med dig, når bilen efterlades uden opsyn.

Forsøg ikke at reparere eller modificere systemet. Det kan beskadige systemet og forhindre bilen i at starte.

Hvis systemet gentagne gange ikke genkender din nøgles kode, skal du kontakte en forhandler. Hvis du mister din nøgle og ikke kan starte bilen, skal du kontakte en forhandler.

Højrestyret model

Modeller med tågebaglygte

Træd på bremsepedalen, og hold den nede, inden bilen startes første gang, efter at batteriet har været frakoblet.

Alarm til sikkerhedssystem

Alarmen til sikkerhedssystemet aktiveres, når bagklappen, motorhjelm eller dørene tvinges op. Alarmen aktiveres ikke, hvis bagklappen eller dørene åbnes med fjernbetjeningen eller det nøglefri adgangssystem*.

■ Når alarmen til sikkerhedssystemet aktiveres

Hornet lyder med mellemrum, og nogle af de udvendige lygter blinker.

■ Sådan deaktiveres alarmen til sikkerhedssystemet

Lås bilen op med fjernbetjeningen eller det nøglefri adgangssystem*, eller drej tændingskontakten til positionen TIL *1. Systemet deaktiveres sammen med horn og afviserblink.

■ Indstilling af alarmen til sikkerhedssystemet

Alarmen til sikkerhedssystemet aktiveres automatisk, når følgende betingelser er opfyldt:

- Tændingskontakten er i positionen LÅST *1, og nøglen er taget ud af tændingskontakten.
- Motorhjelm er lukket.
- Alle dørene og bagklappen er låst udefra med nøglen, fjernbetjeningen eller det nøglefri adgangssystem*.

■ Når alarmen til sikkerhedssystemet indstilles

Indikatoren for alarmen til sikkerhedssystemet på instrumentpanelet blinker, og blinkintervallet ændrer sig efter ca. 15 sekunder.

►► Alarm til sikkerhedssystem

Forsøg ikke at reparere eller modificere systemet. Det kan beskadige systemet og forhindre bilen i at starte.

Sikkerhedssystemets alarm er aktiv i ca. 5 minutter, før sikkerhedssystemet deaktiveres. Systemet gennemgår ti cyklusser af 30 sekunders varighed, hvor hornet lyder, og katastrofeblinket blinker. Afhængigt af omstændighederne kan sikkerhedssystemet fortsætte med at være aktivt i mere end 5 minutter.

Aktivér ikke alarmen til sikkerhedssystemet, hvis der befinder sig personer i bilen, eller hvis en rude er åben. Systemet kan aktiveres ved en fejl, når:

- Døren låses op med låsetappen.
- Motorhjelm åbnes med motorhjelmens udløserhåndtag.

Hvis batteriet dør for strøm, efter at du har aktiveret sikkerhedssystemets alarm, kan alarmen blive aktiveret, når batteriet er blevet ladet op eller udskiftet.

Hvis dette sker, skal alarmen deaktiveres ved at låse en af dørene op med fjernbetjeningen eller det nøglefri adgangssystem*.

Hvis du låser en dør op med nøglen, mens sikkerhedssystemet er aktiveret, slukkes alarmen.

*1: Modeller med nøglefrit adgangssystem har en **ENGINE START/STOP**-knap i stedet for en tændingskontakt.

* Ikke tilgængelig på alle modeller

■ Sådan deaktiveres alarmer til sikkerhedssystemet

Sikkerhedssystemets alarm deaktiveres, når bilen låses op med fjernbetjeningen eller det nøglefri adgangssystem*, eller når tændingskontakten drejes til positionen TIL *1. Samtidig slukkes indikatoren for sikkerhedssystemets alarm.

*1: Modeller med nøglefrit adgangssystem har en **ENGINE START/STOP**-knap i stedet for en tændingskontakt.

* Ikke tilgængelig på alle modeller

» Alarm til sikkerhedssystem

Modeller med ultralydssensorer

Systemet kan aktiveres ved et uheld. For eksempel når:

- Bilen parkeres i et automatiseret parkeringshus.
- Bilen højtryksvaskes eller køres gennem en automatiseret bilvask.
- Bilen transporteres med tog, færge eller anhænger.
- Bilen udsættes for kraftig regn eller blæst.
- Is fjernes fra køretøjet.

Du kan bruge afbryderknappen til ultralydssensorerne, så du ikke ved et uheld aktiverer sikkerhedssystemets alarm.

 **Ultralydssensorer*** S. 210

Ultralydssensorer*

Ultralydssensorerne aktiveres kun, når alarmeren til sikkerhedssystemet er indstillet. Hvis sensorerne registrerer nogen, der bevæger sig rundt inde i bilen eller er på vej ind i bilen gennem en rude, aktiverer sensorerne alarmeren.

■ Sådan indstilles alarmeren til sikkerhedssystemet uden at aktivere ultralydssensorerne



Du kan indstille sikkerhedssystemets alarm uden at aktivere ultralydssensoren.

Ultralydssensorsystemet slås fra ved at trykke på afbryderknappen til ultralydssensorer, efter at nøglen er taget ud af tændingskontakten, eller med nøglen i positionen TILBEHØR **I** eller LÅST **O***1.

►  lyser rødt.

Tryk på afbryderknappen til ultralydssensorerne igen for at slå systemet til igen.

Ultralydssensorerne slås til, hver gang du indstiller sikkerhedssystemets alarm, også selv om du slog dem fra sidste gang.

►► Ultralydssensorer*

Hvad enten ultralydssensorerne er aktiveret eller ej, kan sikkerhedssystemet kun slås fra vha. fjernbetjeningen eller det nøglefrie adgangssystem*, ikke med nøglen.

Det er muligt at kontrollere, om bilens sikkerhedssystem har været aktiveret uden din viden. Hvis sikkerhedssystemet har været aktiveret, blinker  i 5 minutter, efter at du har låst døren op og deaktiveret systemet.

Hvis du starter motoren, holder  dog op med at blinke efter 5 sekunder.

Hvis ultralydssensoren ikke virker, eller der opstår et andet problem, lyser  i 5 minutter, efter at du har låst døren op og deaktiveret systemet.

Hvis du starter motoren, slukker  dog.

Sikkerhedssystemet kan ved et uheld blive aktiveret af ultralydssensorerne. For eksempel når:

- Der befinder sig en person i bilen.
- Et vindue er åbent.
- Der hænger tøj eller lignende i bilen.

*1: Modeller med nøglefrit adgangssystem har en **ENGINE START/STOP**-knap i stedet for en tændingskontakt.

* Ikke tilgængelig på alle modeller

Dobbeltlås*

Dobbeltlåsfunktionen deaktiverer låsetappene på alle døre.

■ Sådan aktiveres dobbeltlåsfunktionen

- Drej nøglen i førerdøren mod bilens forende to gange inden for 5 sekunder.
- Tryk på låseknappen på fjernbetjeningen to gange inden for 5 sekunder.

Modeller med nøglefrit adgangssystem

- Tryk to gange på dørlåseknappen på dørhåndtaget eller bagklappen inden for 5 sekunder.

■ Sådan deaktiveres dobbeltlåsfunktionen

Lås førerdøren op med fjernbetjeningen eller det nøglefri adgangssystem*.

» Dobbeltlås*

⚠ ADVARSEL

Der må ikke befinde sig nogen i bilen, når dobbeltlåsen er aktiveret. Personer, der befinder sig i bilen, kan blive alvorligt syge eller dø pga. de høje temperaturer, der opstår i bilen, hvis den efterlades i solen.

Sørg for, at der ikke befinder sig personer i bilen, før du aktiverer dobbeltlåsen.

Undlad at låse døren op med nøglen. Sikkerhedssystemets alarm aktiveres.

Når dobbeltlåsfunktionen er aktiveret, vil den forblive aktiveret, selv hvis du låser bagklappen op.

* Ikke tilgængelig på alle modeller

Åbning/lukning af elruderne

Elruderne kan åbnes og lukkes, når tændingskontakten er i positionen TIL *1 vha. knapperne i dørene.

Knapperne i førersiden kan bruges til at åbne og lukke alle ruderne. Låseknappen til elruder i førerdøren skal være slået fra (indikator slukket), før ruderne kan åbnes og lukkes fra andre døre end førerdøren.

Når der trykkes på låseknappen til elruder, tændes indikatoren, og det er nu kun elruden i førerdøren, der kan betjenes. Slå låseknappen til elruder til, hvis et barn befinder sig i bilen.

Åbning/lukning af ruderne med den automatiske åbne/lukke-funktion

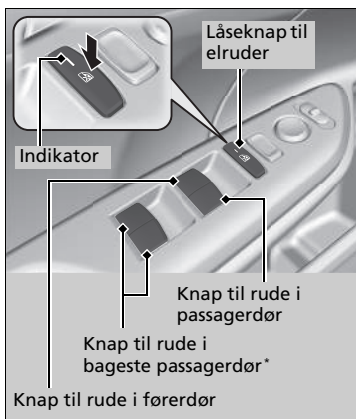

Manuel betjening

Åbning: Skub knappen lidt ned, og hold den dér, indtil den ønskede position er nået.

Lukning: Træk knappen lidt op, og hold den dér, indtil den ønskede position er nået.

Automatisk betjening

Åbning: Tryk hårdt ned på knappen.

Lukning: Træk hårdt op i knappen.

Ruden åbner eller lukker helt. Tryk hårdt ned på eller træk hårdt op i knappen for at stoppe rudebevægelsen.

*1: Modeller med nøglefrit adgangssystem har en **ENGINE START/STOP**-knap i stedet for en tændingskontakt.

* Ikke tilgængelig på alle modeller

Åbning/lukning af elruderne

ADVARSEL

Hvis en person får fingrene i klemme, når en elrude lukkes, kan det medføre alvorlig personskade.

Pas på, at dine passagerer ikke får fingrene i klemme, når ruderne lukkes.

ADVARSEL: Tag altid tændingsnøglen med dig, når du forlader bilen, også hvis du efterlader passagerer i bilen.

Elruderne kan betjenes i op til 10 minutter, efter at du har drejet tændingskontakten til positionen LÅST *1.

Automatisk åbne/lukke-funktion til forreste ruder
Åbning af en af fordørene deaktiverer denne funktion.

Automatisk åbne/lukke-funktion til alle ruder
Lukning af førerdøren deaktiverer denne funktion.

Automatisk reverseringsfunktion

Hvis der registreres en blokering, når en elrude lukker automatisk, standes lukkebevægelsen, og ruden begynder i stedet at åbne.

Den automatiske reverseringsfunktion til ruden i førerdøren deaktiveres, hvis du bliver ved med at trække op i knappen.

Den automatiske reverseringsfunktion stopper med at registrere blokeringer, når ruden er næsten helt lukket for at sikre, at ruden lukkes helt.

■ Åbning/lukning af ruder uden automatisk åbne/lukke-funktion *

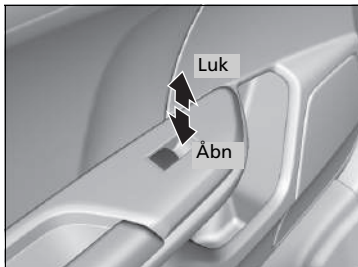

Åbning: Tryk ned på knappen.

Lukning: Træk op i knappen.

Slip knappen, når ruden når den ønskede position.

* Ikke tilgængelig på alle modeller

Automatisk åbne/lukke-funktion til alle ruder

■ Åbning/lukning af ruderne med fjernbetjeningen

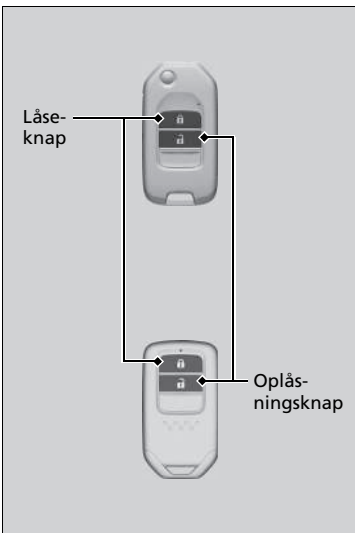

Åbning: Tryk på oplåsningsknappen, og tryk på den igen inden for 10 sekunder, og hold den nede.

Lukning: Tryk på låseknappen, og tryk på den igen inden for 10 sekunder, og hold den nede.

Hvis ruderne stopper halvvejs, gentages proceduren.

►► Åbning/lukning af ruderne med fjernbetjeningen

Når du åbner/lukker ruderne med fjernbetjeningen, åbnes/lukkes soltaget* også automatisk.

Automatisk åbne/lukke-funktion til alle ruder

■ Lukning af ruderne med nøglen



Lukning: Lås førerdøren med nøglen. Inden for 10 sekunder efter at have drejet nøglen tilbage til midterposition drejes nøglen i låseretningen og holdes dér.

Slip knappen for at stoppe ruderne i den ønskede position. Hvis du ønsker at foretage yderligere justeringer, skal du udføre samme handling igen.

▣ Lukning af ruderne med nøglen

Når du lukker ruderne med nøglen, lukkes soltaget* også automatisk.

* Ikke tilgængelig på alle modeller

Åbning/lukning af soltaget

Du kan betjene soltaget, når strømtilstanden er indstillet til TIL. Brug knappen foran på loftet til at åbne og lukke soltaget.

Brug af knappen til soltaget

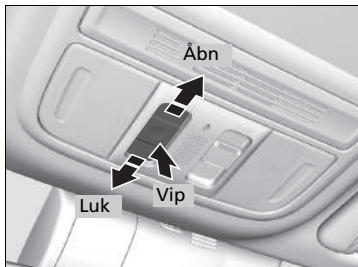

■ Automatisk betjening

Åbning: Træk knappen hårdt tilbage.

Lukning: Tryk knappen hårdt frem.

Soltaget åbnes eller lukkes automatisk hele vejen. For at standse soltaget halvvejs skal du kortvarigt trykke på eller trække i knappen.

■ Manuel betjening

Åbning: Træk knappen lidt tilbage, og hold den dér, indtil den ønskede position er nået.

Lukning: Skub knappen lidt frem, og hold den dér, indtil den ønskede position er nået.

■ Vipning af soltaget

Vipning: Tryk midt på knappen til soltaget.

Lukning: Skub knappen hårdt frem, og slip den.

»Soltag*

⚠ ADVARSEL

Hvis hænder eller fingre kommer i klemme, når soltaget åbnes og lukkes, kan det medføre alvorlig personskade.

Pas på ikke at få hænder og fingre i klemme, når soltaget åbnes og lukkes.

ADVARSEL: Tag altid tændingsnøglen med dig, når du forlader bilen, også hvis du efterlader passagerer i bilen.

BEMÆRK / NOTE

Åbning af soltaget, når temperaturen er under frysepunktet, eller når soltaget er dækket af sne eller is, kan beskadige soltagets panel eller motor.

Soltaget kan betjenes i op til 10 minutter, efter at du har indstillet strømtilstanden til FRA. Lukning af førerdøren deaktiverer denne funktion.

» Åbning/lukning af soltaget

Hvis der registreres en blokering, når soltaget lukker, standser den automatiske reverseringsfunktion lukkebevægelsen, og soltaget begynder i stedet at åbne, hvorefter det stopper. Den automatiske reverseringsfunktion stopper med at registrere blokeringer, når soltaget er næsten helt lukket for at sikre, at soltaget lukkes helt. Pas på, at genstande, herunder fingre, ikke kommer i klemme i soltaget.

Du kan bruge fjernbetjeningen eller nøglen til at betjene soltaget.

➤ **Åbning/lukning af ruderne med fjernbetjeningen** S. 214

➤ **Lukning af ruderne med nøglen** S. 215

Tændingskontakt*

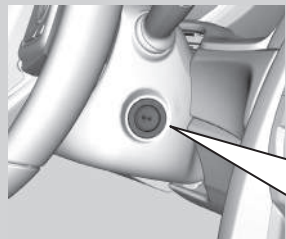

- 0** LÅST: Nøglen indsættes og tages ud i denne position.
- I** TILBEHØR: Betjening af lydanlægget* og andet tilbehør sker i denne position.
- II** TIL: Dette er positionen for kørsel.
- III** START: Dette er positionen for start af motoren. Tændingskontakten vender tilbage til positionen TIL **II**, når nøglen slippes.

»Tændingskontakt*

Modeller med manuel gearkasse

⚠ ADVARSEL

Hvis nøglen tages ud af tændingskontakten under kørsel, aktiveres ratlåsen. Dette kan medføre, at du mister herredømmet over bilen.

Tag kun nøglen ud af tændingskontakten, når bilen holder stille.

Modeller med trinløst variabel transmission

Du kan ikke tage nøglen ud, medmindre gearvælgeren er i positionen **P**.

Alle modeller

Hvis du åbner døren i førersiden, når nøglen er i positionen LÅST **0** eller TILBEHØR **I**, vises følgende meddelelser i førerinformationssystemet:

- I positionen LÅST **0**:
- I positionen TILBEHØR **I**:

Hvis nøglen ikke kan drejes fra positionen LÅST **0** til positionen TILBEHØR **I**, skal du dreje nøglen, samtidig med at du bevæger rattet skiftevis til højre og venstre. Ratlåsen deaktiveres, og nøglen kan drejes.

ENGINE START/STOP-knap*

Ændring af strømtilstand

Trinløst variabel gearkasse



KØRETØJ FRA (LÅST)
Knappen er deaktiveret.
Rattet er låst. Strømmen til alle elektriske komponenter er afbrudt.



TILBEHØR
Knappen blinker (rødt).
Betjening af lydanlægget* og andet tilbehør sker i denne position.



ON
Knappen blinker (rødt).
Alle elektriske komponenter kan bruges.

Uden at træde på bremsepedalen

➡ Tryk på knappen uden gearvælgeren i positionen **P**.

➡ Tryk på knappen.

➡ Tryk på knappen med gearvælgeren i positionen **P**.

Manuel gearkasse



Uden at træde på koblingspedalen

ENGINE START/STOP-knap*

ENGINE START/STOP-knappens rækkevidde

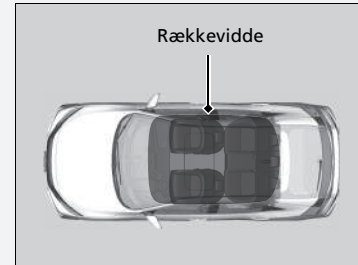

Du kan starte motoren, når den nøglefri fjernbetjening befinder sig inde i bilen.

Motoren kan også startes, selv om den nøglefri fjernbetjening befinder sig uden for bilen, hvis den er tæt på døren eller ruden.

Tilstanden TIL:

ENGINE START/STOP-knappen er aktiveret (lyser rødt), når motoren kører.

Hvis batteriet til den nøglefri fjernbetjening er ved at løbe tør for strøm, starter motoren muligvis ikke, når der trykkes på **ENGINE START/STOP**-knappen. Hvis motoren ikke starter, henvises til følgende link:

► **Hvis batteriet i den nøglefri fjernbetjening er svagt** S. 770

Lad ikke strømtilstanden være indstillet til TILBEHØR eller TIL, når du stiger ud.

* Ikke tilgængelig på alle modeller

■ Automatisk slukning

Hvis du lader bilen stå i 30 til 60 minutter med gearvælgeren i positionen **P** (trinløst variabel transmission) og strømtilstanden indstillet til TILBEHØR, vil bilen automatisk skifte til en tilstand, der svarer til KØRETØJ FRA (LÅST) for at undgå at aflade batteriet.

Når den er i denne tilstand:

Rattet låses ikke.

Du kan ikke låse dørene op eller i med fjernbetjeningen eller det nøglefri adgangssystem.

Tryk to gange på **ENGINE START/STOP**-knappen for at skifte tilstanden til KØRETØJ FRA (LÅST).

■ Påmindelse om strømtilstand

Hvis du åbner førerdøren, mens strømtilstanden er indstillet til TILBEHØR, høres der en advarselslyd.

■ Påmindelse om nøglefri fjernbetjening

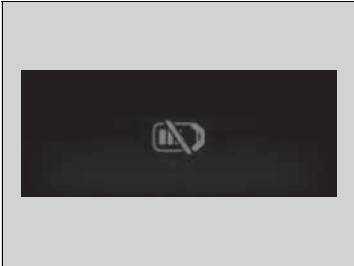

Der kan lyde en advarselslyd inde fra og/eller uden for bilen for at minde dig om, at den nøglefri fjernbetjening befinder sig uden for bilen. Hvis advarselslyden fortsætter, efter at fjernbetjeningen er blevet lagt ind i bilen igen, skal den placeres inden for systemets rækkevidde.

■ Når strømtilstanden er i positionen TIL

Hvis den nøglefri fjernbetjening tages ud af bilen, og alle dørene lukkes, høres der en advarselslyd både inde fra og uden for bilen. En advarselsmeddelelse i førerinformationssystemet underretter føreren i bilen om, at fjernbetjeningen befinder sig uden for bilen.

■ Når strømtilstanden TILBEHØR er aktiveret.

Hvis den nøglefri fjernbetjening tages ud af bilen, og alle dørene lukkes, høres der en advarselslyd uden for bilen.

► Påmindelse om nøglefri fjernbetjening

Når den nøglefri fjernbetjening er inden for systemets rækkevidde, og førerdøren er lukket, annulleres advarselsfunktionen.

Hvis den nøglefri fjernbetjening tages ud af bilen, efter at motoren er startet, kan du ikke længere ændre tilstanden for **ENGINE START/STOP**-knappen eller starte motoren igen. Sørg altid for, at den nøglefri fjernbetjening er i bilen, når **ENGINE START/STOP**-knappen betjenes.

Hvis den nøglefri fjernbetjening fjernes fra bilen gennem et vindue, aktiveres advarselslyden ikke.

Læg ikke den nøglefri fjernbetjening på instrumentbrættet eller i handskerummet. Det kan udløse advarselslyden. Under visse andre omstændigheder, som kan forhindre bilen i at lokalisere fjernbetjeningen, kan advarselslyden også blive udløst, selv om fjernbetjeningen er inden for systemets rækkevidde.

Tændingskontakt og sammenligning af strømtilstand

Tændingskontaktposition	LÅST 0 (med/uden nøglen)	TILBEHØR I	TIL II	START III
Uden nøglefrit adgangssystem	<ul style="list-style-type: none"> • Motoren er slukket, og strømforsyningen er afbrudt. • Rattet er låst. • Ingen elektriske komponenter kan bruges. 	<ul style="list-style-type: none"> • Motoren er slukket. • Visse elektriske komponenter, såsom lydanlægget* og strømdtaget til tilbehør, kan bruges. 	<ul style="list-style-type: none"> • Normal nøgleposition under kørsel. • Alle elektriske komponenter kan bruges. 	<ul style="list-style-type: none"> • I denne position startes motoren. • Tændingskontakten vender tilbage til positionen TIL II, når nøglen slippes.
Strømtilstand	KØRETØJ FRA (LÅST)	TILBEHØR	TIL	START
Med nøglefrit adgangssystem og ENGINE START/STOP -knap	Knap slukket <ul style="list-style-type: none"> • Motoren er slukket, og strømforsyningen er afbrudt. • Rattet er låst. • Ingen elektriske komponenter kan bruges. 	Knap blinker <ul style="list-style-type: none"> • Motoren er slukket. • Visse elektriske komponenter, såsom lydanlægget* og strømdtaget til tilbehør, kan bruges. 	Knap blinker (motoren er slukket) Lyser (motoren kører) <ul style="list-style-type: none"> • Alle elektriske komponenter kan bruges. 	Knap lyser <ul style="list-style-type: none"> • Der vendes automatisk tilbage til tilstanden TIL, når motoren startes.

Afviserblink

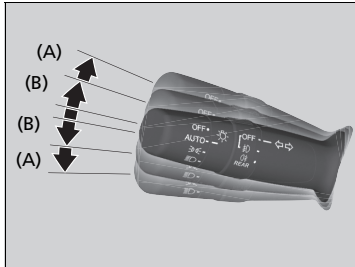

Afviserblinket kan aktiveres, når tændingskontakten er i positionen TIL *1.

■ (A): Afviserblink

Når du drejer, skal du skubbe kontaktarmen op eller ned, afhængigt af hvilken vej du drejer, hvorefter afviserblinket blinker.

■ (B): 1-tryks afviserblink

Når du skubber kontaktarmen let op eller ned, blinker afviserblinket 3 gange.

⊞(A): Afviserblink

Indikatoren for afviserblink på instrumentpanelet blinker, når de udvendige afviserblink blinker.

➤ **Indikatorer** S. 108

*1: Modeller med nøglefrit adgangssystem har en **ENGINE START/STOP**-knap i stedet for en tændingskontakt.

Lygtekontakter

Manuel betjening

Modeller med tågebaglygte

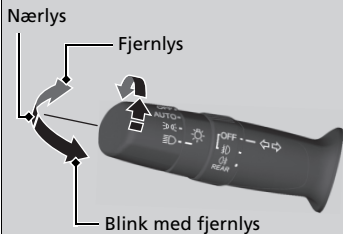

Modeller uden tågebaglygte

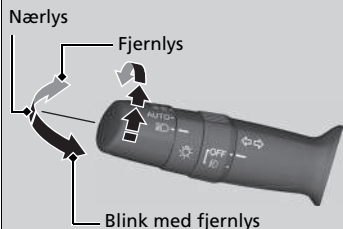

Aktiverer positionslys, sidemarkeringslygter*, baglygter og bageste nummerpladelys

Tænder forlygter, positionslys, sidemarkeringslys*, baglygter og bageste nummerpladelys

Lygterne tændes og slukkes ved at dreje på lygtekontakten, uanset hvilken indstilling for strømtilstand der er valgt, og uanset hvilken position tændingskontakten er i.

■ Fjernlys

Skub kontaktarmen frem, indtil du hører et klik.

■ Nærlys

Når fjernlyset er tændt, trækkes kontaktarmen tilbage for at skifte tilbage til nærlys.

■ Blink med fjernlys

Træk kontaktarmen tilbage, og slip den.

Modeller med tågebaglygte

■ Lygter slukket

Drej kontaktarmen til **OFF**, når enten:

- Gearvælgeren er i positionen **P** (modeller med trinløst variabel transmission).
- Parkeringsbremsen er aktiveret.

For at tænde lygterne igen skal du dreje kontaktarmen til **OFF** for at annullere lygteslukningen. Selv hvis du ikke annullerer lygteslukningen, tændes lygterne automatisk, når:

- Gearvælgeren flyttes ud af positionen **P** (modeller med trinløst variabel transmission), og parkeringsbremsen deaktiveres.
- Bilen begynder at bevæge sig.

Lygtekontakter

Modeller med nøglefrit adgangssystem

Hvis du lader strømtilstanden KØRETØJ FRA (LÅST) være aktiveret, mens lygterne er tændt, høres der et lydsignal, når førerdøren åbnes.

Modeller uden nøglefrit adgangssystem

Hvis du tager nøglen ud af tændingskontakten, mens lygterne er tændt, hører du et lydsignal, når førerdøren åbnes.

Når lygterne er tændt, lyser indikatoren på instrumentpanelet.

► **Indikator for tændte lygter** S. 121

Lad ikke lygterne være tændt, når motoren er slukket, da det kan føre til, at batteriet aflades.

Bilen er udstyret med et system til automatisk justering af forlygterne, som automatisk justerer nærlyshøjden på forlygterne. Hvis du oplever en markant ændring i lygternes lodrette vinkel, kan der være et problem med systemet. Få bilen efterset af en forhandler.

Du skal muligvis ændre på forlygternes lysfordeling.

► **Justering af forlygternes lyskegle** S. 561

Automatisk funktion (automatisk lysstyring)

Modeller med tågebaglygte



Automatisk lysstyring kan benyttes, når tændingskontakten er i positionen TIL **II***1.

Modeller med tågebaglygte

Når lygtekontakten er i positionen **AUTO**, tændes og slukkes forlygterne og andre udvendige lygter automatisk afhængigt af lysforholdene.

Modeller uden tågebaglygte

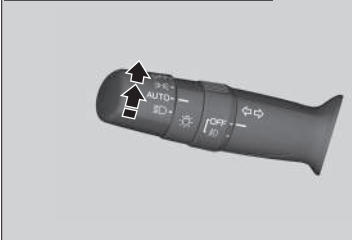

Modeller uden tågebaglygte

Når du drejer lygtekontakten til **AUTO**, tændes og slukkes forlygterne og andre udvendige lygter automatisk afhængigt af lysforholdene.

Alle modeller

Forlygterne tændes, når du låser en dør op i mørke områder med forlygtekontakten i positionen **AUTO**.

- Når du låser døren, slukkes forlygterne.

*1: Modeller med nøglefrit adgangssystem har en **ENGINE START/STOP**-knap i stedet for en tændingskontakt.

Automatisk funktion (automatisk lysstyring)

Det anbefales, at du tænder lygterne manuelt, når du kører om natten, i tæt tåge eller på mørke steder såsom lange tunneler eller parkeringshuse.

Placering af lyssensoren fremgår nedenfor.

Lyssensoren må aldrig tildækkes, da det automatiske lysstyringssystem muligvis ikke vil fungere korrekt.

Modeller uden automatisk intervalvisker

Lyssensor

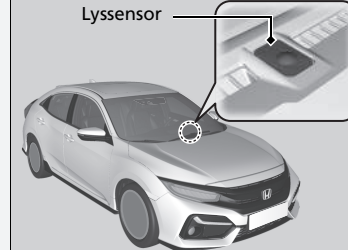

Modeller med automatisk intervalvisker

Lyssensor

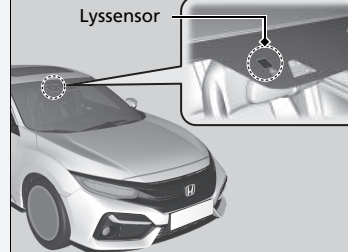

■ Forlygteintegrering med vinduesviskerne

Forlygterne tændes automatisk, når vinduesviskerne aktiveres gentagne gange inden for et bestemt tidsrum, hvis forlygtekontakten er i positionen **AUTO**.

Forlygterne slukker automatisk et par minutter senere, hvis vinduesviskerne deaktiveres.

■ Automatisk slukning af lygter

Forlygterne, alle udvendige lygter og lyset i instrumentpanelet slukkes efter 15 sekunder, når du har taget nøglen ud eller indstillet strømtilstanden til **KØRETØJ FRA (LÅST)**, har taget fjernbetjeningen med dig og har lukket førerdøren.

Modeller med tågebaglygte

Hvis kontakten imidlertid er i positionen , forbliver positionslysene tændt.

Hvis du drejer tændingskontakten til positionen **LÅST** ^{*1} med forlygtekontakten tændt, men ikke åbner døren, slukkes lygterne efter 10 minutter (3 minutter, hvis kontakten er i positionen **AUTO**).

Lygterne tænder igen, når du oplåser eller åbner førerdøren. Hvis du låser døren op, men ikke åbner den inden for 15 sekunder, slukker lygterne. Hvis du åbner førerdøren, minder et lydssignal dig om, at lygterne er tændt.

*1: Modeller med nøglefrit adgangssystem har en **ENGINE START/STOP**-knap i stedet for en tændingskontakt.

* Ikke tilgængelig på alle modeller

►► Automatisk funktion (automatisk lysstyring)

Modeller uden tågebaglygte

Du kan indstille den automatiske lysfølsomhed på følgende måde:

Indstilling	De udvendige lygter tændes, når det omgivende lys er ved
Max	
Høj	
Med	
Lav	
Min	

► **Funktioner, der kan tilpasses** S. 396

►► Forlygteintegrering med vinduesviskerne

Denne funktion aktiveres, mens forlygterne er slukket i positionen **AUTO**. Instrumentpanelets lysstyrke ændres ikke, når forlygterne tændes.

Under mørke lysforhold tænder den automatiske lysstyringsfunktion forlygterne, uanset hvor hurtigt vinduesviskerne kører.

►► Automatisk slukning af lygter

Du kan ændre indstillingen af timeren for automatisk slukning af forlygter.

► **Funktioner, der kan tilpasses*** S. 171, 396

Tågeforlygter* og tågebaglygte*

■ Tågeforlygter

Kan benyttes, når positionslyset eller forlygterne er tændt.



■ Tågebaglygte

Kan benyttes, når forlygterne eller tågeforlygterne er tændt.

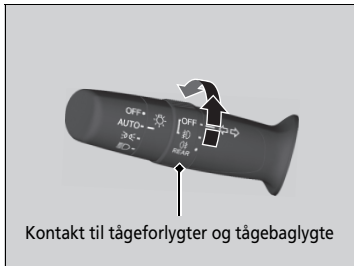

■ Tågeforlygter og tågebaglygte*





■ Sådan tændes tågeforlygterne

Drej kontakten op fra positionen OFF til positionen .  indikatoren tændes.

■ Sådan tændes tågeforlygterne og tågebaglygten

Drej kontakten én position op fra positionen .  og  indikatorene tændes.



■ Sådan tændes tågebaglygten

Drej kontakten én position op fra positionen , og drej derefter kontakten én position ned fra positionen . Indikatoren  forbliver tændt. Sluk tågebaglygten ved at dreje forlygtekontakten til positionen **OFF**.

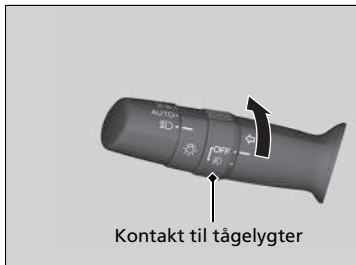
■ Tågeforlygter*





■ Sådan tændes tågeforlygterne

Drej kontakten til positionen   indikatoren tændes.

■ Tågebaglygte*



■ Sådan tændes tågebaglygten

Drej kontakten til positionen   indikatoren tænder.

Kørellys

Positions-/kørellys tændes, når følgende betingelser er til stede:

- Tændingskontakten er i positionen TIL *1.

Modeller med tågebaglygte

- Forlygtekontakten er i positionen **AUTO**.

Modeller uden tågebaglygte

- Forlygtekontakten er i positionen **AUTO** eller **OFF**.

Hvis tændingen slås fra, eller strømtilstanden indstilles til KØRETØJ FRA (LÅST), slukkes kørelyset.

Kørelyset slukkes, hvis der tændes på forlygtekontakten, eller hvis forlygtekontakten er i positionen **AUTO**, og det bliver mørkere udenfor.

*1: Modeller med nøglefrit adgangssystem har en **ENGINE START/STOP**-knap i stedet for en tændingskontakt.

Automatisk fjernlys*

Frontsensorkameraet registrerer lyskilder foran bilen såsom lygterne fra et forankørende eller modkørende køretøj og gadelygter. Når du kører efter mørkets frembrud, sørger systemet automatisk for, at forlygterne skifter mellem nærlys og fjernlys afhængigt af situationen.

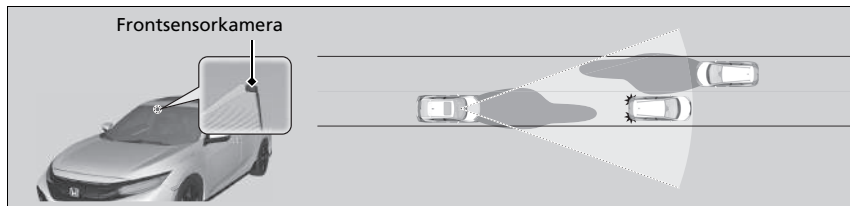

Sådan benyttes automatisk fjernlys

Når alle følgende betingelser er opfyldt, tænder indikatoren for automatisk fjernlys, og det automatiske fjernlys aktiveres.

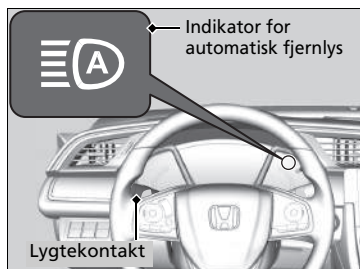

- Tændingskontakten er i positionen TIL **II***¹.
- Lygtekontakten er i positionen **AUTO**.
- Kontaktarmen er i nærlysposition.
- Forlygterne er blevet aktiveret automatisk.
- Det er mørkt uden for bilen.

Hvis indikatoren for automatisk fjernlys ikke tændes, selv om alle betingelserne er opfyldt, skal du udføre en af nedenstående procedurer for at tænde indikatoren.

- Træk kontaktarmen ind mod dig selv, og hold den dér i over to sekunder, og slip den derefter.
- Drej lygtekontakten til positionen **III** og derefter til positionen **AUTO**.

*1: Modeller med nøglefrit adgangssystem har en **ENGINE START/STOP**-knap i stedet for en tændingskontakt.

* Ikke tilgængelig på alle modeller

►► Automatisk fjernlys*

Det automatiske fjernlyssystem aktiveres ikke altid i alle situationer. Systemets formål er blot at hjælpe føreren. Du skal altid holde øje med omgivelserne og skifte manuelt mellem fjernlys og nærlys, hvis det er nødvendigt.

Kameraets rækkevidde og den afstand, hvor det kan genkende objekter, varierer afhængigt af forholdene omkring bilen.

Hvad angår håndtering af kameraet, der er monteret indvendigt på forruden, henvises til følgende.

► Frontsensorkamera S. 630

For at det automatiske fjernlys kan fungere korrekt:

- Læg ikke genstande, der reflekterer lyset, på instrumentbrættet.
- Hold forruden omkring kameraet ren.
- Pas ved rengøring af forruden på ikke at komme ruderens på kameralinsen.
- Påsæt ikke genstande, klistermærker eller folie i området omkring kameraet.
- Rør ikke kameralinsen.

Hvis kameraet får et hårdt slag, eller hvis området omkring kameraet skal repareres, kontaktes en forhandler.

■ Automatisk skift mellem fjernlys og nærlys

Når automatisk fjernlys er aktiveret, skifter forlygterne mellem fjernlys og nærlys ud fra følgende betingelser.

Skift til fjernlys:

Alle de nedenstående betingelser skal være opfyldt, før fjernlyset aktiveres.

- Hastigheden er 40 km/t eller derover.
- Der er ikke noget forankørende eller modkørende køretøj med tændte forlygter eller baglygter.
- Der er få gadelygter på vejen forude.



Skift til nærlys:

En af de nedenstående betingelser skal være opfyldt, før nærlyset aktiveres.

- Hastigheden er 24 km/t eller derunder.
- Der er et forankørende eller modkørende køretøj med tændte forlygter eller baglygter.
- Der er mange gadelygter på vejen forude.

■ Manuelt skift mellem fjernlys og nærlys

Hvis du ønsker at skifte manuelt mellem fjernlys og nærlys, skal du følge en af nedenstående procedurer. Bemærk, at når du gør det, slukkes indikatoren for automatisk fjernlys, og det automatiske fjernlys deaktiveres.

Vha. kontaktarmen:

Træk kontaktarmen ind mod dig selv for at blinke med fjernlyset, og slip kontaktarmen eller skub den fremad til positionen for fjernlys.

► Hvis du vil aktivere det automatiske fjernlys, skal du følge en af nedenstående procedurer, hvorefter indikatoren for automatisk fjernlys tændes.

- Træk kontaktarmen ind mod dig selv, og hold den dér i over to sekunder, og slip den derefter.
- Drej lygtekontakten til positionen  og derefter til positionen **AUTO**, når kontaktarmen er i positionen for nærlys.

Vha. lygtekontakten:

Drej lygtekontakten til positionen .

► Hvis du vil aktivere det automatiske fjernlys, skal du dreje lygtekontakten til positionen **AUTO**, når kontaktarmen er i positionen for nærlys, hvorefter indikatoren for automatisk fjernlys tændes.

►► Sådan benyttes automatisk fjernlys

I følgende tilfælde skifter det automatiske fjernlyssystem muligvis ikke forlygternes lys korrekt, eller timingen af skiftet kan være ændret. Hvis funktionen til automatisk skift ikke passer til dine kørevaner, skal du skifte manuelt.

- Lysstyrken fra forankørende eller modkørende biler er kraftig eller svag.
- Dårlig sigtbarhed pga. vejret (regn, sne, tåge, frost osv.).
- Lyskilder omkring dig, såsom gadelygter, lysskilte og trafiklys, oplyser vejen forude.
- Lysrefleksionerne fra vejen foran ændres hele tiden.
- Vejen er ujævn eller har mange sving.
- Et køretøj dukker pludselig op foran dig, eller et køretøj foran dig kører ikke lige foran eller lige imod dig.
- Din bil hænger med bagenden pga. stor belastning på bagakslen.
- Et trafikskilt, et spejl eller andre reflekterende genstande foran dig reflekterer kraftigt lys mod bilen.
- Det modkørende køretøj forsvinder ofte under træer ved vejen eller bag midterautoværn.
- Det forankørende eller modkørende køretøj er en motorcykel, en cykel, en knallert eller et andet mindre køretøj.

Det automatiske fjernlyssystem holder nærlyset aktiveret, når:

- Vinduesviskerne kører med høj hastighed.
- Kameraet har registreret tæt tåge.

■ Sådan slås det automatiske fjernlyssystem fra

Du kan slå det automatiske fjernlyssystem fra. Hvis du vil slå systemet fra eller til, skal du dreje tændingskontakten til positionen TIL **II***¹ og derefter udføre følgende procedurer, mens bilen holder stille.

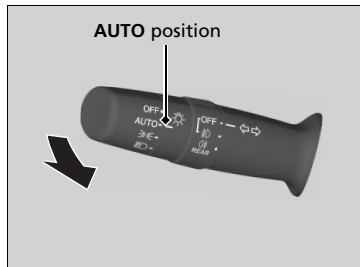

Sådan slår du systemet fra:

Træk kontaktarmen ind mod dig selv, og hold den dér i mindst 40 sekunder, mens lygtekontakten er i positionen **AUTO**. Når indikatoren for automatisk fjernlys har blinket to gange, skal du slippe kontaktarmen.

Sådan slår du systemet til:

Træk kontaktarmen ind mod dig selv, og hold den dér i mindst 30 sekunder, mens lygtekontakten er i positionen **AUTO**. Når indikatoren for automatisk fjernlys har blinket én gang, skal du slippe kontaktarmen.

►► Sådan slås det automatiske fjernlyssystem fra

Hvis du slår det automatiske fjernlyssystem fra, er systemet inaktivt, indtil du slår det til igen.

Parkér på et sikkert sted, før du slår systemet fra eller til.

*1: Modeller med nøglefrit adgangssystem har en **ENGINE START/STOP**-knap i stedet for en tændingskontakt.

Vinduesviskere og sprinklere

Forrudeviskere/-sprinklere



Forrudeviskerne og -sprinklerne kan benyttes, når tændingskontakten er i positionen TIL ¹.

■ MIST

Vinduesviskerne kører med høj hastighed, indtil du slipper kontaktarmen.

■ Kontakt til vinduesviskere (OFF, INT*²/AUTO*³, LO, HI)

Flyt håndtaget opad eller nedad for at ændre viskerindstillingerne.

■ Justering af viskerfunktion*

Drej på justeringsringen for at indstille viskerfunktionen.



– Lavere hastighed, færre visk

+ Højere hastighed, flere visk

■ Sprinkler

Sprøjter sprinklervæske, når du trækker kontaktarmen mod dig.

Når du slipper kontaktarmen i mere end ét sekund, deaktiveres sprinkleren, mens viskerne kører 2-3 gange mere for at rengøre forruden, hvorefter de stopper.

*1: Modeller med nøglefrit adgangssystem har en **ENGINE START/STOP**-knap i stedet for en tændingskontakt.

*2: Modeller med manuel intervalfunktion

*3: Modeller med automatisk intervalfunktion

* Ikke tilgængelig på alle modeller

► Vinduesviskere og sprinklere

BEMÆRK / NOTE

Brug ikke vinduesviskerne, når ruden er tør. Det kan ridse ruden og beskadige viskerbladene.

BEMÆRK / NOTE

Sluk for forrudesprinklerne, hvis der ikke er mere sprinklervæske. Pumpen kan blive beskadiget.

Viskermotoren kan standse midlertidigt for at forhindre overbelastning. Vinduesviskerne vender tilbage til normal drift inden for få minutter, når kredsen er vendt tilbage til normal tilstand.

Modeller med justeringsring til indstilling af viskerinterval

Hvis bilen accelererer, mens vinduesviskerens intervalfunktion er aktiveret, reduceres viskerintervallet. Når bilen accelererer, bliver viskerfunktionens korteste forsinkelsestid og indstillingen **LO** lige store.

BEMÆRK / NOTE

I koldt vejr kan viskerbladene fryse fast til forruden. Betjening af vinduesviskerne i denne tilstand kan beskadige viskerne. Brug afdugningsfunktionen til at varme forruden op, og tænd for vinduesviskerne.

■ Automatiske intervalviskere*

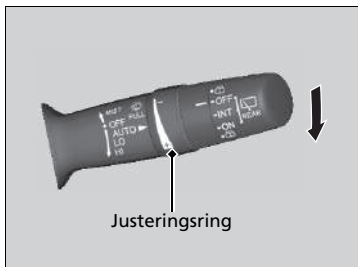

Når du trykker kontaktarmen ned til **AUTO**, kører vinduesviskerne en enkelt gang og skifter til automatisk tilstand.

Vinduesviskerne kører i interval ved lav eller høj hastighed og standser afhængigt af den regnmængde, som regnsensoren registrerer.

■ Justering af følsomhed for AUTO

Når viskerkontakten er i positionen **AUTO**, kan du justere følsomheden på regnsensoren (vha. justeringsringen), så vinduesviskerne arbejder i overensstemmelse med dine præferencer.

Sensorens følsomhed

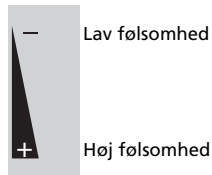

► Vinduesviskere og sprinklere

Hvis vinduesviskerne stopper på grund af en blokering, såsom sne, der har ophobet sig, parkeres bilen et sikkert sted. Sæt kontakten til vinduesviskerne i positionen **OFF**, og drej tændingskontakten til positionen TILBEHØR **I** eller LÅST **0***1, og fjern derefter blokeringen.

► Automatiske intervalviskere*

Placering af regnsensoren fremgår nedenfor.

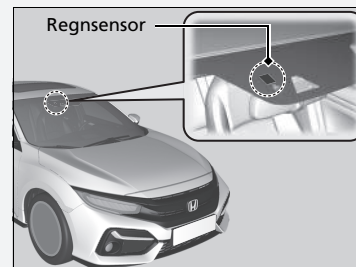

BEMÆRK / NOTE

AUTO skal altid indstilles til **OFF** inden følgende situationer for at forhindre alvorlig beskadigelse af vinduesviskersystemet:

- Rengøring af forruden
- Ophold i bilvaskehal
- Ingen regn

■ Bagrudevisker/sprinkler*



Bagrudeviskeren og -sprinkleren kan benyttes, når tændingskontakten er i positionen TIL **II***1.

■ Kontakt til vinduesvisker (OFF, INT, ON)

Indstil kontakten til vinduesviskerne i forhold til den mængde regn, der falder.

■ Sprinkler (☒)

Sprøjter sprinklervæske på bagruden, når kontakten drejes til denne position.

Hold den i denne position for også at aktivere bagrudeviskeren. Når du slipper kontakten, stopper sprinkleren, og bagrudeviskeren vender tilbage til den indstilling, der er valgt på kontakten, efter et par visk.

■ Betjening i bakgear

Når du sætter gearvælgeren i positionen **R**, mens forrudeviskerne kører, starter bagrudeviskeren automatisk, selv om kontakten til bagrudeviskeren er slukket.

Forrudeviskerens viskerfunktion	Bagrudeviskerens viskerfunktion
Interval	Interval
Lavhastighedsviskning	Kontinuerligt
Højhastighedsviskning	

*1: Modeller med nøglefrit adgangssystem har en **ENGINE START/STOP**-knap i stedet for en tændingskontakt.

* Ikke tilgængelig på alle modeller

■ Forlygtevasker*

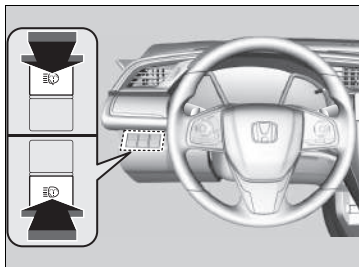

Tænd forlygterne, og tryk på knappen til forlygtevaskerne for at aktivere forlygtevaskerne. Forlygtevaskerne aktiveres også, når forrudesprinklerne aktiveres første gang, efter at tændingskontakten er drejet til positionen TIL *1.

▣ Forlygtevasker*

Forlygtevaskerne bruger samme væskebeholder som forrudesprinklerne.

*1: Modeller med nøglefrit adgangssystem har en **ENGINE START/STOP**-knap i stedet for en tændingskontakt.

* Ikke tilgængelig på alle modeller

Lysstyrkeregulering

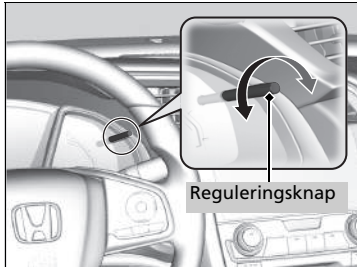

Når instrumentet er mørkt, kan du bruge lysstyrkereguleringsknappen til at justere instrumentpanelets lysstyrke.

Højere lysstyrke: Drej knappen til højre.

Lavere lysstyrke: Drej knappen til venstre.

Nogle sekunder efter justering af lysstyrken vendes der automatisk tilbage til den forrige visning.

■ Lysstyrkeindikator

Lysstyrken vises på displayet, mens du regulerer den.

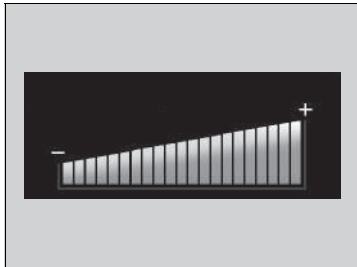

☒ Lysstyrkeregulering

Som standard skifter instrumentpanelet til nattilstand, når forlygterne aktiveres automatisk. Du kan forsinke aktiveringen af nattilstand, når forlygtekontakten er i positionen **AUTO**.

☒ **Funktioner, der kan tilpasses*** S. 171, 396

Instrumentpanelets lysstyrke vil blive reduceret, når følgende betingelser er opfyldt:

- Tændingskontakten er i positionen TIL **II***1.
- Lygtekontakten er i en hvilken som helst anden position end **OFF**, og det er mørkt udenfor.

Du kan annullere den reducerede lysstyrke i instrumentpanelet, når de udvendige lygter er tændt, ved at dreje knappen mod højre, indtil lysstyrken er på maksimum.

Lysstyrken kan reguleres forskelligt afhængigt af, om de udvendige lygter er tændt eller slukket.

*1: Modeller med nøglefrit adgangssystem har en **ENGINE START/STOP**-knap i stedet for en tændingskontakt.

* Ikke tilgængelig på alle modeller

Knap til elbagrude/elopvarmede sidespejle*

Tryk på knappen til elbagruden og de elopvarmede sidespejle for afdugning af bagruden og sidespejlene, når tændingskontakten er i positionen TIL ¹.

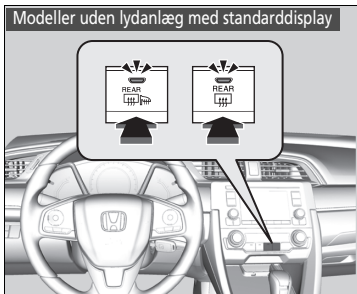

Elbagruden og de elopvarmede sidespejle slukker automatisk efter 10-30 minutter afhængigt af udetemperaturen.

Hvis udetemperaturen er 0 °C eller derunder, slukkes den dog ikke automatisk.

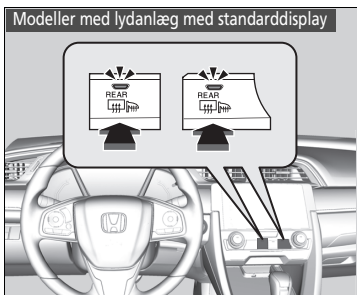

►► Knap til elbagrude/elopvarmede sidespejle*

Systemet forbruger meget strøm, så slå det fra, når ruden er afrimet. Undlad også at bruge systemet i længere tid, mens motoren kører i tomgang. Det kan svække batteriet og gøre det svært at starte motoren.

Når tændingskontakten drejes til positionen TIL ¹, og udendørstemperaturen er under 5 °C, aktiveres de elopvarmede sidespejle muligvis automatisk i 10 minutter.

*1: Modeller med nøglefrit adgangssystem har en **ENGINE START/STOP**-knap i stedet for en tændingskontakt.

* Ikke tilgængelig på alle modeller

Ratindstilling

Rattet kan indstilles både i højden og i længderetningen, så det sikres, at du får et komfortabelt greb om rattet og sidder i en komfortabel kørestilling.

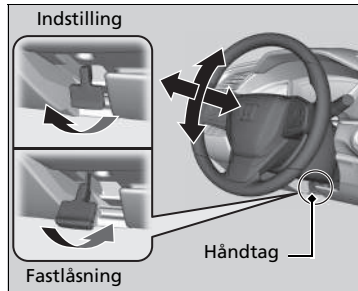

1. Træk op i håndtaget til indstilling af rattet.
 - Håndtaget til indstilling af rattet er placeret under ratstammen.
2. Rattet kan indstilles i højden og i længderetningen.
 - Kontrollér, at du kan se instrumenterne og indikatorerne på instrumentpanelet.
3. Tryk håndtaget til indstilling af rattet ned for at fastlåse rattet i den ønskede position.
 - Kontrollér efter indstillingen, at rattet er fastlåst ved at bevæge det op og ned og frem og tilbage.

ⓘ Ratindstilling

⚠ ADVARSEL

Indstilling af rattet under kørsel kan medføre, at du mister kontrollen over bilen med alvorlig personskade til følge i tilfælde af kollision.

Rattet må kun indstilles, når bilen holder stille.

Indvendigt bakspejl

Bakspejlet skal indstilles, når du sidder i korrekt kørestilling.

Bakspejl med dag- og natposition *

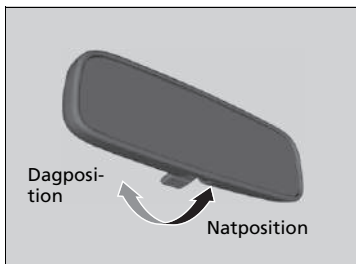

Vip tappen for at skifte position.

Natpositionen medvirker til at reducere blændingen fra lygter på bagfrakommende køretøjer om natten.

Bakspejl med automatisk nedblændingsfunktion *

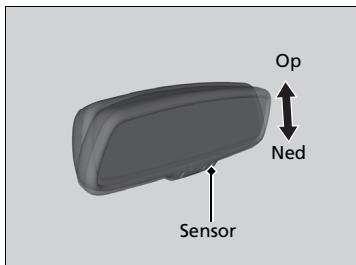

Når der køres efter mørkets frembrud, reducerer den automatiske nedblændingsfunktion i bakspejlet genskinnet fra bagvedkørende køretøjers forlygter baseret på input fra sensoren i spejlet. Denne funktion er altid aktiv.

Indstilling af spejle

Kontrollér, at de indvendige og udvendige spejle er rene og korrekt indstillet.

Foretag alle indstillinger, inden du begynder at køre.

➤ **Forsæder** S. 243

Bakspejl med automatisk nedblændingsfunktion *

Den automatiske nedblændingsfunktion annulleres, når gearvælgeren sættes i positionen **R**.

Elsidespejle

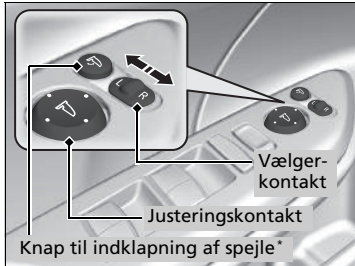

Sidespejlene kan indstilles, når tændingskontakten er i positionen TIL *1.

■ Indstilling af sidespejle

L/R vælgerkontakt: Vælg venstre eller højre sidespejl. Efter indstilling af sidespejlet skal kontakten sættes tilbage i midterposition.

Kontakt til indstilling af sidespejl: Tryk på kontakten for at bevæge sidespejlet til venstre, højre, op eller ned.

■ Sidespejle med indklapningsfunktion*

Tryk på kontakten til indklapning af spejle for at klappe sidespejlene ind og ud.

*1: Modeller med nøglefrit adgangssystem har en **ENGINE START/STOP**-knap i stedet for en tændingskontakt.

* Ikke tilgængelig på alle modeller

■ Automatisk indklapning af sidespejle *

■ Indklapning af sidespejlene

Tryk på låseknappen på fjernbetjeningen eller på dørlåseknappen* på en af fordørene eller bagklappen to gange inden for 10 sekunder, og hold den nede.

- Du kan slippe knappen, når den automatiske indklapning af spejlene er begyndt.

■ Udklapning af sidespejlene

Lås førerdøren op med fjernbetjeningen eller det nøglefri adgangssystem*. Åbn førerdøren.

- Sidespejlene klappes automatisk ud.

☒ Automatisk indklapning af sidespejle *

Sidespejlene klappes ikke automatisk ud, hvis de er blevet klappet ind med kontakten til indklapning.

Du kan slå funktionen til automatisk indklapning af sidespejle til og fra.

☒ **Funktioner, der kan tilpasses** S. 396

Sidespejlene klappes ikke automatisk ind, når der låses inde fra bilen med låsetappen eller hovedkontakten til centrallåsen.

Forsæder

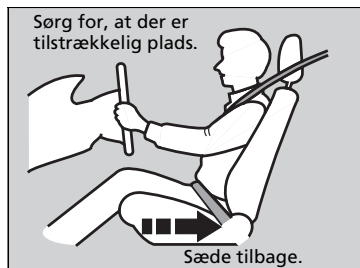

Indstil førersædet så langt tilbage som muligt, samtidig med at du har fuld kontrol over bilen. Du skal kunne sidde oprejst og godt tilbage i sædet, du skal kunne træde på pedalerne uden at være nødt til at læne dig forover, og du skal kunne nå rattet, så det føles behageligt at køre. Passagersædet skal indstilles på samme måde, så det er så langt væk fra den forreste airbag i instrumentbrættet som muligt.

Indstilling af sæde

Indstilling af elektrisk forsæde*

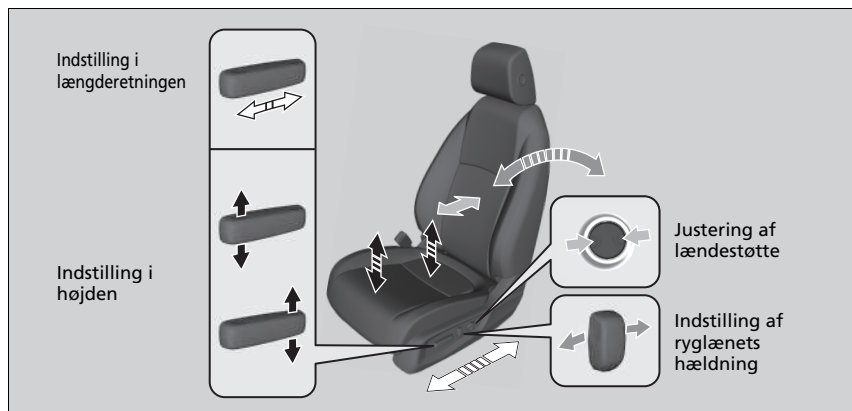

* Ikke tilgængelig på alle modeller

Indstilling af sæder

⚠ ADVARSEL

At sidde for tæt på en airbag kan medføre alvorlig personskade eller dødsfald, hvis airbagen udløses.

Sid altid så langt væk fra de forreste airbags som muligt, samtidig med at du har kontrol over bilen.

Ud over at indstille sædet kan du også indstille rattet op og ned og frem og tilbage. Sørg for, at der er mindst 25 cm mellem midten af rattet og brystkassen.

Indstilling af sædet skal altid foretages før kørslen.

■ Indstilling af manuelt forsæde*

Indstilling i højden

(Kun førersædet)

Træk håndtaget op eller tryk håndtaget ned for at hæve eller sænke sædet.

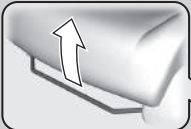

Indstilling i længderetningen

Træk op i bøjlen for at flytte sædet, og slip derefter bøjlen.

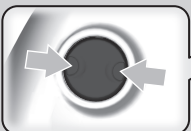

Justering af lændestøtte*

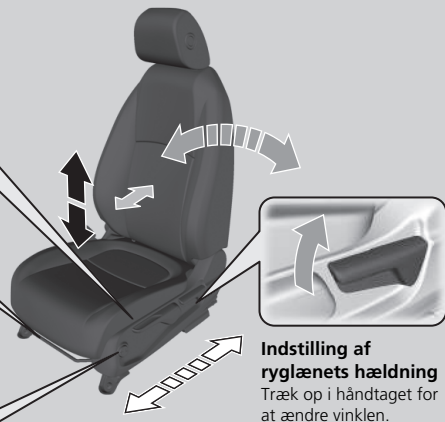

Det er et førersæde, der er vist.

Indstilling af ryglænets hældning

Træk op i håndtaget for at ændre vinklen.

►► Indstilling af manuelt forsæde*

Når sædet er indstillet korrekt, skal det rokkes frem og tilbage for at sikre, at det er fastlåst.

Indstilling af ryglæn

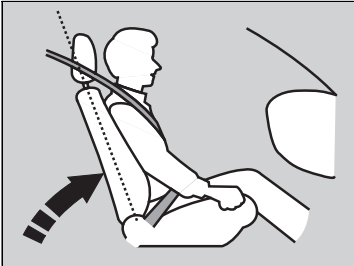

Førersædets ryglæn skal indstilles til en behagelig, opretstående position, og der skal være tilstrækkelig afstand mellem din brystkasse og airbagdækslet midt på rattet.

Forsædepassageren skal også indstille sit ryglæn til en behagelig, opretstående position.

Hvis ryglænet hælder så meget bagud, at skulderdelen af trepunktsselen ikke længere hviler mod passagerens brystkasse, nedsættes selens beskyttende egenskaber. Det øger også risikoen for at glide ud af selen ved kollision med alvorlig personskade til følge. Jo mere ryglænet hælder bagud, jo større er risikoen for personskade.

Indstilling af ryglæn

⚠ ADVARSEL

Hvis ryglænet hælder for meget bagud, kan det medføre alvorlig personskade eller dødsfald i tilfælde af kollision.

Indstil ryglænet til en opretstående position, og sæt dig godt tilbage i sædet.

Undlad at have en pude eller andet mellem ryglænet og din ryg.

Dette kan medføre, at sikkerhedsselen eller airbaggen ikke fungerer korrekt.

Hvis du ikke kan komme langt nok væk fra rattet og stadig nå instrumenter, kontakter og betjeningsanordninger, anbefales du at undersøge, om der findes ekstraudstyr, som kan hjælpe dig.

Nakkestøtter

Bilen er udstyret med nakkestøtter på alle siddepladser.

Undtagen modeller med 2,0 l motor

Indstilling af de forreste nakkestøtters positioner



De forreste nakkestøtter beskytter bedst mod piskesmæld og anden personskade i tilfælde af kollision, når passagerens bagehoved hviler midt på nakkestøtten. Den øverste del af passagerens øre bør flugte med midten af nakkestøtten.

» Nakkestøtter

Undtagen modeller med 2,0 l motor

⚠ ADVARSEL

Forkert indstilling af nakkestøtterne nedsætter deres evne til at give støtte og øger risikoen for alvorlig personskade i tilfælde af kollision.

Kontrollér, at nakkestøtterne er korrekt monteret og indstillet før kørslen.

For at nakkestøtterne kan fungere korrekt:

- Undlad at hænge genstande på nakkestøtterne eller omkring nakkestøtternes ben.
- Undlad at placere genstande mellem en passager og ryglænet.
- Kontrollér, at alle nakkestøtterne er monteret korrekt.

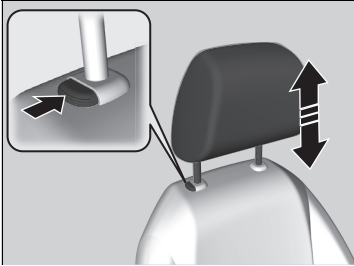

Sådan flyttes en nakkestøtte opad:

Træk nakkestøtten opad.

Sådan flyttes en nakkestøtte nedad:

Skub nakkestøtten nedad, samtidig med at du trykker på udløserknappen.

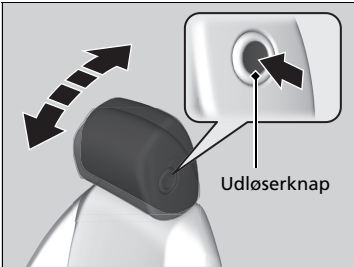

Sådan vippes nakkestøtten fremad:

Skub den fremad.

Sådan vippes nakkestøtten bagud:

Skub den bagud ved at trykke på udløserknappen på siden af nakkestøtten.

Undtagen modeller med 2,0 l motor

Regulering af de yderste nakkestøtter på bagsædet

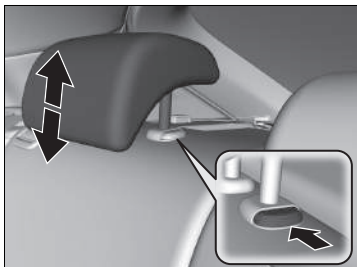

Passagerer, der sidder på bagsædets yderpladser, skal indstille deres nakkestøtte til en korrekt højde, før bilen begynder at køre.

Sådan flyttes en nakkestøtte opad:

Træk nakkestøtten opad.

Sådan flyttes en nakkestøtte nedad:

Skub nakkestøtten nedad, samtidig med at du trykker på udløserknappen.

Undtagen modeller med 2,0 l motor

Afmontering og genmontering af nakkestøtterne på forsæderne og de yderste nakkestøtter på bagsædet

Nakkestøtterne på forsæderne og de yderste nakkestøtter på bagsædet kan fjernes med henblik på rengøring eller reparation.

Sådan afmonteres en nakkestøtte:

Træk nakkestøtten så langt op, som den kan komme. Tryk derefter på udløserknappen, og træk nakkestøtten op og ud.

Sådan genmonteres en nakkestøtte:

Sæt nakkestøttens ben tilbage i hullerne, og regulér derefter nakkestøtten i højden, samtidig med at du trykker på udløserknappen. Prøv at trække nakkestøtten op for at sikre, at den er fastlåst.

Regulering af de yderste nakkestøtter på bagsædet

Når du bruger nakkestøtterne på bagsædets yderpladser, skal du trække dem op til deres højeste position. Du må ikke bruge dem i en lavere position.



Afmontering og genmontering af nakkestøtterne på forsæderne og de yderste nakkestøtter på bagsædet

ADVARSEL

Det kan medføre alvorlig personskade i tilfælde af kollision, hvis nakkestøtterne ikke er korrekt monteret.

Sørg altid for, at nakkestøtterne er monteret før kørslen.

Oprethold en korrekt siddestilling

Når alle passagererne har indstillet deres sæde og nakkestøtte* og spændt deres sikkerhedssele, er det meget vigtigt at sidde oprejst, godt tilbage i sædet og med fødderne i gulvet, indtil bilen holder stille, og motoren er slukket.

En forkert siddestilling kan øge risikoen for personskade i tilfælde af kollision. Hvis en passager f.eks. synker sammen i sædet, ligger ned, sidder sidelæns, læner sig forover, bagover eller til siden eller sætter fødderne op, øges risikoen for personskade betydeligt i tilfælde af kollision.

Endvidere kan en forsædepassager i en forkert siddestilling blive alvorligt kvæstet eller omkomme i tilfælde af kollision, hvis vedkommende rammer dele i kabinen eller bliver ramt af en udløst airbag.

☒ Oprethold en korrekt siddestilling

⚠ ADVARSEL

En forkert siddestilling kan medføre alvorlig personskade eller dødsfald i tilfælde af kollision.

Sid altid oprejst, godt tilbage i sædet og med fødderne i gulvet.

* Ikke tilgængelig på alle modeller

Bagsæder

Nedklapning af bagsæder

Klap venstre og højre halvdel af bagsædet ned hver for sig for at gøre plads til bagage.

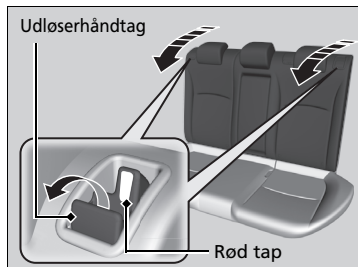

1. Skub nakkestøtterne* på bagsædet helt ned.
2. Træk i udløserarmen, og klap ryglænet ned.

» Nedklapning af bagsæder

Bagsæderyglænet kan klappes ned for at skabe mere plads til bagage i bagagerummet.

Lås et ryglæn i opretstående position ved at trykke det bagud, indtil det låser, så de røde tappe i udløserhåndtaget går i indgreb.

Skub ryglænet hårdt tilbage for at flytte det tilbage til dets oprindelige position.

Kontrollér, at alle genstande i bagagerummet eller genstande, der stikker ind på bagsædet, er fastgjort korrekt. Løse genstande kan blive slynget fremad i bilen ved hård opbremsning.

Forsæderne skal være skubbet så langt frem, at de ikke kommer i kontakt med bagsæderne, når de klappes ned.

Armlæn

■ Brug af armlæn på forsæde

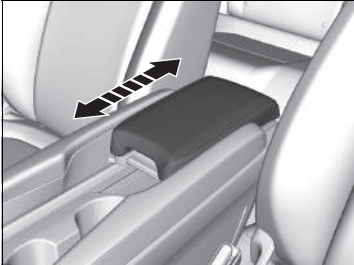

Låget til midterkonsollen kan anvendes som armlæn.

Indstilling:

Skub armlænet til den ønskede position.

■ Brug af armlæn på bagsæde*

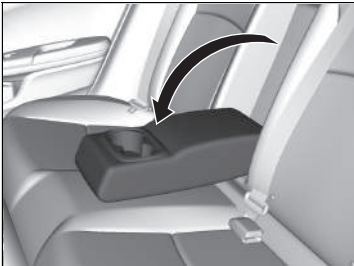

Vip armlænet ved det midterste ryglæn ned.

* Ikke tilgængelig på alle modeller

Interiørlys

Kontakter til interiørlys

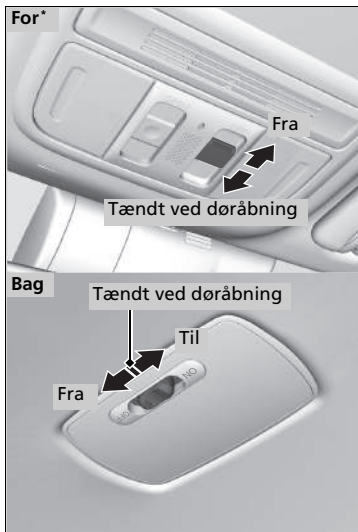

■ ON

Interiørlyset tændes, uanset om dørene er åbne eller lukkede.

■ Tændt ved døråbning

Interiørlyset tændes i følgende situationer:

- Når en af dørene åbnes.
- Når du låser førerdøren op.

Modeller uden nøglefrit adgangssystem

- Når nøglen tages ud af tændingskontakten.

Modeller med nøglefrit adgangssystem

- Når strømtilstanden er i KØRETØJ FRA (LÅST).

■ OFF

Interiørlyset er slukket, uanset om dørene er åbne eller lukkede.

» Kontakter til interiørlys

I positionen "tændt ved døråbning" dæmpes og slukkes interiørlyset ca. 30 sekunder, efter at dørene lukkes. Interiørlyset slukkes efter ca. 30 sekunder i følgende situationer:

- Når du låser førerdøren op, men ikke åbner den.

Modeller uden nøglefrit adgangssystem

- Når du tager nøglen ud af tændingskontakten, men ikke åbner døren.

Modeller med nøglefrit adgangssystem

- Når du indstiller strømtilstanden til KØRETØJ FRA (LÅST), men ikke åbner en dør.

Du kan ændre dæmpningsindstillingen for interiørlyset.

- **Funktioner, der kan tilpasses*** S. 171, 396

Interiørlyset slukkes med det samme i følgende situationer:

- Når du låser førerdøren.

Modeller uden nøglefrit adgangssystem

- Når du lukker førerdøren med nøglen i tændingskontakten.
- Når du drejer tændingskontakten til positionen TIL .

Modeller med nøglefrit adgangssystem

- Når du lukker døren i førersiden i strømtilstanden TILBEHØR.
- Når du indstiller strømtilstanden til TIL.

For at undgå at aflade batteriet må du ikke lade interiørlyset være tændt i en længere periode, når motoren er slukket.

Læselamper

Modeller uden omgivende belysning

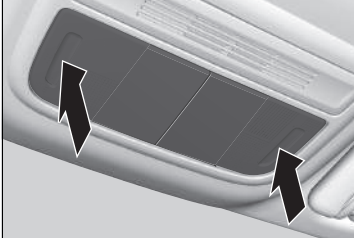

Modeller med omgivende belysning

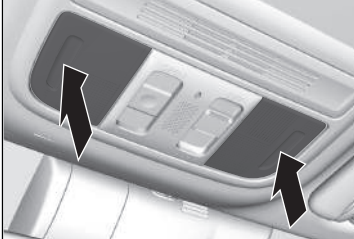

Læselamperne kan tændes og slukkes ved at trykke på lampelenserne.

☒ Kontakter til interiørlys

Hvis du lader en af dørene stå åben, mens strømtilstanden er indstillet til KØRETØJ FRA (LÅST) eller uden nøglen i tændingskontakten, slukkes interiørlyset efter ca. 15 minutter.

☒ Læselamper

Når kontakten til interiørlyset foran* er i positionen "tændt ved døråbning", og en af dørene åbnes, slukker læselampen ikke, når du trykker på lampelinsen.

* Ikke tilgængelig på alle modeller

Interiør-komfortfaciliteter

Handskerum

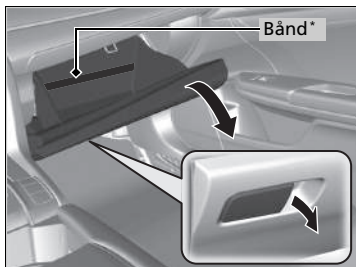

Træk i håndtaget for at åbne handskerummet.

Handskerum

ADVARSEL

Et åbent handskerum kan forårsage alvorlig personskade i tilfælde af kollision, selv om forsædepassageren har sikkerhedssele på.

Hold altid handskerummet lukket under kørsel.

Midterkonsol

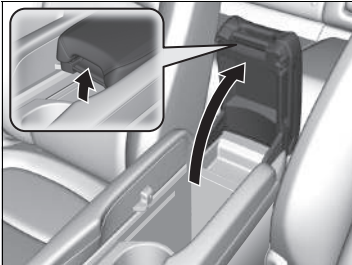

Bilen har en multifunktional midterkonsol. Den indeholder et opbevaringsrum og et armlæn. Skub armlænet så langt bagud som muligt. Træk op i håndtaget for at åbne midterkonsollen.

Højrestyret model

Du kan skabe mere opbevaringsplads ved at fjerne den aftagelige kopholderbakke.

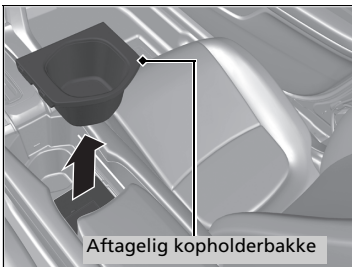

Aftagelig kopholderbakke

Hvis du vil opnå bedre udnyttelse af midterkonsollen:

1. Løft den aftagelige kopholderbakke, og vend den om.
2. Placér den aftagelige kopholderbakke på den forreste kopholder.

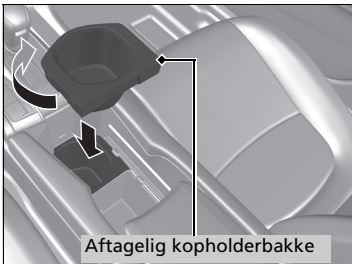

Aftagelig kopholderbakke

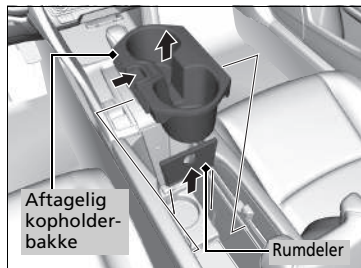

Venstrestyret model

Du kan skabe mere opbevaringsplads ved at fjerne den aftagelige kopholderbakke og rumdeleren.

Kopholdere

Højrestyret model

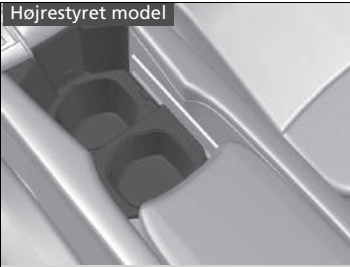

Venstrestyret model

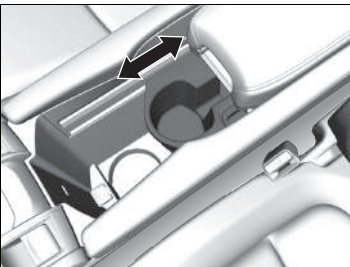
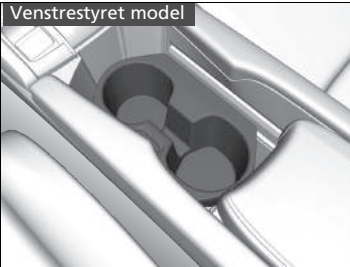

■ Kopholdere ved forsæde

Placeret i konsollen mellem forsæderne.

- Skub armlænet bagud for at bruge kopholderne.

Venstrestyret model

Sådan får du plads til lave drikkevarer: Skub den aftagelige kopholderbakke fremad.

Sådan får du plads til høje drikkevarer: Skub den aftagelige kopholderbakke bagud.

☒ Kopholdere

BEMÆRK / NOTE

Spildt væske kan beskadige indtræk, gulvmåtter og elektriske komponenter i kabinen.

Pas på, når du bruger kopholderne. Varm væske kan forårsage skoldning.

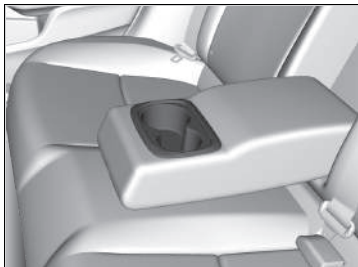

■ **Kopholdere ved bagsæde***

Vip armlænet ned for at bruge kopholderne ved bagsædet.

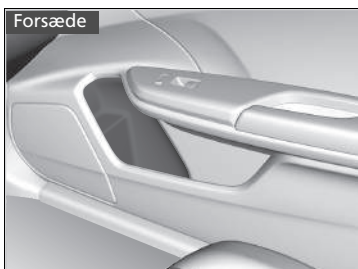

■ **Kopholdere i dørene**



■ Strømodtag til tilbehør

Strømodtagene til tilbehør kan anvendes, når tændingskontakten er i positionen TILBEHØR **I** eller positionen TIL **II***¹.

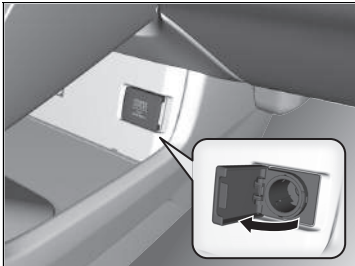

■ Strømodtag til tilbehør (konsolpanel)

Vip dækslet op for at få adgang.

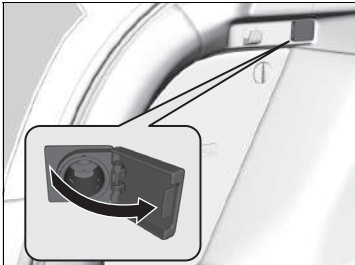

■ Strømodtag til tilbehør (bagagerum)*

Vip dækslet op for at få adgang.

» Strømodtag til tilbehør

BEMÆRK / NOTE

Der må ikke indsættes en cigartænder i dette strømodtag. Dette kan overophede strømodtaget.

Strømodtaget til tilbehør er beregnet til at levere 12 V jævnstrøm til tilbehør, der er normeret til 180 W (15 A) eller mindre.

Undgå at aflade batteriet ved kun at bruge strømodtaget, når motoren kører.

*1: Modeller med nøglefrit adgangssystem har en **ENGINE START/STOP**-knap i stedet for en tændingskontakt.

* Ikke tilgængelig på alle modeller

■ Trådløs oplader*

For at bruge den trådløse oplader skal strømtilstanden være indstillet til TILBEHØR eller TIL. Oplad en kompatibel enhed på det område, der er angivet med  mærket på følgende måde:

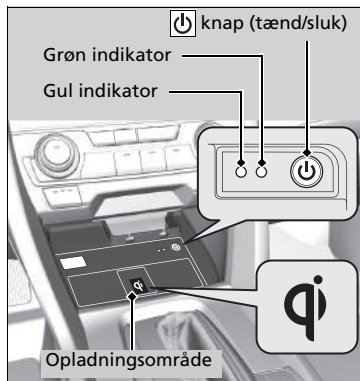

1. For at slå systemet til og fra skal du trykke på og holde  knappen (tænd/sluk) nede.
 - Når systemet aktiveres, tænder den grønne indikator.
2. Placér enheden, du vil oplade, på opladningsområdet.
 - Systemet begynder automatisk at oplade enheden, og den gule indikator tænder.
 - Sørg for, at enheden er kompatibel med systemet og anbringes med den opladelige side i midten af opladningsområdet.
3. Når opladningen er udført, tænder den grønne indikator.
 - Afhængigt af enheden forbliver den gule indikator tændt.

►► Trådløs oplader*

⚠ ADVARSEL

Metalgenstande mellem opladningspuden og den enhed, der skal oplades, bliver varme og kan give forbrændinger.

- Husk altid at fjerne fremmedlegemer fra opladningspuden, før enheden oplades.
- Sørg for, at overfladen er fri for støv og andre urenheder før opladning.
- Undgå at spilde væsker (f.eks. vand, drikkevarer osv.) på opladeren og enheden.
- Brug ikke olie, fedt, sprit, rensebenzin eller fortynder til at rengøre opladningspuden.
- Tildæk ikke systemet med håndklæder, tøj eller andre genstande under opladning osv.
- Undgå aerosoler, som kan komme i kontakt med opladningspudens overflade.

Dette system bruger meget strøm. Undlad at bruge systemet i længere tid, når motoren ikke kører. Det kan svække batteriet og gør det svært at starte motoren.

Når du bruger den trådløse oplader, skal du se i betjeningsvejledningen, der fulgte med den compatible enhed, du vil oplade.

■ Hvis opladningen ikke går i gang

Gennemfør en af løsningerne i nedenstående tabel.

Indikator		Årsag	Løsning
Grøn og gul	Blinker samtidig	Der er en eller flere forhindringer mellem opladningsområdet og enheden.	Fjern forhindringerne.
		Enheden er ikke placeret på opladningsområdet.	Flyt enheden til midten af opladningsområdet, hvor  er placeret.
Gul	Blinker	Den trådløse oplader er defekt.	Kontakt en forhandler med henblik på reparation.

► Trådløs oplader*

BEMÆRK / NOTE

Placér ikke magnetiske optagelsesmedier eller finmekanik i opladningsområdet under opladning. Du kan miste data på f.eks. dine kreditkort på grund af den magnetiske effekt. Finmekanik som f.eks. ure kan også begynde at gå forkert.

"Qi" og  mærkerne er registrerede varemærker tilhørende Wireless Power Consortium (WPC).

I følgende tilfælde kan opladningen stoppe eller undlade at starte:

- Enheden er allerede fuldt opladet.
- Enhedens temperatur er meget høj under opladning.
- Du befinder dig på et sted, der udsender stærke elektromagnetiske bølger eller støj, f.eks. en tv-station, et elektricitetsværk eller en tankstation.

En enhed kan muligvis ikke oplade, hvis størrelsen eller formen af den opladelige side ikke er egnet til brug på opladningsområdet.

Ikke alle enheder er kompatible med systemet.

I opladningsfasen er det normalt, at opladningsområdet og enheden bliver varme.

* Ikke tilgængelig på alle modeller

►► Trådløs oplader*

Opladningen kan afbrydes kortvarigt, når:

- Alle døre og bagklappen lukkes
 - for at undgå at påvirke det nøglefri adgangssystem.
- Placeringen af enheden ændres.

Oplad ikke mere end én enhed ad gangen på opladningsområdet.



Risiko for at brænde sig:

Metalgenstande mellem opladningspladen og enheden kan blive meget varme.

Jakkekroge

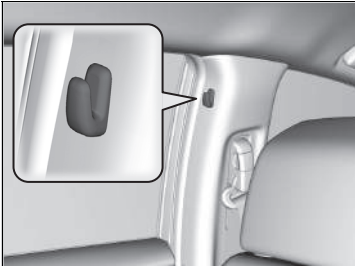

Der er monteret jakkekroge på dørstolperne i venstre og højre side.

▣ Jakkekroge

Jakkekrogene er ikke beregnet til store og tunge genstande.

■ Opbevaringsplads under gulvet*

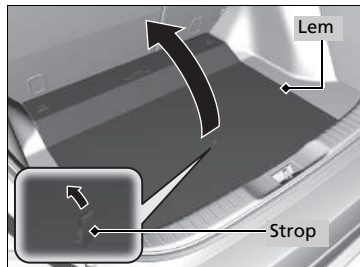

Træk i stroppen, og åbn lemmen.

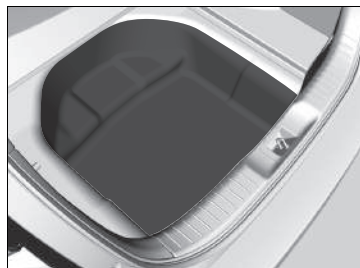

Bagagekrog

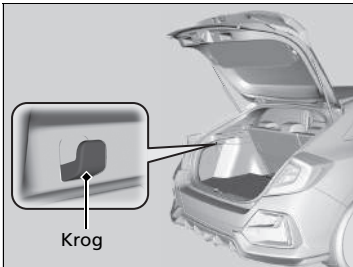

Bagagekrogen i bagagerummet kan bruges til at hænge lette genstande op på.

Fastgørelsesforankringer*

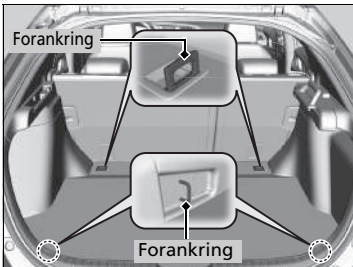

Fastgørelsesforankringerne i bagagerummets gulv kan anvendes til at montere et net til fastgørelse af genstande.

Bagagekrog

BEMÆRK / NOTE

Hæng ikke store genstande eller genstande, som vejer mere end 3 kg, på bagagekrogen. Hvis der hænges tunge eller store genstande på bagagekrogen, kan den blive beskadiget.

Fastgørelsesforankringer*

Lad ikke nogen forsøge at få fat i ting i bagagerummet under kørsel. Løse genstande kan forårsage skader ved hård opbremsning.

* Ikke tilgængelig på alle modeller

■ Bagagerumsafdækning*

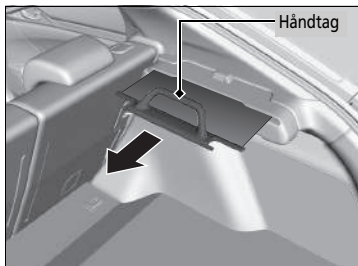

Bagagerumsafdækningen kan bruges til at skjule dine ting og beskytte dem mod direkte sollys.

■ Sådan trækkes den ud:

Træk håndtaget helt hen til krogen på den anden side, og lad krogen gribe fat i håndtaget.

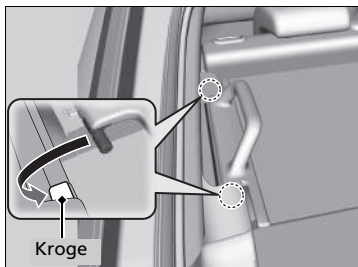

■ Sådan foldes den ind:

Skub stængerne ud af krogene, og rul derefter afdækningen langsomt tilbage, indtil den er rullet helt ind.

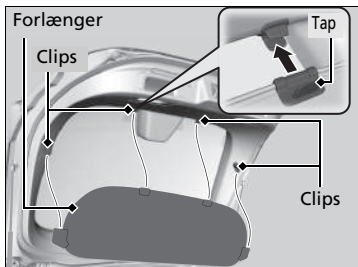

■ Forlængelse af bagagerumsafdækning

Forlængerer er fastgjort bag på bagklappen vha. fire clips. Den forlænger det afdækkede område, når bagklappen lukkes. Frigør forlængerer fra bagklappen for at afmontere den. Når forlængerer monteres igen, skal du sørge for, at tappene når helt hen til dig selv.

►► Bagagerumsafdækning*

Forsøg ikke at få fat i ting i bagageområdet under kørsel. Det kan forårsage skader, hvis du er nødt til at bremse hårdt op.

Stab ikke genstande højere end det øverste af sædet i bagagerummet. De kan blokere for dit udsyn og blive kastet rundt i bilen under en pludselig opbremsning.

Sådan undgås det at beskadige bagagerumsafdækningen:

- Læg ikke genstande på bagagerumsafdækningen.
- Læg ikke nogen form for vægt på bagagerumsafdækningen.

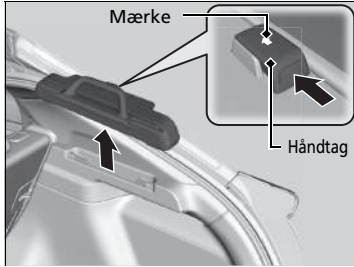

■ **Sådan fjernes den:**

Skub og hold håndtaget i retning af pilemærket på kabinettet, og løft kabinettet ud.

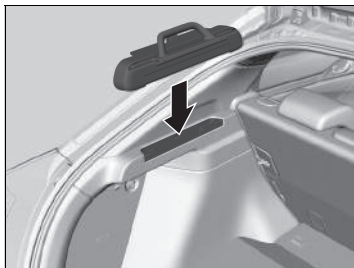

Kabinettet kan monteres i begge sider af bagagerummet.

Forsædevarmere *



Tændingskontakten skal være i positionen TIL *1 for at kunne benytte sædevarmerne.

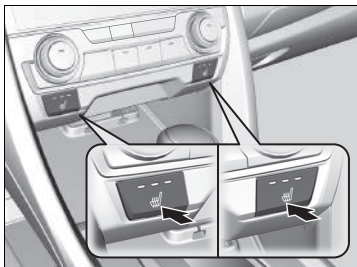

Tryk på knappen til sædevarmeren:

- En gang - Indstillingen HI (tre indikatorer lyser)
- To gange - Indstillingen MID (to indikatorer lyser)
- Tre gange - Indstillingen LO (én indikator lyser)
- Fire gange - Indstillingen OFF (ingen indikatorer lyser)

⚠ Forsædevarmere *

⚠ ADVARSEL

Brug af sædevarmere kan medføre forbrænding.

Personer med nedsat temperaturfølsomhed (f.eks. diabetikere, personer med beskadiget nervesystem eller lammelse) eller følsom hud bør ikke bruge sædevarmere.

Brug ikke sædevarmerne (ikke engang i indstillingen LO), når motoren er slukket. Dette kan dræne batteriet og gøre det svært at starte motoren.

*1: Modeller med nøglefrit adgangssystem har en **ENGINE START/STOP**-knap i stedet for en tændingskontakt.

* Ikke tilgængelig på alle modeller

Bagsædevarmere *

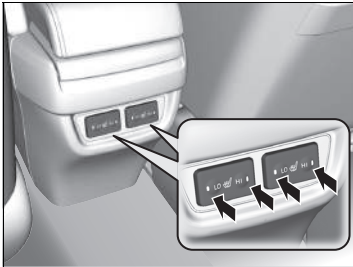

Strømtilstanden skal være indstillet til TIL, for at sædevarmerne kan benyttes.

Der er ingen varmer i det midterste bagsæde.

Indikatoren for din indstilling lyser, når sædevarmeren er tændt. Tryk på kontakten på den modsatte side for at slukke for sædevarmeren. Indikatoren slukkes.

»» Bagsædevarmere *

⚠ ADVARSEL

Brug af sædevarmere kan medføre forbrænding.

Personer med nedsat temperaturfølsomhed (f.eks. diabetikere, personer med beskadiget nervesystem eller lammelse) eller følsom hud bør ikke bruge sædevarmere.

Brug ikke sædevarmerne (ikke engang i indstillingen **LO**), når motoren er slukket. Dette kan dræne batteriet og gøre det svært at starte motoren.

I indstillingen **LO** kører varmeren kontinuerligt og slukkes ikke automatisk.

* Ikke tilgængelig på alle modeller

Brug af automatisk opvarmning

Det automatiske varmesystem opretholder den valgte kabinetemperatur. Det vælger også automatisk den rette kombination af varm luft og luft udefra, der hurtigst muligt hæver eller sænker kabinetemperaturen til den ønskede temperatur.

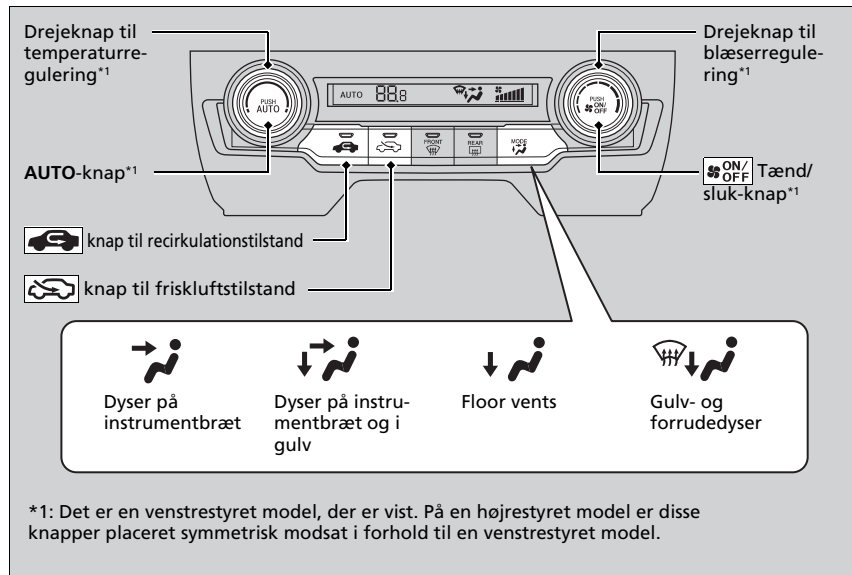

Brug systemet, når motoren kører.

1. Tryk på **AUTO**-knappen.
2. Indstil kabinetemperaturen med temperaturreguleringsknappen.
3. Tryk på **ON/OFF** knappen (TÆND/SLUK) for at afbryde.

Brug af automatisk opvarmning

Hvis der trykkes på en af knapperne, mens varmesystemet er i automatisk tilstand, har den funktion, der er tilknyttet den knap, der blev trykket på, førsteprioritet.

Indikatoren for **AUTO**-knappen slukkes, men funktioner, der ikke er tilknyttet den knap, der blev trykket på, vil blive styret automatisk.

Under tomgangsstop afbrydes varmesystemet, og kun blæseren er fortsat aktiv.

Hvis du ikke vil have afbrudt varmesystemet, skal du trykke på afbryderknappen til automatisk tomgangsstop for at annullere tomgangsstoppet.

For at forhindre kold luft udefra i at blæse ind i kabinen starter blæseren muligvis ikke med det samme, når der trykkes på **AUTO**-knappen.



Når du indstiller temperaturen til laveste eller højeste grænse, vises **Lo** eller **Hi** på displayet.

Varmesystemet tændes og slukkes ved at trykke på **ON/OFF** knappen. Når klimaenlægget tændes, vender det tilbage til de forrige indstillinger.

Modeller med ECON-knap

Når ECON-tilstand er aktiv, kan varmesystemet have nedsat varmeproduktion.

■ Skift mellem recirkulations- og friskluftstilstand

Tryk på  knappen for recirkulationstilstand eller på  knappen for friskluftstilstand, og skift tilstand i henhold til de omgivende forhold.

 Recirkulationstilstand (indikator tændt): Recirkulerer luften i bilens kabine igennem systemet igen.

 Friskluftstilstand (indikator tændt): Blæser luft udefra ind i kabinen. Brug altid friskluftstilstand i normale situationer.

Afrimning af forrude og sideruder

Venrestyret model

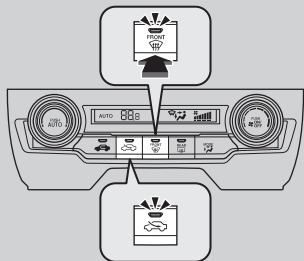

Når der trykkes på  forrudeafrimningsknappen skifter systemet til friskluftstilstand.

Tryk på  knappen igen for at slukke, hvorefter systemet går tilbage de forrige indstillinger.

Højrestyret model

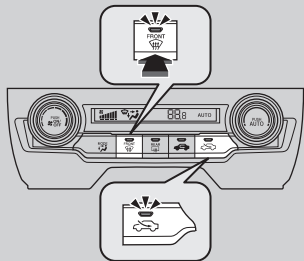

» Afrimning af forrude og sideruder

Kontrollér for din sikkerheds skyld, at du har godt udsyn gennem alle ruder før kørslen.

Indstil ikke temperaturen i nærheden af laveste eller højeste grænse.

Når kold luft rammer forruden, kan ydersiden af forruden dugge til.

Hvis sideruderne dugger til, skal du indstille dyserne, så luften rammer sideruderne.

Modeller med trinløst variabel transmission

Hvis du trykker på  knappen under automatisk tomgangsstop, genstarter motoren automatisk.

Modeller med manuel gearkasse

For at kunne afdugge ruden under automatisk tomgangsstop, skal motoren genstartes på følgende måde.

1. Sørg for, at gearvælgeren er i positionen **N**.
2. Træd koblingspedalen helt ned.
3. Tryk på  knappen.

■ Sådan afrimes ruderne hurtigt

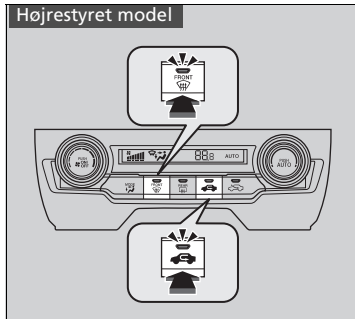
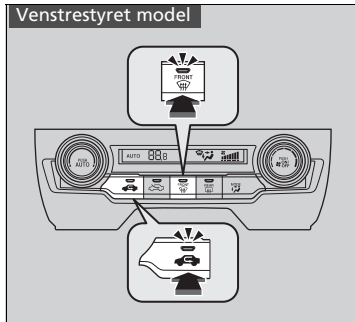

1. Tryk på  knappen.
2. Tryk på  knappen.

►► Sådan afrimes ruderne hurtigt

Efter afrimning af ruderne skiftes der til friskluftstilstand. Hvis systemet forbliver i recirkulationstilstand, kan vinduerne dugge til pga. luftfugtigheden. Dette hæmmer udsynet.

Automatiske varmesensorer

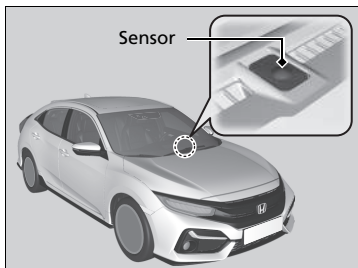

Det automatiske varmesystem er udstyret med sensorer. Undlad at overdække dem, og pas på ikke at spilde væske på dem.

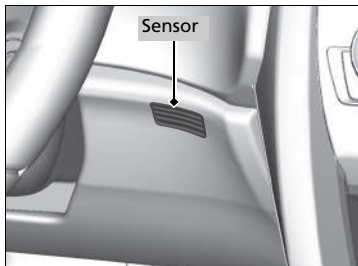

Brug af automatisk klimaanlæg

Det automatiske klimaanlæg opretholder den valgte kabinetemperatur. Det vælger også automatisk den rette kombination af varm og afkølet luft, der hurtigst muligt hæver eller sænker kabinetemperaturen til den ønskede temperatur.

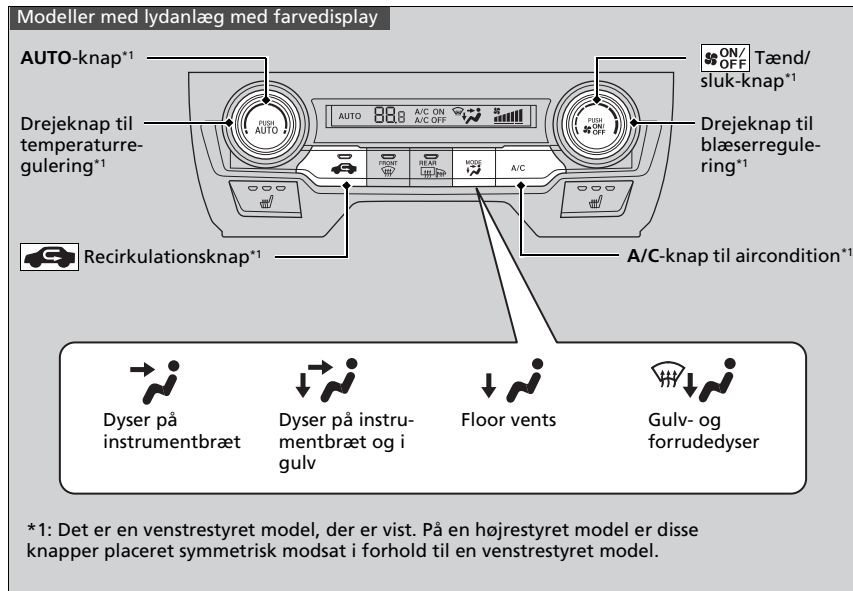

Brug systemet, når motoren kører.

1. Tryk på **AUTO**-knappen.
2. Indstil kabinetemperaturen med temperaturreguleringsknappen.
3. Tryk på knappen (TÆND/SLUK) for at afbryde.

* Ikke tilgængelig på alle modeller

Brug af automatisk klimaanlæg

Hvis der trykkes på nogen af knapperne/ikonerne*, mens klimaanlægget er indstillet til automatisk tilstand, har den funktion, der er tilknyttet knappen/ikonet*, der blev trykket på, førsteprioritet.

AUTO-indikatoren slukkes, men funktioner, der ikke er tilknyttet knappen/ikonet*, der blev trykket på, styres automatisk.

Modeller med automatisk tomgangsstop

Under tomgangsstop afbrydes airconditionssystemet, og kun blæseren er fortsat aktiv.

Hvis du ikke vil have afbrudt airconditionssystemet, skal du trykke på afbryderknappen til automatisk tomgangsstop for at annullere tomgangsstoppet.

Alle modeller

For at forhindre kold luft udefra i at blæse ind i kabinen starter ventilatoren muligvis ikke med det samme, når der trykkes på **AUTO**-knappen.

Hvis der er meget varmt i kabinen, kan du køle den hurtigere ned ved at åbne ruderne delvist, sætte systemet i automatisk tilstand og vælge den lave temperaturindstilling. Skift fra friskluftstilstand til recirkulationstilstand, indtil temperaturen er faldet tilstrækkeligt.

Når du indstiller temperaturen til laveste eller højeste grænse, vises **Lo** eller **Hi** på displayet.

Modeller med lydanlæg med standarddisplay

Modeller uden SYNC-knap

A/C-ikon for aircondition

MODE-ikon for tilstandsstyring (dyser på instrumentbræt)

MODE-ikon for tilstandsstyring (dyser på instrumentbræt og i gulv)

Ikoner for blæserregulering

CLIMATE knap til klimaanlæg

Drejeknap til temperaturregulering*

AUTO-knap*

ON/OFF knap til recirkulationstilstand

MODE-ikon for tilstandsstyring (gulv- og forrudedyser)

MODE-ikon for tilstandsstyring (luftdyser i gulv)

Drejeknap til blæserregulering*

ON/OFF Tænd/sluk-knap*

knop til friskluftstilstand

*1: Det er en venstrestyret model, der er vist. På en højrestyret model er disse knapper placeret symmetrisk modsat i forhold til en venstrestyret model.

►► Brug af automatisk klimaanlæg

Klimaanlægget tændes og slukkes ved at trykke på knappen. Når klimaanlægget tændes, vender det tilbage til de forrige indstillinger.

Modeller med lydanlæg med standarddisplay

Tryk på **CLIMATE**-knappen for at få vist **A/C**, **MODE**, blæserreguleringsoplysninger på audio-/informationskærmen og betjene systemet manuelt. Vælg ikonet for at slå airconditionssystemet til og fra **A/C**, skifte udluftningstilstand eller ændre blæserhastigheden.

Modeller med ECON-knap

Når ECON-tilstand er aktiv, kan klimaanlægget have nedsat køleeffekt.

Brug systemet, når motoren kører.

1. Tryk på **AUTO**-knappen.
2. Indstil kabinetemperaturen med temperaturreguleringsknappen.
3. Tryk på knappen (TÆND/SLUK) for at afbryde.

Modeller med lydanlæg med standarddisplay

Modeller med SYNC-knap

A/C-ikon for aircondition

MODE-ikon for tilstandsstyring (dyser på instrumentbræt)

MODE-ikon for tilstandsstyring (dyser på instrumentbræt og i gulv)

Ikoner for blæserregulering

CLIMATE-knap

Temperaturreguleringsknap for passagersiden*¹

SYNC-knap (synkronisering)*¹

Recirkulationsknap*¹

ON/OFF Tænd/sluk-knap*¹

AUTO-knap*¹

Temperaturreguleringsknap for førersiden*¹

knap til ventilatorregulering

***1: Det er en venstrestyret model, der er vist. På en højrestyret model er disse knapper placeret symmetrisk modsat i forhold til en venstrestyret model.**

Brug systemet, når motoren kører.

1. Tryk på **AUTO**-knappen.
2. Kabinetemperaturen styres vha. temperaturreguleringsknappen i fører- eller passagersiden.
3. Tryk på **ON/OFF** knappen (TÆND/SLUK) for at afbryde.

■ Skift mellem recirkulations- og friskluftstilstand



Modeller uden friskluftsknap

Tryk på  knappen for recirkulationstilstand, og skift tilstand alt efter forholdene.

Recirkulationstilstand (indikator tændt): Recirkulerer luften i bilens kabine igennem systemet igen.

Friskluftstilstand (indikator slukket): Blæser luft udefra ind i kabinen. Brug altid friskluftstilstand i normale situationer.

Modeller med friskluftsknap

Tryk på  knappen for recirkulationstilstand eller på  knappen for friskluftstilstand, og skift tilstand i henhold til de omgivende forhold.

 Recirkulationstilstand (indikator tændt): Recirkulerer luften i bilens kabine igennem systemet igen.

 Friskluftstilstand (indikator tændt): Blæser luft udefra ind i kabinen. Brug altid friskluftstilstand i normale situationer.

Afrimning af forrude og sideruder

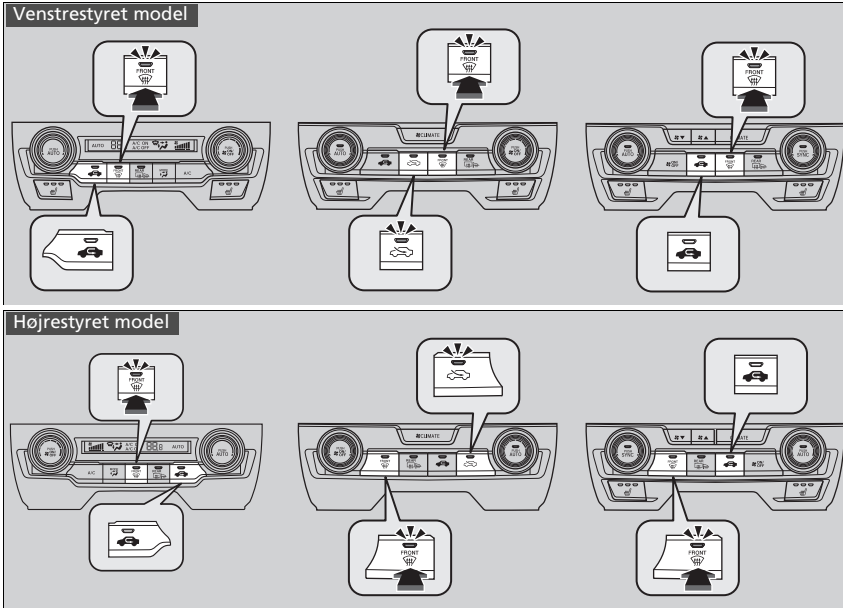

Tryk på  forrudeafrimningsknappen for at tænde airconditionssystemet og automatisk sætte det i friskluftstilstand.

Tryk på  knappen igen for at slukke, hvorefter systemet går tilbage de forrige indstillinger.

►► Afrimning af forrude og sideruder

Kontrollér for din sikkerheds skyld, at du har godt udsyn gennem alle ruder før kørslen.

Indstil ikke temperaturen i nærheden af laveste eller højeste grænse.

Når kold luft rammer forruden, kan ydersiden af forruden dugge til.

Hvis sideruderne dugger til, skal du indstille dyserne, så luften rammer sideruderne.

Modeller med automatisk tomgangsstop

Modeller med trinløst variabel transmission

Hvis du trykker på  knappen under automatisk tomgangsstop, genstarter motoren automatisk.

Modeller med manuel gearkasse

For at kunne afdugge ruden under automatisk tomgangsstop, skal motoren genstartes på følgende måde.

1. Sørg for, at gearvælgeren er i positionen **[N]**.
2. Træd koblingspedalen helt ned.
3. Tryk på  knappen.

■ Sådan afrimes ruderne hurtigt

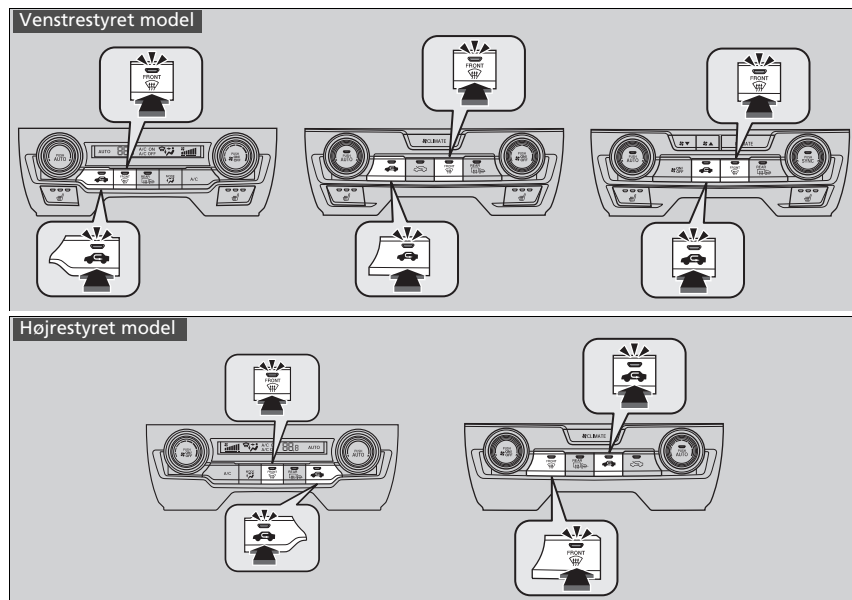

1. Tryk på  knappen.
2. Tryk på  knappen.

►► Sådan afrimes ruderne hurtigt

Efter afrimning af ruderne skiftes der til friskluftstilstand. Hvis systemet forbliver i recirkulationstilstand, kan vinduerne dugge til pga. luftfugtigheden. Dette hæmmer udsynet.

Synkroniseringstilstand *

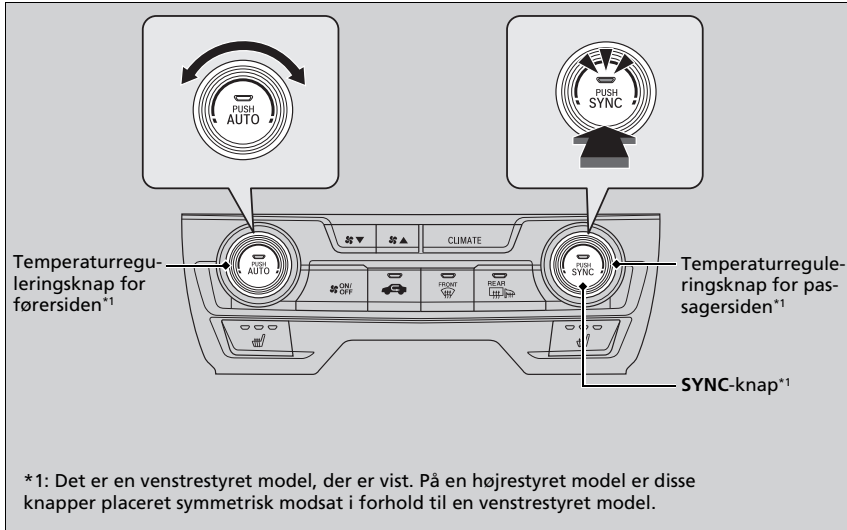

Du kan indstille temperaturen synkront for førersiden og passagersiden i synkroniseringstilstand.

1. Tryk på **SYNC**-knappen.
 - Systemet skifter til synkroniseringstilstand.
2. Kabinetemperaturen styres med temperaturreguleringsknappen til førersiden.

Tryk på **SYNC**-knappen, eller skift temperaturindstilling for passagersiden for at vende tilbage til dobbelt styringstilstand.

* Ikke tilgængelig på alle modeller

☒ Synkroniseringstilstand *

Når du trykker på  knappen, skifter systemet til synkroniseringstilstand.

Hvis anlægget er i dobbelt styringstilstand, kan temperaturen i førersiden og passagersiden indstilles særskilt.

Sensorer til automatiske klima anlæg

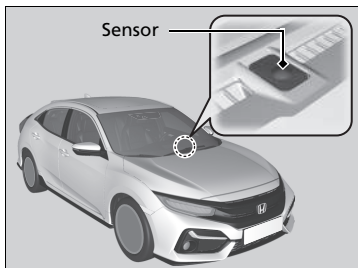

Det automatiske klima anlæg er udstyret med sensorer. Undlad at overdække dem, og pas på ikke at spilde væske på dem.

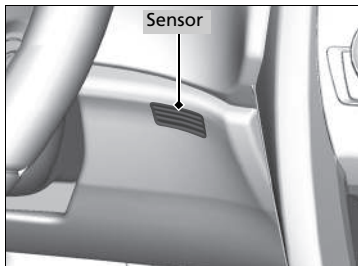

Funktioner

Dette kapitel beskriver, hvordan du betjener lydanlægget og andre teknologiske funktioner.

Lydanlæg*	
Om lydanlægget	284
USB-port(e)	285
HDMI™-port*	287
Tyverisikring af lydanlæg	287
Fjernbetjeningsknapper til lydanlægget....	288
Modeller med lydanlæg med farvedisplay	
Grundlæggende om betjening af lydanlægget	
Audio-/informationsskærm.....	291
Regulering af lyd	295
Displayindstilling	296
Afspilning af AM/FM-radio	297
Afspilning af DAB*	303

Afspilning af en iPod.....	306
Afspilning af en USB-nøgle	309
Afspilning af <i>Bluetooth</i> ®-lyd.....	312
Modeller med lydanlæg med standarddisplay	
Grundlæggende om betjening af lydanlægget	
Audio-/informationsskærm	316
Regulering af lyd.....	337
Displayindstilling	338
Stemmestyringsfunktioner* ¹	340
Afspilning af AM/FM-radio.....	344
Afspilning af DAB*	347
Afspilning af en iPod.....	350
Song By Voice™*	353

Afspilning af Aha™*	357
Afspilning af en USB-nøgle	358
Afspilning af <i>Bluetooth</i> ®-lyd	361
Afspilning af en video med HDMI™	363
Indbyggede apps*	365
Tilslutning af smartphone	366
Wi-Fi-forbindelse	370
Siri Eyes Free.....	372
Apple CarPlay.....	373
Android Auto	376
Fejlmeldelser for lydanlæg	380
Generelle oplysninger om lydanlægget	382
Funktioner, der kan tilpasses	388, 396
Håndfrit telefonsystem	430, 451

* Ikke tilgængelig på alle modeller

Om lydanlægget

Lydanlægget har AM/FM-radio. Det kan også afspille USB-nøgler samt iPod-, iPhone-, Bluetooth®- og HDMI™-enheder*.

Lydanlægget kan betjenes via knapperne og kontakterne på panelet, via fjernbetjeningsknapperne på rattet eller via ikonerne på berøringsskærmen*.

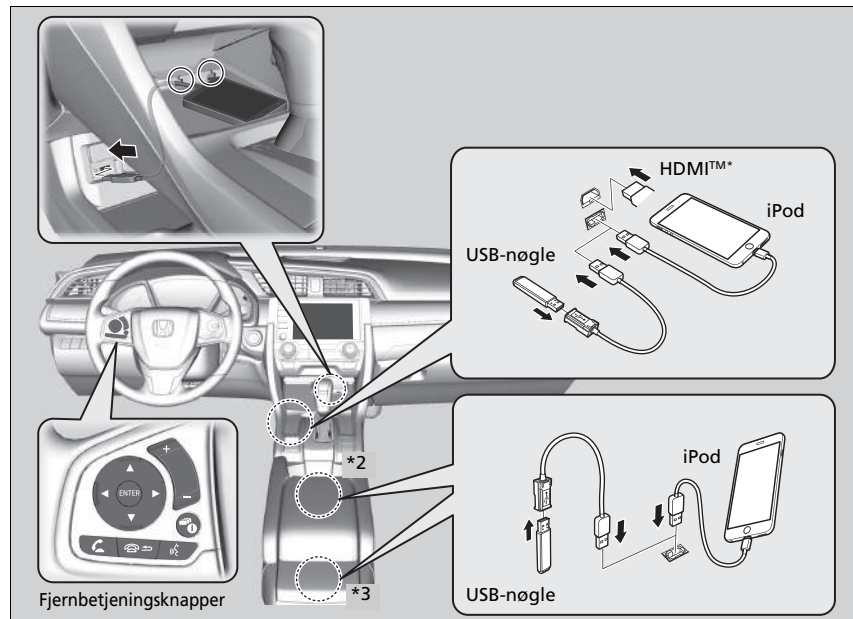

Fjernbetjeningsknapper

*2: Venstrestyret model

*3: Højrestyret model

* Ikke tilgængelig på alle modeller

Om lydanlægget

iPod, iPhone og iTunes er varemærker tilhørende Apple Inc.

Betjening med tændingen slået fra*

Når du har drejet tændingsnøglen til positionen LÅST *1, kan du benytte lydanlægget i op til 30 minutter pr. tændingscyklus. Du kan dog fortsætte med at bruge lydanlægget, hvis batteriniveauet tillader det. Gentagen brug af denne funktion kan dræne batteriet for strøm.

*1: Modeller med nøglefrit adgangssystem har en **ENGINE START/STOP**-knap i stedet for en tændingskontakt.

USB-port(e)

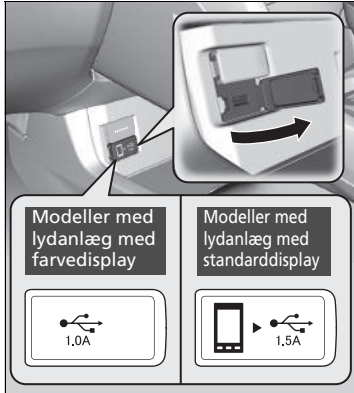

Indsæt enhedens USB-stik eller USB-nøglen i USB-porten.

Modeller med lydanlæg med farvedisplay

- USB-porten (1,0 A) er beregnet til afspilning af lydfiler på USB-nøgler, tilslutning af mobiltelefoner og opladning af enheder.

Modeller med lydanlæg med standarddisplay

- USB-porten (1,5 A) er beregnet til opladning af enheder, afspilning af lydfiler og tilslutning af kompatible telefoner med smartphoneforbindelse, Apple CarPlay eller Android Auto.
- For at undgå potentielle problemer skal du sørge for at bruge et Apple MFi-certificeret Lightning-stik til Apple CarPlay, og til Android Auto skal USB-kablerne være certificerede af USB-IF til at være kompatible med USB 2.0-standarden.

USB-port(e)

- Efterlad ikke en iPod eller en USB-nøgle i bilen. Direkte sollys og høje temperaturer kan beskadige den.
- Vi anbefaler, at du bruger et USB-kabel, når du tilslutter en USB-nøgle til USB-porten.
- Tilslut ikke din iPod eller din USB-nøgle via en hub.
- Brug ikke enheder, såsom en kortlæser eller en harddisk, eftersom det kan beskadige enheden eller dine filer.
- Vi anbefaler, at du tager en sikkerhedskopi af dine data, før du benytter enheden i bilen.
- De viste meddelelser kan variere alt efter enhedsmodel og softwareversion.

USB-oplading

USB-porten kan levere en effekt på op til 1,5 A. Der leveres ikke en effekt på 1,5 A, medmindre enheden behøver det. For at få oplysninger om strømstyrken bedes du læse betjeningsvejledningen til den enhed, der skal oplades.

Under visse omstændigheder kan en enhed, der er tilsluttet porten, frembringe støj i den radio, du lytter til.

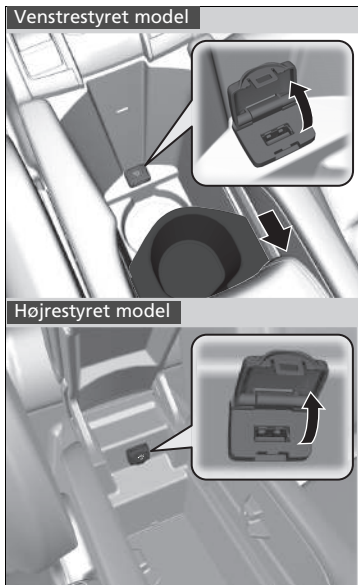

■ **I midterkonsollen***

USB-porten (1,0 A) er beregnet til afspilning af lydfiler på USB-nøgler, tilslutning af mobiltelefoner og opladning af enheder.

■ **Venstrestyret model**

- Skub den aftagelige kopholderbakke bagud.

HDMI™-port*

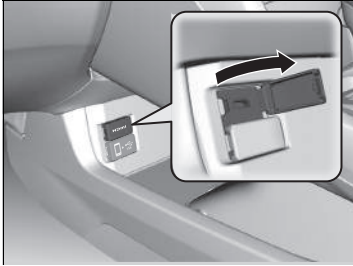

1. Åbn dækslet.
2. Indsæt HDMI™-kablet i HDMI™-porten.

⌘ HDMI™-port*

- Efterlad ikke den HDMI™-tilsluttede enhed i bilen. Direkte sollys og høje temperaturer kan beskadige den.
- Vi anbefaler, at du tager en sikkerhedskopi af dine data, før du benytter enheden i bilen.
- De viste meddelelser kan variere alt efter enhedsmodel og softwareversion.

Udtrykkene HDMI og HDMI High-Definition Multimedia Interface samt HDMI-logoet er varemærker eller registrerede varemærker tilhørende HDMI Licensing LLC i USA og i andre lande.

Tyverisikring af lydanlæg

Lydanlægget deaktiveres, når der ikke er strøm, dvs. hvis batteriet er frakoblet eller afladet. Under visse omstændigheder kan systemet vise et skærbillede til indtastning af en adgangskode. Hvis det sker, skal du genaktivere lydanlægget.

■ Genaktivering af lydanlægget

1. Drej tændingskontakten til positionen TIL *1.
2. Tænd lydanlægget.
3. Tryk på lydanlæggets tænd/sluk-knap, og hold den nede i mere end 2 sekunder.
 - ▶ Lydanlægget genaktiveres, når lydanlæggets styreenhed opretter forbindelse til bilens styreenhed. Hvis styreenheden ikke kan genkende lydenheden, skal du gå til en forhandler og få lydenheden kontrolleret.

*1: Modeller med nøglefrit adgangssystem har en **ENGINE START/STOP**-knap i stedet for en tændingskontakt.

* Ikke tilgængelig på alle modeller

Fjernbetjeningsknapper til lydanlægget

Gør det muligt at betjene lydanlægget under kørsel. Oplysningerne vises i førerinformationssystemet.

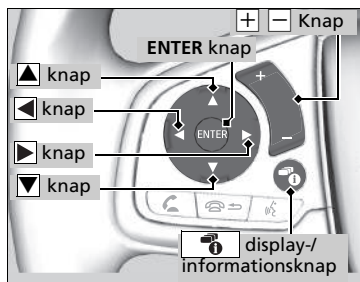

▲ ▼ knapper

Tryk på ▲ eller ▼ for at gå gennem audiofunktionerne som følger:

Modeller med lydanlæg med standarddisplay

FM→DAB*→LW*→MW*→AM*→USB→
iPod→Bluetooth®-lyd→Apps→
Lydapps→AUX-HDMI™

Modeller med lydanlæg med farvedisplay

FM1→FM2→DAB1*→DAB2*→LW→MW→
USB→iPod→Bluetooth®-lyd

►► Fjernbetjeningsknapper til lydanlægget

Nogle tilstande vises kun, når en passende enhed eller et passende medie anvendes.

Afhængigt af den Bluetooth®-enhed, du tilslutter, vil det eventuelt ikke være muligt at betjene bestemte funktioner.

Tryk på knappen (læg på/tilbage)* for at vende tilbage til den forrige kommando eller annullere en kommando.







Tryk på display-/informationsknappen for at skifte displayvisning.

Ændring af displayvisning S. 316

Modeller med lydanlæg med standarddisplay

ENTER-knap

- Ved afspilning af radio
- 1. Tryk på **ENTER** for at ændre visningen til en forudindstillet liste, du har gemt i forvalgsknapperne.
- 2. Tryk på ▲ eller ▼ for at vælge en forudindstillet station, og tryk derefter på **ENTER**.
- Ved afspilning af en USB-nøgle
- 1. Tryk på **ENTER** for at få vist en mappeliste.
- 2. Tryk på ▲ eller ▼ for at vælge en mappe.
- 3. Tryk på **ENTER** for at få vist en liste over filerne i den pågældende mappe.
- 4. Tryk på ▲ eller ▼ for at vælge en fil, og tryk derefter på **ENTER**.
- Ved afspilning af en iPod
- 1. Tryk på **ENTER** for at få vist musiklisten på din iPod.
- 2. Tryk på ▲ eller ▼ for at vælge en kategori.
- 3. Tryk på **ENTER** for at få vist en liste over punkterne i den pågældende kategori.









4. Tryk på  eller  for at vælge et punkt, og tryk derefter på **ENTER**.
- Tryk på **ENTER**, og tryk på  eller  gentagne gange, indtil den enhed, du vil lytte til, vises på listen.
- Ved afspilning af *Bluetooth*®-lyd
1. Tryk på **ENTER** for at få vist en nummerliste.
 2. Tryk på  eller  for at vælge et nummer, og tryk derefter på **ENTER**.

knapper (lydstyrke)

Tryk på : For at skrue op for lyden.

Tryk på : For at skrue ned for lyden.

knapper

- Ved afspilning af radio
 - Tryk på **: For at vælge den næste forvalgte radiostation.
 - Tryk på **: For at vælge den forrige forvalgte radiostation.
 - Tryk og hold **: For at vælge næste kraftige station.
For at vælge den næste gruppe (DAB*).
 - Tryk og hold **: For at vælge den forrige kraftige station.
For at vælge den forrige gruppe (DAB*).
- Ved afspilning af en iPod, en USB-nøgle eller *Bluetooth*®-lyd
 - Tryk på **: For at springe videre til den næste sang.
 - Tryk på **: For at gå tilbage til begyndelsen af den aktuelle eller forrige sang.
- Ved afspilning af en USB-nøgle
 - Tryk og hold **: For at springe videre til næste mappe.
 - Tryk og hold **: For at gå tilbage til forrige mappe.

* Ikke tilgængelig på alle modeller

Grundlæggende om betjening af lydanlægget

Modeller med lydanlæg med farvedisplay

Hvis lydanlægget skal fungere, skal tændingsnøglen være i positionen TILBEHØR **I** eller i positionen TIL **II**.

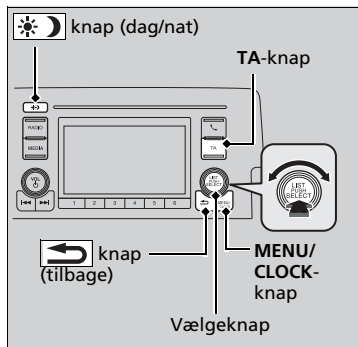

Brug vælgeknapen eller **MENU/CLOCK**-knapen til at få adgang til visse audiofunktioner.

Tryk på  for at skifte mellem normal og udvidet visning for visse funktioner.

Vælgeknap:

Drej knappen til venstre eller højre for at rulle gennem de tilgængelige valgmuligheder. Tryk på  for at bekræfte dit valg.

MENU/CLOCK-knap: Tryk her for at vælge en tilstand.

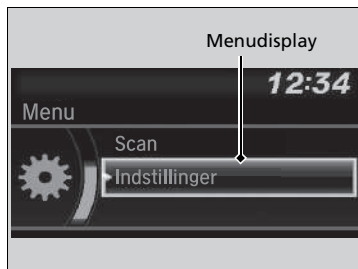

De tilgængelige funktioner omfatter baggrund, displayvisning, ur, sprogopsætning og afspilningstilstande. Afspilningstilstande omfatter scan, vilkårlig, gentag osv.

knap (tilbage): Tryk her for at gå tilbage til den forrige visning.



TA-knap: Tryk her for at aktivere TA-stationen.

knap (dag/nat): Tryk her for at ændre lysstyrken på audio/informationsskærmen.

Tryk på , og justér derefter lysstyrken vha. .

► Hver gang du trykker på , skifter tilstanden mellem dagtilstand, nattilstand og **FRA**.

Grundlæggende om betjening af lydanlægget

Disse indikationer anvendes til at vise, hvordan vælgeknapen betjenes.

Drej på  for at vælge.

Tryk på  for at bekræfte dit valg.

Menupunkter

- **Indstil klokkeslæt** S. 186
- **Indstilling af baggrund** S. 293
- **Regulering af lyd** S. 295
- **Displayindstilling** S. 296
- **Funktioner, der kan tilpasses** S. 396

Tryk på knappen på rattet for at ændre en audioindstilling.

- **Fjernbetjeningsknapper til lydanlægget** S. 288

Audio-/informationskærm

Viser audiostatus og baggrund. Du kan gå til forskellige opsætningsmuligheder fra dette skærbillede.

Ændring af displayvisning

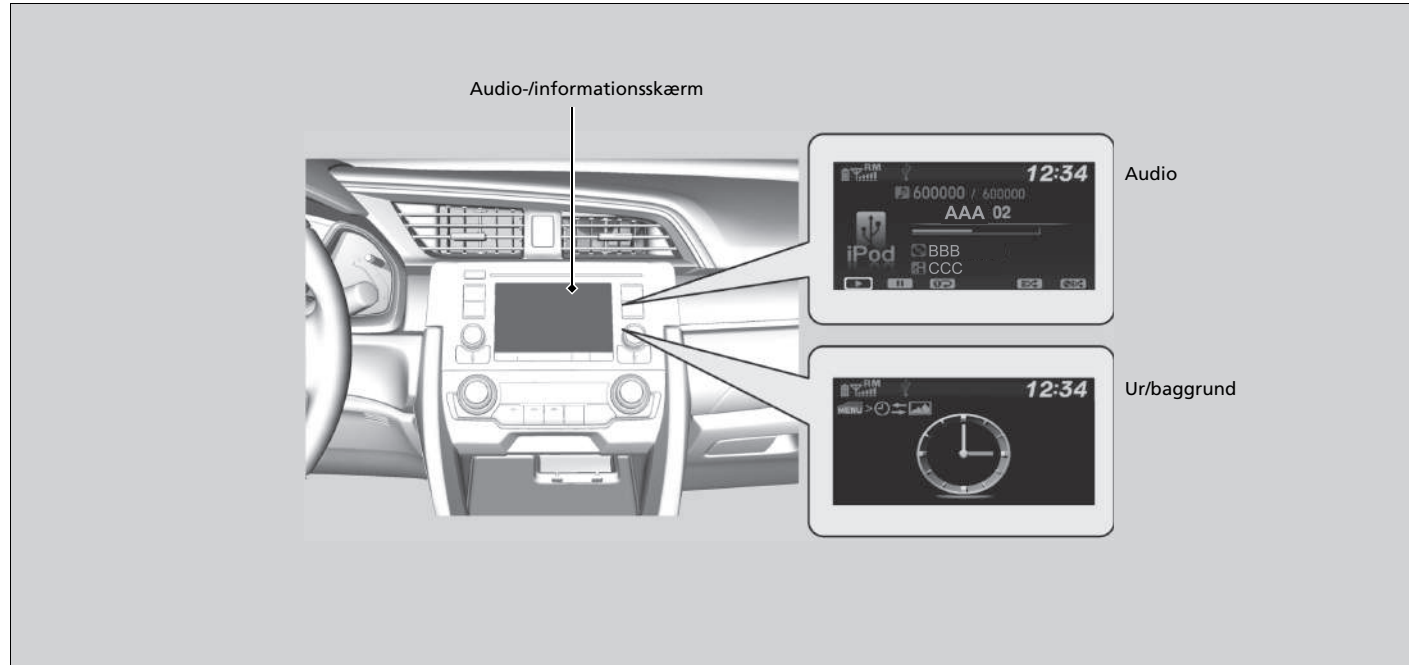







■ **Audio**

Viser de aktuelle audiooplysninger.

■ **Ur/baggrund**

Viser et ur eller et billede, du importerer.

■ **Ændring af displayvisning**

1. Tryk på **MENU/CLOCK**-knappen.
2. Drej på  for at vælge **Indstillinger**, og tryk derefter på .
3. Drej på  for at vælge **Displayændring**, og tryk derefter på .
4. Drej på  for at vælge **Baggrund**, og tryk derefter på .
 - Hvis du vil vende tilbage til audio-/informationskærmen, skal du vælge **Audio**.

Indstilling af baggrund

Du kan ændre, gemme og slette baggrunden på audio-/informationskærmen.

Importér baggrund

Du kan importere op til tre billeder, ét ad gangen, til en baggrund fra en USB-nøgle.

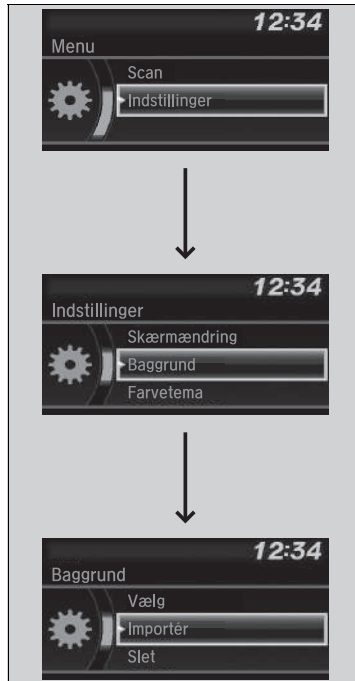

1. Tilslut USB-nøglen til USB-porten.

▶ **USB-port(e)** S. 285

2. Tryk på **MENU/CLOCK**-knappen.

3. Drej på for at vælge **Indstillinger**, og tryk derefter på .

4. Drej på for at vælge **Baggrund**, og tryk derefter på .

5. Drej på for at vælge **Importér**, og tryk derefter på .

▶ Billednavnet vises på listen.

6. Drej på for at vælge det ønskede billede, og tryk derefter på .

▶ Det valgte billede vises.

7. Tryk på for at gemme billedet.

8. Tryk på for at vælge **OK**.









9. Drej på for at vælge den placering, hvor billedet skal gemmes, og tryk derefter på .

▶ Skærbilledet skifter til indstillingsmenuen for baggrunde.











Indstilling af baggrund

- Ved import af baggrundsfiler skal billedet være i USB-nøgls rodbibliotek. Billeder i en mappe kan ikke importeres.
- Filnavnet skal være på færre end 64 tegn.
- Filformatet på billedet, der kan importeres, er BMP (bmp) eller JPEG (jpg).
- Den maksimale størrelse for hver enkelt fil er 2 MB.
- Den maksimale billedstørrelse er 1.920 x 936 pixel. Hvis billedstørrelsen er mindre end 480 x 234 pixel, vises billedet midt på skærmen med det omkringliggende område i sort.
- Op til 255 filer kan vælges.
- Hvis USB-nøglen ikke indeholder nogen billeder, vises en fejlmeddelelse.

■ Vælg baggrund

1. Tryk på **MENU/CLOCK**-knappen.
2. Drej på  for at vælge **Indstillinger**, og tryk derefter på .
3. Drej på  for at vælge **Baggrund**, og tryk derefter på .
4. Drej på  for at vælge **Vælg**, og tryk derefter på 
 - Skærbilledet skifter til listen over baggrunde.
5. Drej på  for at vælge den ønskede baggrund, og tryk derefter på .

■ Slet baggrund

1. Tryk på **MENU/CLOCK**-knappen.
2. Drej på  for at vælge **Indstillinger**, og tryk derefter på .
3. Drej på  for at vælge **Baggrund**, og tryk derefter på .
4. Drej på  for at vælge **Slet**, og tryk derefter på 
 - Skærbilledet skifter til listen over baggrunde.
5. Drej på  for at vælge den baggrund, du vil slette, og tryk derefter på .
6. Drej på  for at vælge **Ja**, og tryk derefter på 
 - Skærbilledet skifter til indstillingsmenuen for baggrunde.

►► Indstilling af baggrund

Hvis du vil vende tilbage til det forrige skærbillede, skal du trykke på  knappen (tilbage).

Når filen er stor, tager det et stykke tid at vise eksemplet.

Regulering af lyd

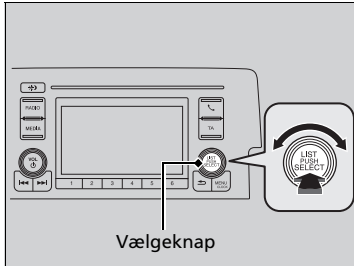

Tryk på **MENU/CLOCK**-knappen, og drej på for at vælge **Lyd**, og tryk derefter på . Drej på for at rulle gennem følgende valgmuligheder:

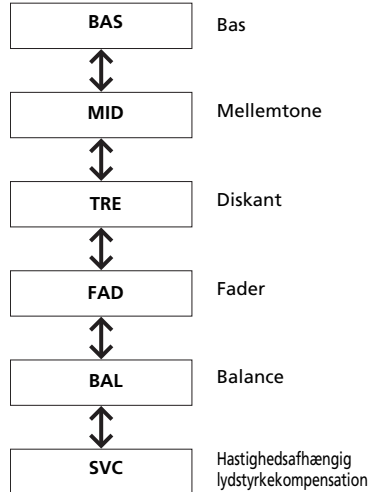

Drej på for at justere lydindstillingen, og tryk derefter på .

Regulering af lyd







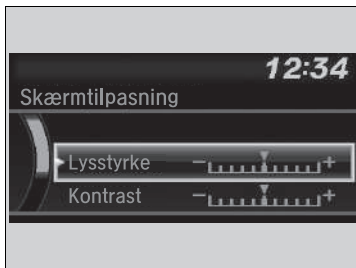

SVC har fire tilstande: **Fra, Lav, Mellem og Høj**. SVC justerer lydstyrken ud fra bilens hastighed. Når du kører hurtigere, øges lydstyrken. Når du kører langsommere, reduceres lydstyrken.

Displayindstilling

Du kan ændre lysstyrken eller farvetemaet for audio-/informationskærmen.





Ændring af skærmens lysstyrke



1. Tryk på **MENU/CLOCK**-knappen.
2. Drej på  for at vælge **Indstillinger**, og tryk derefter på .
3. Drej på  for at vælge **Displayindstilling**, og tryk derefter på .
4. Drej på  for at vælge **Lysstyrke**, og tryk derefter på .
5. Drej på  for at justere indstillingen, og tryk derefter på .

Ændring af skærmens farvetema



1. Tryk på **MENU/CLOCK**-knappen.
2. Drej på  for at vælge **Indstillinger**, og tryk derefter på .
3. Drej på  for at vælge **Farvetema**, og tryk derefter på .
4. Drej på  for at vælge den ønskede indstilling, og tryk derefter på .

Ændring af skærmens lysstyrke

Du kan ændre indstillingerne for **Kontrast** og **Sortniveau** på samme måde.

Afspilning af AM/FM-radio

RADIO-knap
Tryk her for at vælge et frekvensområde.

Audio-/informationsskærm

TA-knap
Tryk her for at aktivere TA-standbyfunktionen.

VOL / knap (lydstyrke/tænd/sluk)
Tryk her for at tænde og slukke lydanlægget.
Drej på denne knap for at justere lydstyrken.

Vælgeknap
Drej her for at indstille radiofrekvensen. Tryk her, og drej derefter for at vælge et menupunkt. Tryk derefter igen for at foretage dit valg.

MENU/CLOCK-knap
Tryk her for at få vist menupunkterne.

knap (tilbage)
Tryk her for at gå tilbage til den forrige visning eller for at annullere en indstilling.

Forvalgsknapper (1-6)
Sådan gemmes en station:
1. Stil ind på den valgte station.
2. Vælg en forvalgsknap, og hold den nede, indtil du hører en biplyd.
Lyt til den valgte station ved at vælge et frekvensområde og derefter trykke på forvalgsknappen.

TA

LIST PUSH SELECT

MENU CLOCK

1 2 3 4 5 6

FM 103.5 MHz

12:34

RADIO MEDIA



VOL

SEARCH / SKIP

Radio Data System (RDS)



Leverer bekvemmelige automatisk serviceydelse i tilknytning til din valgte FM-station med RDS-funktion.

■ Sådan finder du en RDS-station på listen over stationer

1. Tryk på , mens du lytter til en FM-station.
2. Drej på  for at vælge en station, og tryk derefter på .







■ Opdatér liste

Opdaterer din liste over tilgængelige stationer til enhver tid.

1. Tryk på , mens du lytter til en FM-station.
2. Drej på  for at vælge **Opdater liste**, og tryk derefter på .

■ Radiotekst

Viser radiotekstinformation for den valgte RDS-station.

1. Tryk på **MENU/CLOCK**-knappen.
2. Drej på  for at vælge **Indstillinger**, og tryk derefter på .
3. Drej på  for at vælge **RDS-indstillinger**, og tryk derefter på .
4. Drej på  for at vælge **Radiotekst**, og tryk derefter på 
 - Vælg **Radiotekst** igen for at deaktivere funktionen.

» Afspilning af AM/FM-radio

ST indikatoren vises på displayet og angiver FM i stereo. Det er ikke muligt at høre AM i stereo.

Du kan gemme 12 AM-stationer og 12 FM-stationer i hukommelsen vha. forvalgsknapperne. Der kan gemmes seks stationer under både LW og MW, som er de to frekvenstyper under AM. Der kan gemmes seks stationer under både FM1 og FM2.

Skift af audiofunktion

Tryk på knappen til valg af audiokilde på rattet.

» **Fjernbetjeningsknapper til lydanlægget**
S. 288

» Radio Data System (RDS)





Når du vælger en FM-station med RDS-funktion, tændes RDS automatisk, og frekvensen viser ændringer af stationens navn. Men hvis signalet fra den pågældende station bliver svagt, ændres visningen fra stationens navn til frekvensen.

Ved at slå AF-funktionen til og fra slås RDS-funktionen også til og fra.

Ved at trykke på  kontakterne skiftes der mellem slået til og fra.







■ Alternativ frekvens (AF)

Skifter automatisk frekvens for det program, du lytter til, når du kører ind i en anden region.

1. Tryk på **MENU/CLOCK**-knappen.
2. Drej på  for at vælge **Indstillinger**, og tryk derefter på .
3. Drej på  for at vælge **RDS-indstillinger**, og tryk derefter på .
4. Drej på  for at vælge **AF**, og tryk derefter på .
 - Vælg **AF** igen for at deaktivere funktionen.

■ Regionalt program (REG)







Holder samme frekvens på stationerne inden for den pågældende region, også hvis signalet bliver svagt.

1. Tryk på **MENU/CLOCK**-knappen.
2. Drej på  for at vælge **Indstillinger**, og tryk derefter på .
3. Drej på  for at vælge **RDS-indstillinger**, og tryk derefter på .
4. Drej på  for at vælge **REG**, og tryk derefter på .
 - Vælg **REG** igen for at deaktivere funktionen.



Undtagen AM/FM/DAB*-tilstand

■ Nyhedsprogram (nyheder)

Indstiller automatisk på nyhedsprogrammet.

1. Tryk på **MENU/CLOCK**-knappen.
2. Drej på  for at vælge **Indstillinger**, og tryk derefter på .
3. Drej på  for at vælge **RDS-indstillinger**, og tryk derefter på .
4. Drej på  for at vælge **Nyheder**, og tryk derefter på .
 - Vælg **Nyheder** igen for at deaktivere funktionen.

Radio Data System (RDS)

Hvis systemet ikke kan finde en station på **Liste over stationer**, vises en bekræftelsesmeddelelse til opdatering af listen. Drej på  for at vælge **Ja**, og tryk derefter på  for at opdatere listen.

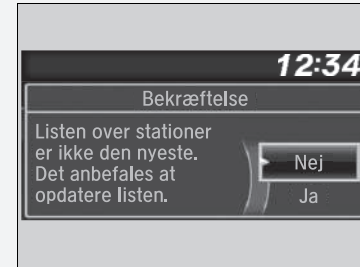

* Ikke tilgængelig på alle modeller

■ Knap til trafikmeldingsfunktion (TA)

Med TA-standbyfunktionen er systemet i standby til at modtage trafikmeldinger i alle tilstande. Den sidst indstillede station skal understøtte trafikmeldinger og kunne sende RDS.

Sådan slås funktionen til: Tryk på **TA**-knappen. Når en trafikmelding begynder på den sidst indstillede station, skifter systemet automatisk til FM-tilstand. TA-INFO vises på displayet. Systemet vender tilbage til den sidst valgte tilstand, når trafikmeldingen er færdig.

Hvis du vil vende tilbage til den tilstand, der var aktiv, før trafikmeldingen begyndte, skal du trykke på **TA**-knappen igen.

Sådan slås funktionen fra: Tryk på **TA**-knappen.

📻 Radio Data System (RDS)

TA

Når du trykker på **TA**-knappen, vises **TA**-indikatoren på displayet.

Hvis du vælger **Scan**, mens TA-standbyfunktionen er slået til, søger systemet kun efter TP-stationer.

Hvis du trykker på **TA**-knappen, mens trafikmeldingsfunktionen er slået til, afbryder det ikke TA-standbyfunktionen.

Undtagen AM/FM/DAB*-tilstand**■ PTY (programtype)/afbryderfunktion for nyhedsmeldinger**

Gør det muligt for systemet at afbryde med en nyhedsmelding i alle tilstande. Den sidst indstillede station skal være en NEWS PTY-kodet station.

Sådan slås funktionen til: Vælg **Nyheder** under **RDS-indstillinger**, og sørg for at få vist NEWS PTY, før du skifter til en anden tilstand. Når en nyhedsmelding begynder på den sidst indstillede station, skifter systemet automatisk til FM-tilstand.

📖 **Nyhedsprogram (nyheder)** S. 299



Systemet vender tilbage til den sidst valgte tilstand, hvis der skiftes til et andet program, eller hvis signalet bliver svagt.

■ PTY-alarm

PTY-koden ALARM anvendes til vigtige meldinger såsom naturkatastrofer. Når denne kode modtages, vises ALARM på displayet, og systemet afbryder audiofunktionen.



Stationsliste

Viser en liste over de kraftigste stationer på det valgte bånd.

1. Tryk på , mens du lytter til radio.
2. Drej på  for at vælge en station, og tryk derefter på .

Opdatér liste

Opdaterer din liste over tilgængelige stationer til enhver tid.

1. Tryk på , mens du lytter til radio.
2. Drej på  for at vælge **Opdater liste**, og tryk derefter på .



Scan

Prøver hver af de kraftigste stationer i det valgte bånd i 10 sekunder.

1. Tryk på **MENU/CLOCK**-knappen.
2. Drej på  for at vælge **Scan**, og tryk derefter på .

Tryk på  for at afbryde scanningen.

Stationsliste

Hvis systemet ikke kan finde en station på **Liste over stationer**, vises en bekræftelsesmeddelelse til opdatering af listen. Drej på  for at vælge **Ja**, og tryk derefter på  for at opdatere listen.

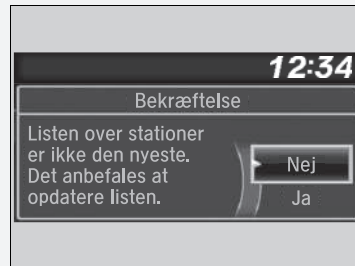

Afspilning af DAB*

Audio-/informationsskærm

Vælgeknap
Drej her for at indstille tjenesten.
Tryk her, og drej derefter for at vælge et menupunkt. Tryk derefter igen for at foretage dit valg.

TA

RADIO-knap
Tryk her for at vælge et frekvensområde.

MEDIA

VOL/⏻ knap (lydstyrke/tænd/sluk)
Tryk her for at tænde og slukke lydanlægget.
Drej på denne knap for at justere lydstyrken.

LIST PUSH SELECT

MENU/CLOCK

1 2 3 4 5 6

Forvalgsknapper (1-6)
Sådan gemmes en station:
1. Stil ind på den valgte station.
2. Vælg en forvalgsknap, og hold den nede, indtil du hører en biplyd.
Lyt til den valgte station ved at vælge et frekvensområde og derefter trykke på forvalgsknappen.

DAB-signalstyrkeindikatoren
vises på displayet, når DAB-frekvensområdet vælges.



⏪ ⏩ knapper (søg/spring over)
Tryk på ⏪ eller ⏩ for at indstille en DAB-gruppe.

* Ikke tilgængelig på alle modeller





Tjenesteliste og gruppe

■ Sådan finder du en DAB-station på listen over serviceydelser eller listen over frekvensgrupper

Sådan finder du en DAB-station på tjenestelisten:



1. Tryk på , mens du vælger DAB-tilstand.
2. Drej på  for at vælge en station, og tryk derefter på .
 - Hvis du vælger **Opdater liste**, opdaterer systemet listen over stationer.

Sådan finder du en DAB-station på gruppe

1. Tryk på , mens du vælger DAB-tilstand.
2. Drej på  for at vælge **Gruppet**, og tryk derefter på .
3. Drej på  for at vælge gruppen, og tryk derefter på .
 - Hvis du vælger **Opdater liste**, opdaterer systemet listen over grupper.

■ Scan







Prøver hver af de kraftigste stationer i det valgte bånd i 10 sekunder.

1. Tryk på **MENU/CLOCK**-knappen.
2. Drej på  for at vælge **Scan**, og tryk derefter på .

Tryk på  for at afbryde scanningen.

■ Radiotekst:

Viser radiotekstinformation for den valgte DAB-station.

1. Tryk på **MENU/CLOCK**-knappen.
2. Drej på  for at vælge **Indstillinger**, og tryk derefter på .
3. Drej på  for at vælge **DAB-indstillinger**, og tryk derefter på .
4. Drej på  for at vælge **Radiotekst**, og tryk derefter på .
 - Vælg **Radiotekst** igen for at deaktivere funktionen.



►► Tjenesteliste og gruppe

Du kan gemme 12 DAB-stationer i hukommelsen vha. forvalgsknapperne. Der kan gemmes 6 stationer under både DAB1 og DAB2.

Skift af audiofunktion

Tryk på knappen til valg af audiokilde på rattet.

► Fjernbetjeningsknapper til lydanlægget S. 288

Hvis systemet ikke kan finde en station, vises en bekræftelsesmeddelelse til opdatering af listen. Drej på  for at vælge **Ja**, og tryk derefter på  for at opdatere listen.

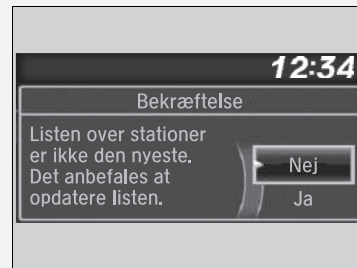







►► Radiotekst:

TEKST-indikatoren vises på displayet for at angive radiotekstinformation.







■ DAB-link:

Søger automatisk efter den samme station i frekvensgruppen og skifter til den.

1. Tryk på **MENU/CLOCK**-knappen.
2. Drej på  for at vælge **Indstillinger**, og tryk derefter på .
3. Drej på  for at vælge **DAB-indstillinger**, og tryk derefter på .
4. Drej på  for at vælge **DAB-link**, og vælg derefter .
 - Vælg **DAB-link** igen for at deaktivere funktionen.









■ FM-link:

Hvis systemet finder den samme station på et FM-bånd, skifter det automatisk til båndet.

1. Tryk på **MENU/CLOCK**-knappen.
2. Drej på  for at vælge **Indstillinger**, og tryk derefter på .
3. Drej på  for at vælge **DAB-indstillinger**, og tryk derefter på .
4. Drej på  for at vælge **FM-link**, og tryk derefter på .
 - Vælg **FM-link** igen for at deaktivere funktionen.

■ Valg af bånd:

Du kan vælge specifikke bånd. Dette kan reducere den tid, der kræves for at opdatere listerne og søge efter en station.

1. Tryk på **MENU/CLOCK**-knappen.
2. Drej på  for at vælge **Indstillinger**, og tryk derefter på .
3. Drej på  for at vælge **DAB-indstillinger**, og tryk derefter på .
4. Drej på  for at vælge **Valg af bånd**, og tryk derefter på .
5. Drej på  for at vælge **Begge, Bånd-III** eller **L-bånd**, og tryk derefter på .

Afspilning af en iPod

Tilslut din iPod til USB-porten vha. USB-stikket, og tryk derefter på **MEDIA**-knappen.

➔ **USB-port(e)** S. 285

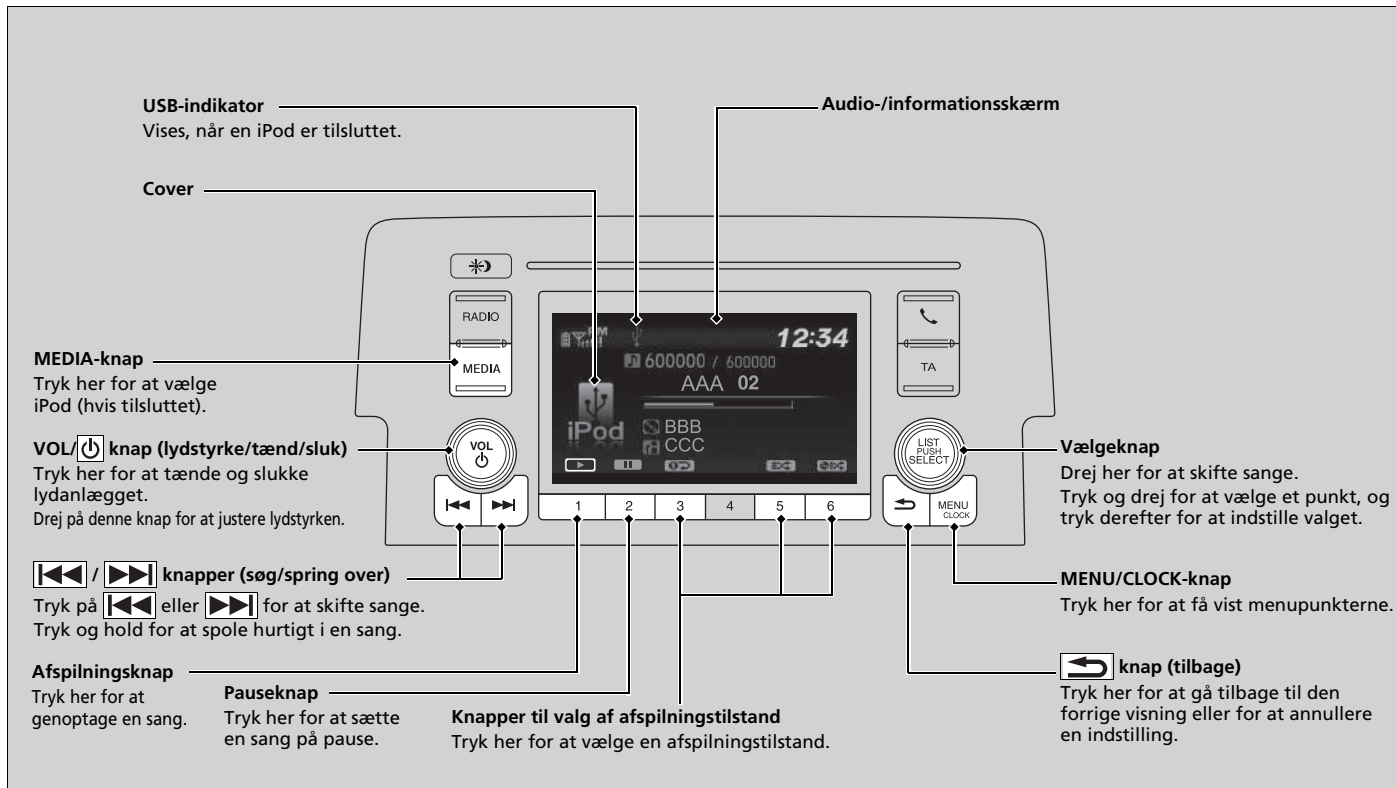



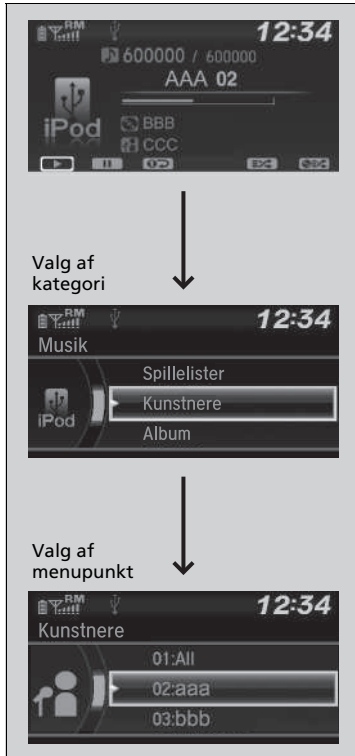

Sådan vælges en sang fra musiklisten på din iPod med vælgeknappen



1. Tryk på  for at få vist musiklisten på din iPod.

2. Drej på  for at vælge en kategori.

3. Tryk på  for at få vist en liste over punkterne i den pågældende kategori.

4. Drej på  for at vælge et punkt, og tryk derefter på .
 ► Tryk på , og drej på  gentagne gange, indtil det ønskede punkt vises.

► Afspilning af en iPod

Hvilke betjeningsfunktioner, der er tilgængelige, afhænger af model og version. Visse funktioner er muligvis ikke tilgængelige via bilens lydanlæg.

Hvis der er problemer, vises der muligvis en fejlmeddelelse på audio-/informationskærmen.

► **iPod/USB-nøgle** S. 380

■ Sådan vælges en afspilningstilstand

Du kan vælge tilstandene "gentag" og "bland", når du afspiller en sang.



■ Sådan afbrydes en afspilningstilstand

Tryk på den valgte knap.

►► Sådan vælges en afspilningstilstand

Menupunkter i afspilningstilstand

Bland albummer: Afspiller alle tilgængelige albummer i en valgt kategori (spillelister, kunstnere, albummer, sange, genrer eller komponister) i vilkårlig rækkefølge.

Vilkårlig alle: Afspiller alle tilgængelige numre i en valgt kategori (spillelister, kunstnere, albummer, sange, genrer eller komponister) i vilkårlig rækkefølge.

Gentag et nummer: Gentager det aktuelle nummer.

Du kan også vælge en afspilningstilstand ved at trykke på **MENU/CLOCK**-knappen.

Drej på for at vælge **Afspilningstilstand**, og tryk derefter på . Drej på for at vælge en tilstand, og tryk derefter på .

Drej på , vælg **Normal afspilning**, og tryk derefter på for at afbryde.

Afspilning af en USB-nøgle

Lydanlægget læser og afspiller lydfiler på en USB-nøgle i enten MP3, WMA eller AAC*1 format.

Tilslut din USB-nøgle til USB-porten, og tryk derefter på **MEDIA**-knappen.

📌 **USB-port(e)** S. 285

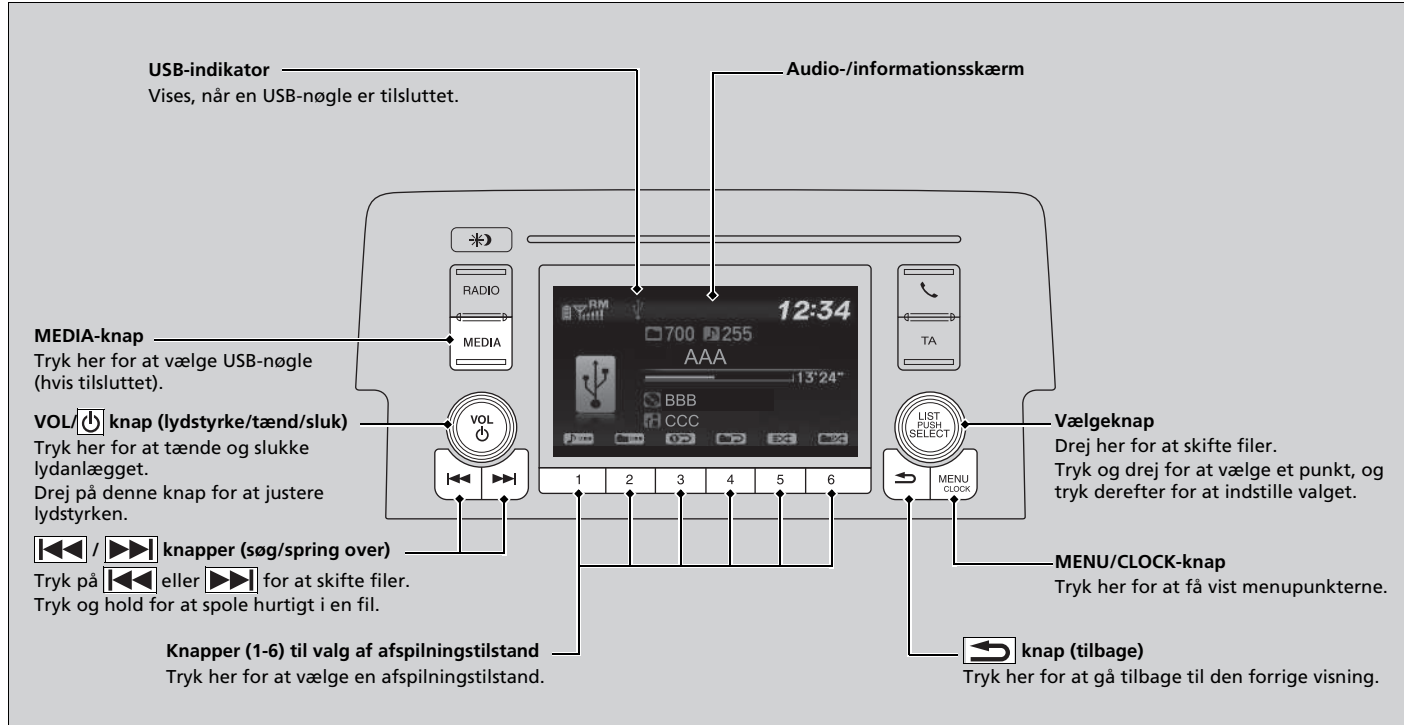

*1: Kun filer i AAC-format optaget med iTunes kan afspilles på dette lydanlæg.

Sådan vælges en fil fra en mappe med vælgeknappen



Valg af mappe



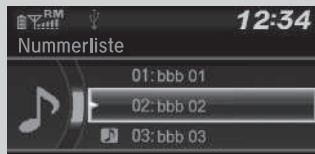

Valg af fil



1. Tryk på  for at få vist en mappeliste.

2. Drej på  for at vælge en mappe.

3. Tryk på  for at få vist en liste over filerne i den pågældende mappe.

4. Drej på  for at vælge en fil, og tryk derefter på .

» Afspilning af en USB-nøgle

Brug altid anbefalede USB-nøgler.

 **Generelle oplysninger om lydanlægget**
S. 382

Filer i WMA-format, som er ophavsretligt beskyttet (DRM), kan ikke afspilles.

Lydanlægget viser **Filen kan ikke afspilles** og går videre til den næste fil.

Hvis der er problemer, vises der muligvis en fejlmeddelelse på audio-/informationsskærmen.

 **iPod/USB-nøgle** S. 380

■ Sådan vælges en afspilningstilstand

Du kan vælge tilstandene "gentag", "tilfældig" og "scan", når du afspiller en fil.



Ikonerne for de tilgængelige tilstande vises oven over knapperne til valg af afspilningstilstand. Tryk på knappen, der svarer til den tilstand, du ønsker at vælge.

■ Sådan afbrydes en afspilningstilstand

Tryk på den valgte knap.

►► Sådan vælges en afspilningstilstand

Menupunkter i afspilningstilstand

Gentaget

Gentag en mappe: Gentager alle filer i den aktuelle mappe.

Gentag et nummer: Gentager den aktuelle fil.

Tilfældig

Vilkårlig i mappe: Afspiller alle filer i den aktuelle mappe i tilfældig rækkefølge.

Vilkårlig alle: Afspiller alle filer i tilfældig rækkefølge.

Scan

Scan mapper: Afspiller en 10 sekunders prøve af den første fil i hver af de primære mapper.

Scan numre: Afspiller en 10 sekunders prøve af alle filer i den aktuelle mappe.

Du kan også vælge en afspilningstilstand ved at trykke på **MENU/CLOCK**-knappen.

Drej på for at vælge **Afspilningstilstand**, og tryk derefter på . Drej på for at vælge en tilstand, og tryk derefter på .

Drej på , vælg **Normal afspilning**, og tryk derefter på for at afbryde.

Afspilning af Bluetooth®-lyd

På lydanlægget kan du afspille musik fra din Bluetooth®-kompatible telefon. Denne funktion er tilgængelig, når telefonen er parret og forbundet med bilens håndfri telefonsystem.

☒ **Telefonopsætning** S. 436

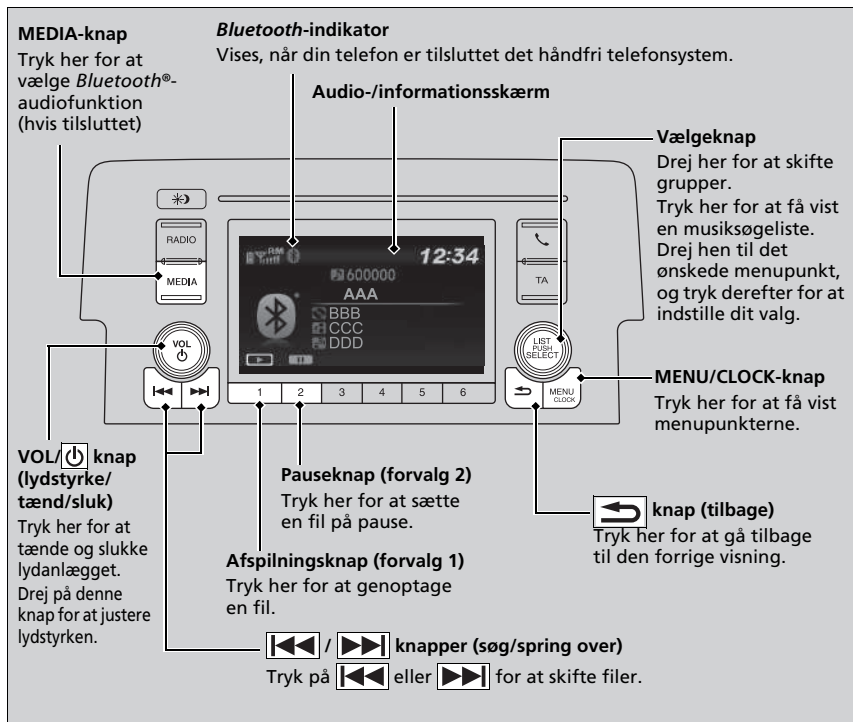

►► Afspilning af Bluetooth®-lyd

Ikke alle Bluetooth®-aktiverede telefoner med funktion til streaming af lyd er kompatible med anlægget. Spørg en forhandler for at finde ud af, om din telefon er kompatibel.

I visse lande kan det være ulovligt at benytte visse dataenheder under kørsel.

Der kan kun anvendes én telefon med HFT ad gangen. Når der er parret mere end to telefoner i bilen, tilsluttes der automatisk til den først parrede telefon, som systemet finder.

Hvis der er mere end én telefon parret med det håndfri telefonsystem, er der en forsinkelse, før anlægget begynder at spille.

I visse tilfælde vises navnet på kunstneren, albummet eller sangen muligvis ikke korrekt.

Nogle funktioner er muligvis ikke tilgængelige på visse enheder.

■ Sådan afspilles *Bluetooth*®-lydfiler

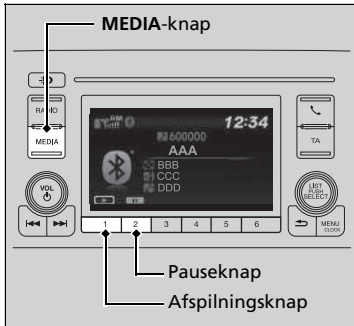

1. Sørg for, at telefonen er parret og forbundet med det håndfri telefonsystem.
2. Tryk på **MEDIA**-knappen, indtil *Bluetooth*®-audiofunktionen er valgt.

Hvis telefonen ikke genkendes, kan en anden HFT-kompatibel telefon, der ikke er kompatibel med *Bluetooth*®-lyd, allerede være tilsluttet.

■ Sådan standses eller fortsættes afspilning af en fil

Tryk på knappen **Afspil** eller knappen **Pause** for at vælge en tilstand.

► Sådan afspilles *Bluetooth*®-lydfiler

For at kunne afspille lydfiler skal du muligvis betjene din telefon. Følg telefonproducentens anvisninger.

Pausefunktionen er muligvis ikke tilgængelig på visse telefoner.

Hvis der er tilsluttet en lydenhed til USB-porten, skal du måske trykke på **MEDIA**-knappen gentagne gange for at vælge *Bluetooth*®-lydanlægget.

Hvis der skiftes til en anden tilstand, standser det musikken fra telefonen midlertidigt.

Sådan vælges en sang fra musiksøgelisten med vælgeknappen

►► Sådan vælges en sang fra musiksøgelisten med vælgeknappen

Afhængigt af den *Bluetooth*-enhed, du tilslutter, vises nogle eller alle disse kategorier ikke.





Valg af kategori



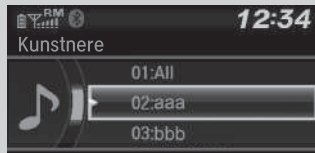

Valg af menupunkt





1. Tryk på  for at få vist musiksøgelisten.

2. Drej på  for at vælge en kategori.

3. Tryk på  for at få vist en liste over punkterne i den pågældende kategori.

4. Drej på  for at vælge et punkt, og tryk derefter på .

► Tryk på , og drej på  gentagne gange, indtil det ønskede punkt vises.

Modeller med lydanlæg med standarddisplay

For at lydanlægget kan fungere, skal tændingskontakten være i positionen TILBEHØR **I** eller TIL **II***1.

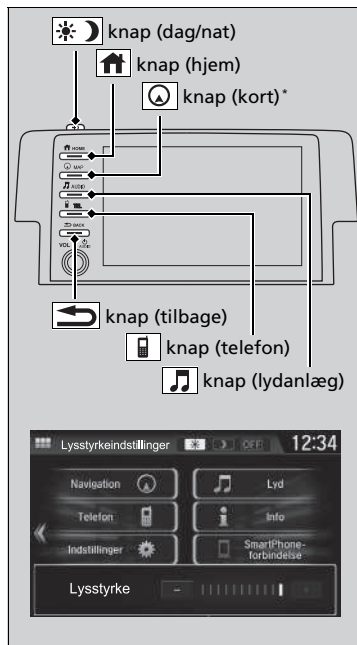

🏠 knap (hjem): Tryk her for at gå til startskærbilledet.

➤ **Sådan anvendes audio-/informationskærmen** S. 317

🔄 knap (kort)*: Tryk her for at få vist kortsærbilledet.

➤ **Se manualen til navigationssystemet**

🎵 knap (lydanlæg): Tryk her for at få vist audioskærbilledet.

☎ knap (telefon): Tryk her for at få vist telefonskærbilledet.

↩ knap (tilbage): Tryk her for at gå tilbage til den forrige visning.

☀/🌙 knap (dag/nat): Tryk her for at ændre lysstyrken på audio-/informationskærmen. Tryk på **☀/🌙** én gang, og vælg **[-]** eller **[+]** for at foretage en justering.

▶ Hver gang du trykker på **☀/🌙**, skifter tilstanden mellem dagtilstand, nattilstand og fra-tilstand.

*1: Modeller med nøglefrit adgangssystem har en **ENGINE START/STOP**-knap i stedet for en tændingskontakt.

* Ikke tilgængelig på alle modeller

Grundlæggende om betjening af lydanlægget

Modeller med DAB

Du kan bruge lydanlægget i 30 minutter, når tændingskontakten er i positionen LÅST **0***1. Derefter slukker systemet automatisk.

Hvis du vil blive ved med at bruge det, anbefaler vi, at du drejer tændingskontakten til positionen TILBEHØR **I** eller TIL **II***1.

Betjening med tændingen slået fra*

➤ **Betjening med tændingen slået fra*** S. 284

Audio-/informationskærm

Viser audiostatus og baggrund. Du kan gå til forskellige indstillingsmuligheder fra dette display.

■ Ændring af displayvisning

■ Brug af knappen

Tryk på  knappen for at skifte visning.

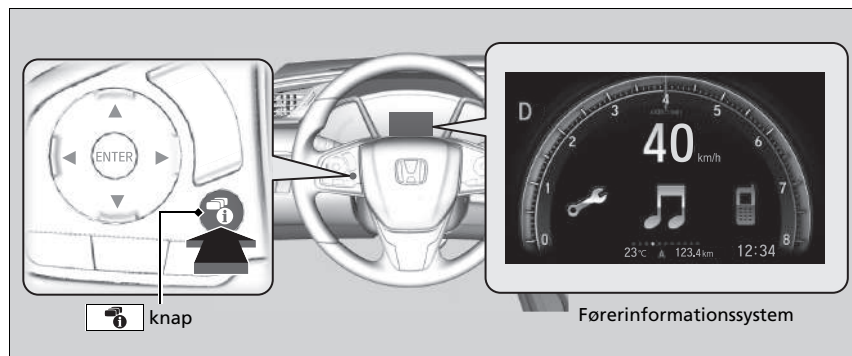



►► Brug af knappen

Du kan redigere, tilføje og slette indholdet, der vises i førerinformationssystemet.

►► **Tilpasning af måleren** S. 320

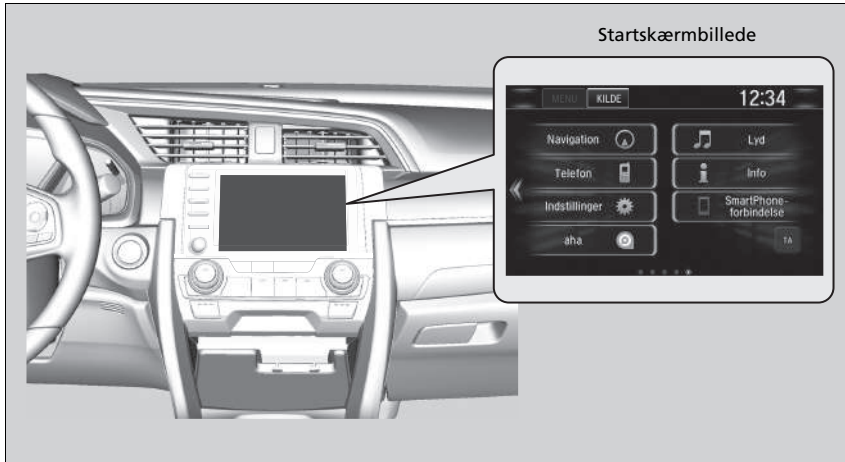
■ Sådan anvendes audio-/informationskærmen



Tryk på  knappen for at gå til startskærbilledet.
Vælg følgende ikoner på startskærbilledet.

■ Telefon

Viser oplysninger for håndfri telefon.

➤ **Håndfrit telefonsystem** S. 451

► Sådan anvendes audio-/informationskærmen

Betjening af berøringskærmen

- Benyt simple fagter – herunder berøring, strykning og rulning – til at betjene visse audiofunktioner.
- Visse funktioner er nedtonede under kørsel for at minimere risikoen for forstyrrelse.
- Du kan vælge dem, når bilen holder stille, eller bruge stemmekommandoer*.
- Handsker kan forringe berøringskærmens reaktionsevne eller forhindre dens funktion.

Du kan ændre følsomhedsindstillingen for berøringskærmen.

➤ **Funktioner, der kan tilpasses** S. 396

* Ikke tilgængelig på alle modeller

■ Info

Viser **Trip-computer**, **Stemmeinfo***, **Ur/tapet** eller **System/enhedsinformation**. Vælg **MENU** på skærbilledet **Infomenu** for at se alle tilgængelige valgmuligheder: **Trip-computer**, **Stemmeinfo***, **Ur/tapet** og **Systemenhedsinformation**.

Trip Computer:

- Fanen **Aktuelt drev**: Viser oplysninger om den aktuelle tur.
- Fanen **Trip A-historik**: Viser oplysninger om de tre forrige ture. Oplysningerne gemmes, hver gang du nulstiller triptæller A.
Hvis du vil slette historikken manuelt, skal du vælge **Slet historik** på fanen **Historik for Trip A**. Bekræftelsesmeddelelsen vises på skærmen, hvorefter du skal vælge **Ja**.

Stemmeinfo*: Viser en liste over alle stemmekommandoer.

Ur/tapet: Viser uret og baggrunden.

System/enhedsinformation:

- **Systeminfo**: Viser lydanlæggets softwareversion.
- **USB-info**: Viser hukommelsesforbruget for USB-enheden.

■ Lyd

Viser de aktuelle audiooplysninger.

■ Indstillinger

Åbner tilpasningskærbilledet.

➤ **Funktioner, der kan tilpasses** S. 396

■ Navigation*

Åbner navigationsskærbilledet.

➤ **Se manualen til navigationssystemet**

■ Tilslutning af smartphone

Opretter forbindelse til din smartphone*¹ og giver mulighed for, at enkelte apps på din smartphone kan bruges på lydanlægget.

➤ **Apple CarPlay** S. 373

➤ **Android Auto** S. 376

■ aha*

Viser skærbilledet Aha™.

➤ **Afspilning af Aha™*** S. 357

■ App Centre*

Viser Honda App Center.

➤ **Indbyggede apps*** S. 365

■ TA*

Aktiverer og deaktiverer trafikinformation.

■ App-liste

Tilføjer eller fjerner apps eller widgets på startskærbilledet.

➤ **Startskærbillede** S. 326

■ (Instrumentbræt)

Vælger blandt tre indstillinger i førerinformationssystemet, der kan brugertilpasses.

*1: Kun tilgængelig på specifikke telefoner. Spørg en forhandler om yderligere oplysninger om kompatible telefoner.

* Ikke tilgængelig på alle modeller

FORTSÆTTES

Ændring af ikonlayoutet på startskærbilledet



1. Tryk på  knappen.
2. Tryk på og hold et ikon nede.
 - Skærbilledet skifter til brugertilpasningskærbilledet.
3. Træk og slip ikonet dér, hvor du ønsker det.
4. Vælg **OK**.
 - Der vendes tilbage til startskærbilledet.

Tilpasning af måleren

Du kan redigere, tilføje eller slette målerindholdet, der vises i førerinformationssystemet.

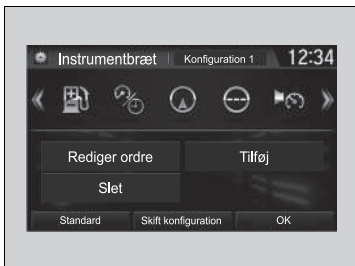

1.  knap
2. **Indstillinger**
3. **System**
4. **Konfiguration af instrumentbræt**

►► Tilpasning af måleren

Du kan gemme op til tre brugertilpassede konfigurationer. For at vælge eller tilpasse en konfiguration skal du trykke på **Skift konfiguration**. Når du vælger **Skift konfiguration** under brugertilpasningen, gemmes de indstillinger, du har ændret. Når du trykker på  under brugertilpasningen, gemmes de ændringer, du har foretaget, ikke, og du bliver ført tilbage til skærbilledet **Instrumentbræt**.

■ Redigering af rækkefølge

For at ændre rækkefølgen på ikonerne i førerinformationssystemet skal du først vælge:

1. Rediger ordre

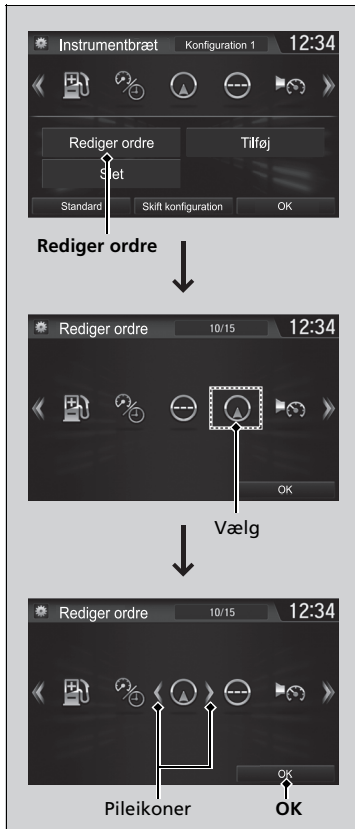

2. Vælg det ikon, du vil flytte.

- Du vil kunne se pile på begge sider af det valgte ikon.

3. Vælg venstre eller højre pil gentagne gange for at flytte ikonet til den ønskede placering.

4. Vælg **OK**.

- Skærbilledet vender tilbage til **Instrumentbræt**.

►► Redigering af rækkefølge

Du kan bruge en alternativ metode til at ændre rækkefølgen af ikonerne. Vælg først:

1. **Rediger ordre**

2. Vælg og hold det ikon nede, du vil flytte.

3. Træk og slip ikonet dér, hvor du ønsker det.

4. Vælg **OK**.

► Skærbilledet vender tilbage til **Instrumentbræt**.

■ Tilføjelse af indhold

Du kan tilføje ikoner i førerinformationssystemet. Hvis du vil tilføje ikoner, skal du først vælge:

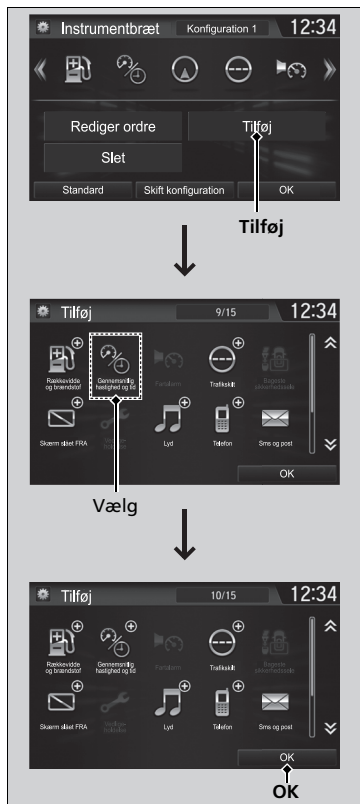

1. Tilføj

2. Vælg et ikon, du vil tilføje.

- Du vil kunne se et plustegn i øverste højre hjørne af det valgte ikon.

3. Vælg OK.

- Skærmbilledet vender tilbage til **Instrumentbræt**.

►► Tilføjelse af indhold

Ikoner, der er nedtonede, kan ikke vælges.

Hvis et ikon har et plustegn i øverste højre hjørne, betyder det, at ikonet allerede er tilføjet.

■ Sletning af indhold

For at slette indhold i førerinformationssystemet skal du først vælge:

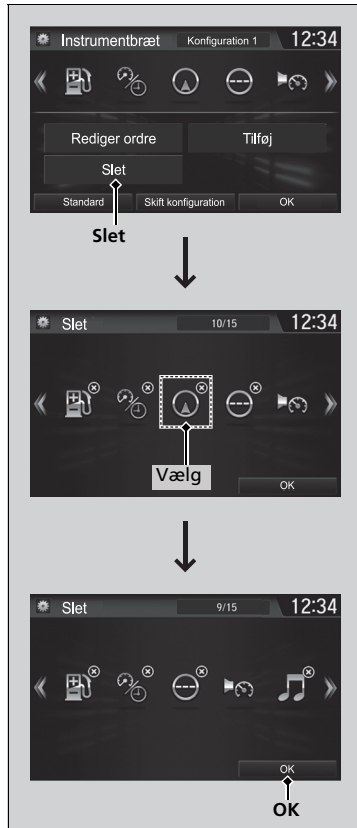

1. Slet

2. Vælg et ikon, du vil slette.

- Ikonet med et **X** i øverste højre hjørne kan slettes.

3. Vælg OK.

- Skærbilledet vender tilbage til **Instrumentbræt**.

☒ Sletning af indhold

Du kan også slette indhold ved at vælge:

1. **Slet** eller **Rediger ordre**
 2. Vælg og hold et ikon nede, du vil slette.
 3. Træk og slip ikonet til papirkurvsikonet.
 4. Vælg **OK**.
- Skærbilledet vender tilbage til **Instrumentbræt**.

■ Indstilling af baggrund

Du kan ændre, gemme og slette baggrunden på audio-/informationskærmen.

■ Importér baggrund

Du kan importere op til fem billeder, ét ad gangen, til en baggrund, fra en USB-nøgle.

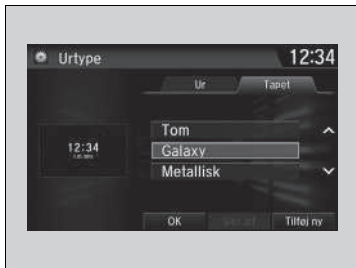

1. Tilslut USB-nøglen til USB-porten.
 - **USB-port(e)** S. 285
2. Vælg **Indstillinger**.
3. Vælg **Ur**.
4. Vælg **Ur/tapettype**, og åbn derefter fanen **Tapet**.
5. Vælg **Tilføj ny**.
 - Billednavnet vises på listen.
6. Vælg det ønskede billede.
 - Eksemplet vises i venstre side af skærmen.
7. Vælg **Begynd import** for at gemme dataene.
 - Displayet vender tilbage til listen over baggrunde.

►► Indstilling af baggrund

Den baggrund, du har konfigureret på **Ur/tapettype**, kan ikke vises i førerinformationssystemet.

- Ved import af baggrundsfiler skal billedet være i USB-nøglens rodbibliotek.
 - Billeder i en mappe kan ikke importeres.
- Filnavnet skal være på færre end 64 tegn.
- Filformatet på billedet, der kan importeres, er BMP (bmp) eller JPEG (jpg).
- Den maksimale størrelse for hver enkelt fil er 5 MB.
- Den maksimale billedstørrelse er 4.096 x 4.096 pixel. Hvis billedstørrelsen er mindre end 800 x 480 pixel, vises billedet midt på skærmen med det omkringliggende område i sort.
- Hvis USB-nøglen ikke indeholder nogen billeder, vises meddelelsen **Ingen fil fundet**.

Når skærmens interfacedesign er ændret, kan du ændre baggrunden **via** følgende procedure.

1. Tryk på  knappen.
2. Tryk på et tomt område på startskærbilledet.
 - Pop-up-menuen vises på skærmen.
3. Vælg **Skift tapet**.
4. Vælg **Galleri**, **Animerede baggrundsbilleder** eller **Baggrundsbilleder**.

■ Vælg baggrund

1. Vælg **Indstillinger**.
2. Vælg **Ur**.
3. Vælg **Ur/tapetype**, og åbn derefter fanen **Tapet**.
 - Skærbilledet skifter til listen over baggrunde.
4. Vælg en ønsket baggrund.
 - Eksemplet vises i venstre side af skærmen.
 - Pop-up-menuen vises på skærmen.
5. Vælg **Indst.**
 - Displayet vender tilbage til listen over baggrunde.

■ Få vist baggrunden, når den er indstillet

1. Tryk på  knappen.
2. Vælg **Info**.
3. Vælg **MENU**.
4. Vælg **Ur/tapet**.

■ Slet baggrund

1. Vælg **Indstillinger**.
2. Vælg **Ur**.
3. Vælg **Ur/tapetype**, og åbn derefter fanen **Tapet**.
 - Skærbilledet skifter til listen over baggrunde.
4. Vælg en baggrund, som du vil slette.
 - Eksemplet vises i venstre side af skærmen.
 - Pop-up-menuen vises på skærmen.
5. Vælg **Slet**.
 - Der vises en bekræftelsesmeddelelse på skærmen.
6. Vælg **Ja** for at slette helt.
 - Displayet vender tilbage til listen over baggrunde.

► Indstilling af baggrund

I pop-up-menuen skal du vælge **Vis eksempel** for at se en udskrift i fuld skærmstørrelse.



For at vende tilbage til det forrige skærbillede skal du vælge **OK** eller trykke på  knappen.



Når filen er stor, tager det et stykke tid at vise eksemplet.

For at slette alle baggrunde, som du tilføjer, skal du vælge **Slet alle** og derefter **Ja**.

Startskærmbillede

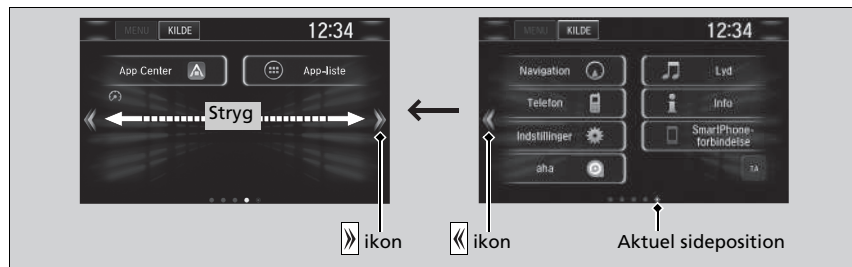
■ Sådan skiftes til det næste skærmbillede



Hvis du vælger  eller  eller stryger til venstre eller højre, går du videre til det næste skærmbillede.



Startskærmbillede

Startskærmbilledet har 5 sider (faste). Du kan ikke tilføje flere sider.





Tryk på  for at gå fra en vilkårlig side direkte tilbage til den første side på startskærmbilledet.

■ Sådan bruges apps eller widgets



1. Tryk på  knappen.
2. Vælg **App-liste** .
 - Skærbilledet med apps vises.
3. Vælg den app eller widget, du ønsker at bruge.

Liste over forudinstallerede apps:

-  (Browser): Viser den webbrowsere, som anvendes af smartphonen og af Wi-Fi-forbindelsen.
-  (Lommeregner): Viser lommeregneren.
-  (Galleri): Viser billeder.
-  (Downloads): Viser data, som er overført fra webbrowsersen osv.
-  (Søg): Viser forskellige hentningskærbilleder.
-  (App-installationsprogram): Spørg en Honda forhandler til råds, om hvilke apps du kan installere.

►► Sådan bruges apps eller widgets

Tryk på og hold en valgt app eller widget nede for at tilføje genvejen for den pågældende app eller widget til startskærbilledet.

Forudinstallerede apps starter muligvis ikke normalt. Hvis det er tilfældet, skal du nulstille systemet.

► **Skifter alle indstillinger til standard** S. 429

Hvis du udfører **Fabriksdatanulstilling**, kan alle indstillinger blive nulstillet til fabriksindstillingerne.

► **Skifter alle indstillinger til standard** S. 429

Hvis disse apps stadig ikke starter normalt selv efter **Nulstilling af fabriksdata**, så kontakt din forhandler.

Det er dog muligt, at en browser er lukket ned i brugssituationen. I en sådan situation vender skærbilledet tilbage til tidspunktet, før browseren startede op.

Undlad at installere andre apps end dem, du har fået bekræftet af en Honda forhandler. Installation af ikke-godkendte apps kan medføre, at køretøjets data og dine personlige data bliver beskadigede.

Du kan slette brugerinstallerede apps ved at følge denne procedure.

1. Tryk på  knappen.
2. Vælg **Indstillinger**.
3. Vælg **System**.
4. Vælg fanen **Andet**.
5. Vælg **Detaljerede oplysninger**.
6. Vælg **Apps**.
7. Vælg en app, som du vil slette.
8. Vælg **Slet**.

Forudinstallerede apps kan ikke slettes.

■ Sådan tilføjes app- eller widget-ikoner på startskærbilledet

Der kan tilføjes app- eller widget-ikoner på startskærbilledet.



1. Tryk på  knappen.
2. Tryk på et tomt område på startskærbilledet.
 - Pop-up-menuen vises på skærmen.
3. Vælg **Tilføj app** eller **Tilføj widget**.
 - Skærbilledet med apps vises.



4. Tryk på og hold det app- eller widget-ikon, du vil tilføje, nede.
 - Skærmbilledet skifter til brugertilpassningskærmbilledet.
5. Træk og slip ikonet dér, hvor du ønsker det.
6. Vælg **OK**.
 - Der vendes tilbage til startskærmbilledet.

■ Sådan flyttes ikoner på startskærbilledet

Du kan ændre placeringen på startskærbilledet.



1. Tryk på og hold et ikon nede.
 - Skærbilledet skifter til brugertilpasningskærbilledet.
2. Træk og slip ikonet dér, hvor du ønsker det.
3. Vælg **OK**.
 - Der vendes tilbage til startskærbilledet.

►► Sådan flyttes ikoner på startskærbilledet

Du kan også flytte ikonerne **Telefon**, **Info**, **Lyd**, **Indstillinger**, **Navigation***, **Smartphone-forbindelse**, **aha***, **App Center***, **TA***, **App-liste** (☺) og (☹) (instrumentpanel) på samme måde.

■ Sådan fjernes ikoner fra startskærbilledet

Du kan slette ikonerne på startskærbilledet.



1. Tryk på og hold et ikon nede.
 - Skærbilledet skifter til brugertilpasningskærbilledet.
2. Træk og slip det ikon, du vil fjerne, til papirkurvsikonet.
 - Ikonet fjernes fra startskærbilledet.
3. Vælg **OK**.
 - Der vendes tilbage til startskærbilledet.

► Sådan fjernes ikoner fra startskærbilledet

Du kan ikke slette ikonerne **Telefon**, **Info**, **Lyd**, **Indstillinger**, **Navigation**, **Smartphone-forbindelse**, **aha**, **App Center**, **TA**, **App-liste** (☺) og (☹) (instrumentpanel).

Apps eller widgets slettes ikke, når de slettes på startskærbilledet.

■ Sådan ændres baggrunden på startskærm-billedet

Du kan ændre en baggrund på startskærm-billedet.



1. Tryk på et tomt område på startskærm-billedet.
 - Pop-up-menuen vises på skærmen.
2. Vælg **Skift tapet**.
 - Pop-up-menuen vises på skærmen.

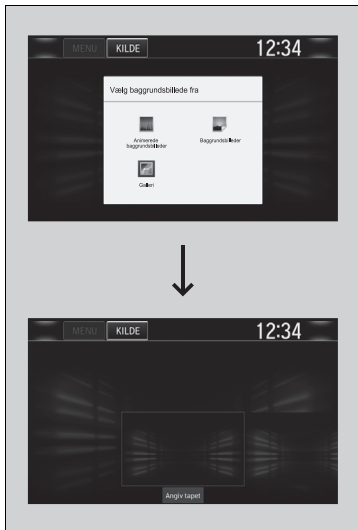

3. Vælg en app til at vælge baggrunde.
4. Vælg din ønskede baggrund.
5. Vælg **Angiv tapet**.
 - Baggrunden ændres, og skærm-billedet vender derefter tilbage til startskærm-billedet.

Statusområde



1. Stryg ned fra toppen af skærmen.
► Statusområdet vises.
2. Vælg et element for at få vist detaljerne.
3. Tryk på  knappen, eller stryg op fra den nederste bjælke for at lukke området.

Ændring af skærmens interface

Du kan ændre skærm billedets interfacadesign.



1. Tryk på  knappen.
2. Vælg **Indstillinger**.
3. Vælg **System**.
4. Vælg fanen **Andet**.
5. Vælg **Skift skin**.
6. Der vises en bekræftelsesmeddelelse på skærmen. Vælg **Ja**.

Ændring af skærmens interface

Når skærmens interfacadesign er ændret, kan du ændre baggrunden vha. følgende procedure.

1. Tryk på  knappen.
2. Tryk på et tomt område på startskærm billedet. Pop-up-menuen vises på skærmen.
3. Vælg **Skift tapet**.
4. Vælg **Galleri**, **Animerede baggrundsbilleder** eller **Baggrundsbilleder**.

Hvis du ændrer skærmens interface, ændres nogle af indstillingspunkterne.

► **Funktioner, der kan tilpasses** S. 396

Menuilpasning

Du kan ændre ikonerne i menuen i højre side af skærbilledet **Lyd**, **Telefon** og **Info**.

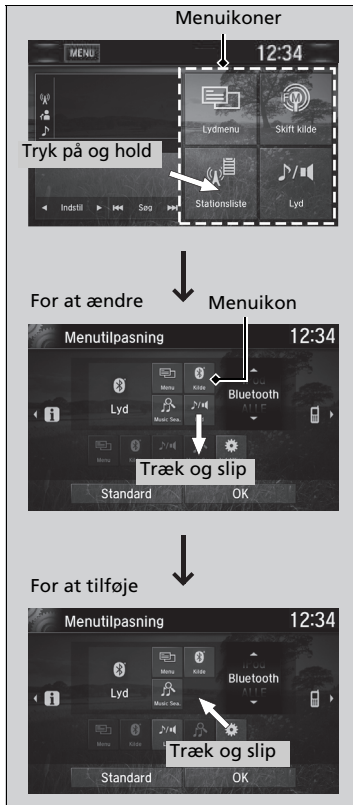

1. Tryk på og hold et menuikon nede.

2. Vælg ikonet ◀ eller ▶ og derefter **Lyd**, **Telefon** eller **Info** fra **Menuilpasning**.

3. Tryk på og hold det menuikon nede, du vil ændre, og træk og slip derefter ikonet nedenunder.

4. Tryk på og hold det menuikon nede, der skal tilføjes, og træk og slip derefter ikonet ovenover.

5. Vælg **OK**.

Menuilpasning

Du kan også bruge metoden nedenfor til at ændre menuikon:

Vælg **Indstillinger** → **System** → fanen **Hjem** → **Menuikonets position**

Lukning af apps

Du kan lukke visse apps, der kører i baggrunden på systemet.



1. Tryk på og hold  knappen nede.
2. Vælg fanen **Aktiv**.
 - Hvis du vælger fanen **Aktiv/historik**, kan du lukke de apps, der kører i øjeblikket og samtidig slette aktivitetshistorikken for appsene.
3. Vælg en app, du vil lukke.
4. Vælg **Ryd**.
 - Der vendes tilbage til app-listen.

» Lukning af apps

Hvis du har et antal apps, der kører i baggrunden, og noget går galt med lydanlægget, fungerer nogle af disse apps muligvis ikke korrekt. Hvis det sker, skal du lukke alle apps og starte den app/de apps, som du vil bruge.

Hvis du vil lukke alle apps på systemet, skal du vælge **Ryd alt** og derefter **Ja**.

Du kan ikke lukke apperne Aha™* og Garmin*.

Regulering af lyd



1. Tryk på  knappen.
2. Vælg **MENU**.
3. Vælg **Lyd**.

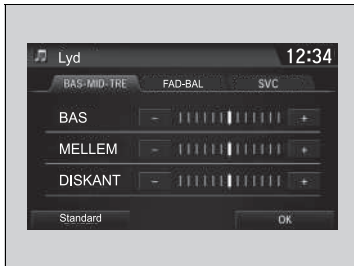

Vælg en fane fra følgende valgmuligheder:

- **BAS-MID-TRE**: Bas, mellemtone, diskant
- **FAD-BAL*/FAD-BAL-SUBW***: Fader, balance, subwoofer*
- **SVC*/SVC-Neural***:
Hastighedsvolumenkompensation, DTS Neural Surround™*

►► Regulering af lyd

SVC har fire tilstande: **Fra, Lav, Mellem** og **Høj**. SVC justerer lydstyrken ud fra bilens hastighed. Når du kører hurtigere, øges lydstyrken. Når du kører langsommere, reduceres lydstyrken.

Du kan også aktivere og deaktivere indstillingen DTS Neural Surround™* ved at vælge **Neural** på audio-/informationsskærmen.

* Ikke tilgængelig på alle modeller

Displayindstilling

Du kan ændre lysstyrken eller farvetemaet for audio-/informationsskærmen.

Ændring af skærmens lysstyrke

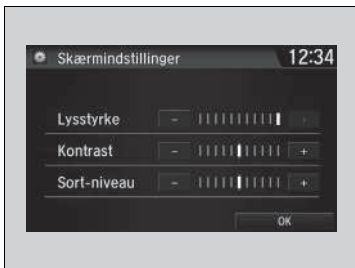

1. Tryk på  knappen.
2. Vælg **Indstillinger**.
3. Vælg **System**.
4. Vælg fanen **Display**.
5. Vælg **Skærmindstillinger**.
6. Vælg den ønskede indstilling.
7. Vælg **OK**.

Ændring af skærmens lysstyrke

Du kan ændre indstillingerne for **Kontrast** og **Sort-niveau** på samme måde.

Ændring af skærmens farvetema



1. Tryk på  knappen.
2. Vælg **Indstillinger**.
3. Vælg **System**.
4. Vælg fanen **Display**.
5. Vælg **Baggrundsfarve**.
6. Vælg den ønskede indstilling.
7. Vælg **OK**.

Ændring af skærmens farvetema

Du kan ikke ændre **Baggrundsfarve**, hvis du ændrer skærmens interfacedesign.

■ Valg af en lydkilde

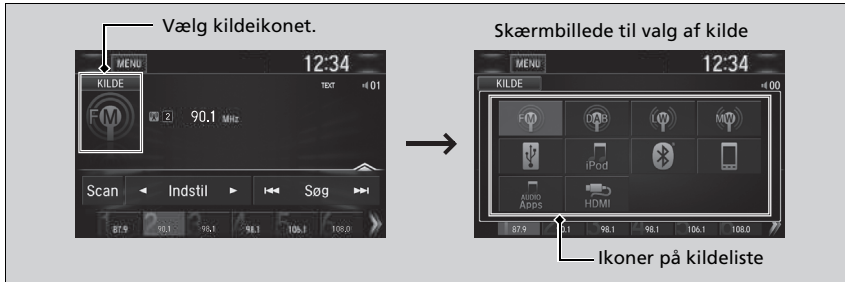

Vælg det aktuelle kildeikon, og vælg derefter et ikon på kildelisten for at skifte lydkilde.



■ Begrænsninger for manuel betjening

Visse manuelle funktioner er deaktiverede eller uanvendelige, når bilen kører.
Du kan ikke vælge en nedtonet indstilling, før bilen holder stille.

Modeller med navigationssystem og DAB

Stemmestyringsfunktioner*1

Bilen har et stemmestyringssystem, der giver mulighed for håndfri betjening.



Stemmestyringssystemet anvender  knappen (tale) og   knappen (læg på/tilbage) på rattet og en mikrofon i nærheden af læselamperne i loftet.

Stemmegenkendelse

Sådan opnås optimal stemmegenkendelse ved brug af stemmestyringssystemet:

- Sørg for, at det korrekte skærmbillede er vist for de stemmekommandoer, du bruger. Systemet genkender kun bestemte kommandoer. Tilgængelige stemmekommandoer S. 341
- Luk vinduerne og soltaget*.
- Indstil luftdyserne i instrumentbrættet og i siden, så der ikke blæses luft på mikrofonen i loftet.
- Tal tydeligt med en naturlig stemme uden pauser mellem ordene.
- Reducér eventuel baggrundsstøj, hvis det er muligt. Systemet kan muligvis misforholke din kommando, hvis der er mere end én person, som taler på samme tid.

Stemmestyringsfunktioner*1

Når du trykker på  knappen, spørger en hjælpsom prompt dig om, hvad du ønsker at gøre. Tryk på og slip  knappen igen for at omgå denne prompt og afgive en kommando.

Stemmegenkendelse

Stemmestyringssystemet kan kun bruges fra førersædet, da mikrofonenheden sorterer lyde fra passagerforsædet fra.

*1: Sprogene, som stemmestyringssystemet kan genkende, er engelsk, tysk, fransk, spansk og italiensk.

* Ikke tilgængelig på alle modeller

Stemmeportalskærbillede *

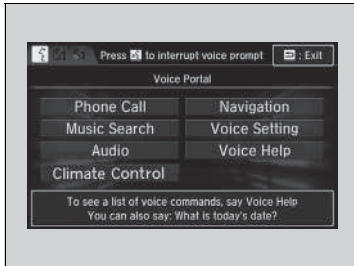

Når  knappen (tale) trykkes ind, vises tilgængelige stemmekommandoer på skærbilledet.

Du kan få vist en komplet liste over kommandoer ved at sige "Voice Help" efter bipbet eller ved at vælge **Voice Help** (Stemmehjælp).

Listen over kommandoer er tilgængelig i **Voice Info** (Stemmeinfo) på skærbilledet **Info Menu** (Infomenu). Vælg **Info** (Info) og derefter **MENU** (MENU).

Systemet genkender kun kommandoerne på de følgende sider på visse skærbilleder. Frit sammenstillede stemmekommandoer genkendes ikke.

■ Telefonopkald

Systemet kan kun bruges, når telefonen er tilsluttet. Når systemet genkender kommandoen *kommando* "Phone Call", skifter skærbilledet til stemmegenkendelsesskærbilledet for telefonkommandoer.

- *Dial by Number*
- *Call History*
- *Redial*
- *Call <Navnet på din kontakt>*
- *Call <Telefonnummer>*

Telefonopkaldskommandoerne er ikke tilgængelige, hvis du bruger Apple CarPlay.

■ Musiksøgning

Systemet kan kun bruges, når en iPod eller USB-enhed er tilsluttet.

■ Klimastyring

Når systemet genkender kommandoen *kommando* "Climate Control", skifter skærbilledet til stemmegenkendelsesskærbilledet for klimaanlæg.

➤ **Klimastyringskommandoer** S. 343

■ Audio

Når systemet genkender kommandoen *Audio* skifter skærbilledet til stemmegenkendelsesskærbilledet for lydanlæg.

- *Audio On**1
- *Audio Off**1
- *Radio FM*
- *Radio MW*
- *Radio LW*
- *iPod*
- *USB*
- *Other Sources*

■ Navigation

Skærbilledet skifter til navigations-skærbilledet.

➤ **Se manualen til navigationssystemet**

■ Stemmefunktion

Skærbilledet skifter til fanen **Voice Recog.** (Stemmeenk.) på skærbilledet **System Settings** (Systemindstillinger).

*1: Disse kommandoer slår den pågældende funktion til og fra, så kommandoer svarer muligvis ikke til din tilsigtede handling.

* Ikke tilgængelig på alle modeller

■ Stemmehjælp

Du kan få vist en liste over tilgængelige kommandoer på skærmen.

- *Nyttige kommandoer*
- *Telefonkommandoer*
- *Lydkommandoer*
- *Skærmkommandoer*
- *Musiksøgningskommandoer*
- *Generelle kommandoer*
- *Klimastyringskommandoer*

■ Nyttige kommandoer

Systemet accepterer disse kommandoer på det øverste stemmeportalskærbillede.

- *Call <Telefonnummer>*
- *Call <Navnet på din kontakt>*
- *What time is it?*
- *What is today's date?*

■ Telefonkommandoer

Systemet accepterer disse kommandoer på det dedikerede skærbillede for stemmegenkendelse til telefonen.

- *Call by number*
- *Call by name*
- *Call <Telefonnummer>*
- *Call <Navnet på din kontakt>*

■ Lydkommandoer

Systemet accepterer disse kommandoer på det dedikerede skærbillede for stemmegenkendelse til lydanlægget.

■ Radio FM-kommandoer

- *Radio tune to <87,5-108,0> FM*
- *Radio FM preset <1-12>*

■ Radio LW-kommandoer

- *Radio tune to <153-279> LW*
- *Radio LW preset <1-6>*

■ Radio MW-kommandoer

- *Radio tune to <531-1602> MW*
- *Radio MW preset <1-6>*

■ iPod-kommandoer

- *iPod play*
- *iPod play track <1-30>*
- *Music Search*
- *What album is this?*
- *What am I listening to?*

■ USB-kommandoer

- *USB play*
- *USB play track <1-30>*
- *Music Search*
- *What album is this?*
- *What am I listening to?*

■ DAB-kommandoer

- *DAB preset <1-12>*

■ Kommandoer for Bluetooth®-lyd

- *Bluetooth® audio play*

BEMÆRK:

Kommandoer for Bluetooth®-lyd fungerer muligvis ikke på visse telefoner eller Bluetooth®-lydenheder.

■ HDMI™-kommandoer

- *HDMI Play*

Skærmkommandoer

Når der er valgt **On Screen Commands** (Skærmkommandoer), vises forklaringsskærbilledet.

Musiksøgningskommandoer

Systemet accepterer disse kommandoer på skærbilledet **Music Search** (Musiksøgning).

Brug af Song By Voice™

Song By Voice™ bruges til at vælge musik fra din iPod eller fra din USB-enhed vha. stemmekommandoer. For at aktivere denne tilstand skal du trykke på taleknappen og sige: "Music Search".

Song By Voice™-kommandoer

- *What am I listening to?*
- *Who am I listening to?*
- *Who is this?*
- *What's playing?*
- *Who's playing?*
- *What album is this?*

Afspilningskommandoer

- *Play artist <Navn>*
- *Play track/song <Navn>*
- *Play album <Navn>*
- *Play genre/category <Navn>*
- *Play playlist <Navn>*
- *Play composer <Navn>*

Listekommandoer

- *List artist <Navn>*
- *List album <Navn>*
- *List genre/category <Navn>*
- *List playlist <Navn>*
- *List composer <Navn>*

Generelle kommandoer

- *What time is it?*
- *What is today's date?*

Klimastyringskommandoer

- *Climate control on*1*
- *Climate control off*1*
- *Fan speed <1-7>*
- *Temperature max heat*
- *Temperature max cool*
- *Temperature <15-29> degrees*
- *Defrost On*1*
- *Defrost Off*1*
- *Air Conditioner On*1*
- *Air Conditioner Off*1*
- *More*
- *Climate Control Automatic*
- *Vent*
- *Dash and floor*
- *Fan speed Up*
- *Fan speed Down*
- *Floor vents*
- *Floor and Defrost*
- *Temperature up*
- *Temperature down*

*1: Disse kommandoer slår den pågældende funktion til og fra, så kommandoen svarer muligvis ikke til den tilsigtede handling.

Afspilning af AM/FM-radio

Førerinformationssystem

Audio-/informationsskærm

MENU
Vælg for at få vist menupunkterne.

Søg-ikoner
Vælg eller for at søge op og ned inden for det valgte frekvensområde og finde en station med et kraftigt signal.

Åbn/luk-ikon^{*1}
Viser/skjuler detaljeret information.

Ikoner for forudindstillede stationer
Indstil den forudindstillede radiofrekvens. Tryk på og hold ikonet for en forudindstillet station inde for at gemme stationen. Vælg for at få vist forudindstillingen 7 og tre mere.

Indstil-ikoner
Vælg eller for at indstille radiofrekvensen.

knop (lydanlæg)
Tryk her for at få vist audioskærbilledet.

knop (tilbage)
Tryk her for at gå tilbage til den forrige visning.

VOL/AUDIO-knap (lydstyrke/tænd/sluk)
Tryk her for at tænde og slukke lydanlægget. Drej på denne knap for at justere lydstyrken.

Scan-ikon
Vælg for at scanne alle stationer med kraftigt signal.

*1: Nogle af eller alle disse lister kan ikke vises.

Forvalgshukommelse

Sådan gemmes en station:

1. Stil ind på den valgte station.
2. Vælg og hold det forudindstillede tal nede for den station, du vil gemme.

Du kan også gemme en forudindstillet station vha. følgende procedure.

1. Stil ind på den valgte station.
2. Vælg åbn/luk-ikonet for at få vist en liste.
3. Vælg fanen **Forvalg**.
4. Vælg og hold det forudindstillede tal nede for den station, du vil gemme.

Stationsliste

Viser en liste over de kraftigste stationer på det valgte bånd.

1. Vælg åbn/luk-ikonet for at få vist en liste.
2. Vælg fanen **Stationsliste**.
3. Vælg stationen.

Manuel opdatering



Opdaterer din liste over tilgængelige stationer til enhver tid.

1. Vælg åbn/luk-ikonet for at få vist en liste.
2. Vælg fanen **Stationsliste**.
3. Vælg **Opdater**.

Afspilning af AM/FM-radio

ST-indikatoren vises på displayet og angiver FM i stereo. Det er ikke muligt at høre AM i stereo.

Skift af audiofunktion

Tryk på  eller  knappen på rattet, eller vælg **KILDE** på skærmen.

- ➔ **Fjernbetjeningsknapper til lydanlægget**
S. 288

Modeller uden LaneWatch

Du kan gemme 12 AM-stationer og 12 FM-stationer i forvalgshukommelsen. Der kan gemmes seks stationer under både LW og MW, som er de to frekvenstyper under AM.

Modeller med LaneWatch

Du kan gemme 6 AM-stationer og 12 FM-stationer i forvalgshukommelsen.

■ Scan

Prøver hver af de kraftigste stationer i det valgte bånd i 10 sekunder. Vælg **Annuller**, eller tryk på  knappen for at afbryde scanningen.

■ Radio Data System (RDS)

Giver tekstdatainformation relateret til din valgte RDS-kompatible FM-station.

■ Sådan finder du en RDS-station på listen over stationer

1. Vælg åbn/luk-ikonet for at få vist en liste, mens du lytter til en FM-station.
2. Vælg fanen **Stationsliste**.
3. Vælg stationen.

■ Manuel opdatering

Opdaterer din liste over tilgængelige stationer til enhver tid.

1. Vælg åbn/luk-ikonet for at få vist en liste, mens du lytter til en FM-station.
2. Vælg fanen **Stationsliste**.
3. Vælg **Opdater**.

■ Radiotekst

Viser radiotekstinformation for den valgte RDS-station.

1. Vælg **MENU**.
2. Vælg **Se radiotekst**.

☒ Radio Data System (RDS)

Når du vælger en FM-station med RDS-funktion, tændes RDS automatisk, og frekvensen viser ændringer af stationens navn. Men hvis signalet fra den pågældende station bliver svagt, ændres visningen fra stationens navn til frekvensen.

Afspilning af DAB*

The diagram illustrates the car's instrument cluster and infotainment screen. The instrument cluster shows a speedometer with a needle pointing to 40 km/h, a DAB logo, and the text 'BBBBB'. The infotainment screen displays 'MENU', 'KILDE', 'AAAAA', 'BBBBB', 'CCCCC', and a 'Service' button. Below the screen is a physical control knob with a 'VOL' button and an 'AUDIO' button. A vertical menu on the left side of the screen lists 'HOME', 'MAP', 'AUDIO', 'TEL', and 'BACK'. Arrows point from text labels to specific elements on the screen and controls.

Førerinformationssystem

Audio-/informationsskærm

MENU
Vælg for at få vist menupunkterne.

Service-ikoner
Vælg **◀◀** eller **▶▶** for at indstille tjenestekomponenten.

Åbn/luk-ikon*1
Viser/skjuler detaljeret information.

Ikoner for forudindstillede stationer
Indstil den forudindstillede frekvens. Tryk på og hold ikonet for en forudindstillet station inde for at gemme stationen. Vælg **>>** for at få vist forudindstillingen 7 og fremefter.

Gruppe-ikoner
Vælg **◀** eller **▶** for at indstille gruppen.
Vælg og hold **◀** eller **▶** for at gennem søge den valgte tjeneste oppefra og nedad efter gruppe, indtil der bliver fundet en gruppe, der kan modtages.

Knop (lydanlæg)
Tryk her for at få vist audioskærbilledet.

Knop (tilbage)
Tryk her for at gå tilbage til den forrige visning.

VOL/AUDIO-knap (lydstyrke/tænd/sluk)
Tryk her for at tænde og slukke lydanlægget. Drej på denne knop for at justere lydstyrken.

Scan-ikon
Vælg for at scanne alle grupper eller tjenester, der kan modtages.

*1: Nogle af eller alle disse lister kan ikke vises.

* Ikke tilgængelig på alle modeller

■ Forvalgshukommelse

Sådan lagres en tjeneste:

1. Stil ind på den valgte tjeneste.
2. Vælg og hold det forudindstillede tal nede for den tjeneste, du vil gemme.

Du kan også gemme en forudindstillet tjeneste vha. følgende procedure.

1. Stil ind på den valgte tjeneste.
2. Vælg åbn/luk-ikonet for at få vist en liste.
3. Vælg fanen **Forvalg**.
4. Vælg og hold det forudindstillede tal nede for den tjeneste, du vil gemme.

■ Gruppeliste

Viser en liste over de grupper, der kan modtages med den valgte tjeneste.

1. Vælg åbn/luk-ikonet for at få vist en liste.
2. Vælg fanen **Gruppeliste**.
3. Vælg gruppen.

■ Manuel opdatering

Opdaterer din liste over tilgængelige grupper til enhver tid.

1. Vælg åbn/luk-ikonet for at få vist en liste.
2. Vælg fanen **Gruppeliste**.
3. Vælg **Opdater**.

☒ Forvalgshukommelse

Skift af audiofunktion

Tryk på ▲ eller ▼ knappen på rattet, eller vælg **SOURCE** på skærmen.

☒ **Fjernbetjeningsknapper til lydanlægget**
S. 288

Du kan gemme 12 DAB-stationer i forvalgshukommelsen.

■ Scan

Afspiller eksempler på gruppen eller tjenesten, der kan modtages med den valgte tjeneste i 10 sekunder.

1. Vælg **Scan**.
2. Vælg **Scan gruppe** eller **Scan alle services**.

Vælg **Annuler**, eller tryk på  knappen for at afbryde scanningen.

■ Radiotekst

Viser radiotekstinformation for den valgte DAB-station.

1. Vælg **MENU**.
2. Vælg **Se radiotekst**.

Afspilning af en iPod

Tilslut din iPod til USB-porten vha. USB-stikket, og vælg derefter iPod-tilstanden.

► **USB-port(e)** S. 285

The diagram illustrates the car's infotainment system interface. At the top is a speedometer showing 40 km/h. Below it is the main display area, which is divided into a top section for navigation and a bottom section for music playback. The top section shows a menu with options like AAA, BBB, CCC, and DDD. The bottom section shows a song titled 'Sang' with playback controls like play/pause, previous, and next. To the left of the main display is a vertical sidebar with icons for HOME, MAP, AUDIO, TEL, and BACK. Below the sidebar is a volume knob and a power button. Labels with arrows point to various elements: 'Førerinformationssystem' points to the speedometer; 'Audio-/informationssskærm' points to the main display; 'MENU' points to the top-left corner of the display; 'Cover Art' points to the album cover image; 'knap (lydanlæg)' points to the AUDIO icon in the sidebar; 'knap (tilbage)' points to the BACK icon in the sidebar; 'VOL/AUDIO-knap (lydstyrke/tænd/sluk)' points to the volume knob and power button; 'Åbn/luk-ikon*1' points to the expand/collapse icon in the top-right corner of the display; 'Sang-ikoner' points to the play/pause, previous, and next icons; and 'Afspil/pause-ikon' points to the play/pause icon in the bottom center of the display.

MENU
Vælg for at få vist menupunkterne.

Cover Art

knap (lydanlæg)
Tryk her for at få vist audioskærbilledet.

knap (tilbage)
Tryk her for at gå tilbage til den forrige visning.

VOL/AUDIO-knap (lydstyrke/tænd/sluk)
Tryk her for at tænde og slukke lydanlægget. Drej på denne knap for at justere lydstyrken.

Førerinformationssystem

Audio-/informationssskærm

Åbn/luk-ikon*1
Viser/skjuler detaljeret information.

Sang-ikoner
Vælg eller for at skifte sange.
Vælg og hold nede for at gå hurtigt frem eller tilbage inden for en sang.

Afspil/pause-ikon

Funktioner

*1: Nogle af eller alle disse lister kan ikke vises.

Sådan vælges en sang fra musiksøgningslisten



1. Vælg **MENU**, og vælg **Musiksøgning**.

2. Vælg punkterne på menuen.

► Afspilning af en iPod

Hvilke betjeningsfunktioner, der er tilgængelige, afhænger af model og version. Visse funktioner er muligvis ikke tilgængelige via bilens lydanlæg.

Hvis der er problemer, vises der muligvis en fejlmeddelelse på audio-/informationskærmen.

► **iPod/USB-nøgle** S. 380

Hvis du bruger musikappen på din iPhone/iPod, mens telefonen er tilsluttet til bilens lydanlæg, kan du muligvis ikke benytte samme app på audio-/informationskærmen. Tilslut om nødvendigt enheden igen.

■ Sådan vælges en afspilningstilstand

Du kan vælge tilstandene "bland" og "gentag", når du afspiller en sang.
Vælg en afspilningstilstand.



■ Sådan afbrydes en afspilningstilstand

Vælg den tilstand, du vil deaktivere.

►► Sådan vælges en afspilningstilstand

Menupunkter i afspilningstilstand

Bland album*1: Afspiller alle tilgængelige albummer på den valgte liste i tilfældig rækkefølge.

Bland alle sange/Bland: Afspiller alle tilgængelige sange på den valgte liste i tilfældig rækkefølge.

Gentag: Gentager sangen.

*1: Denne funktion er ikke tilgængelig, hvis din iPod ikke understøttes.

Song By Voice™*

Brug Song By Voice™ til at søge efter og afspille musik fra en USB-nøgle eller en iPod vha. stemmekommandoer.

■ Aktivering af Song By Voice™

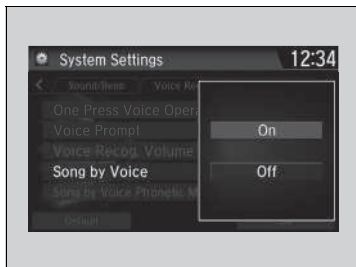

1. Tryk på  knappen.
2. Vælg **Settings** (Indstillinger).
3. Vælg **System** (System).
4. Vælg fanen **Voice Recog.** (Stemmegenk.).
5. Vælg **Song by Voice** (Sang efter stemme).
6. Vælg **On** (Til) eller **Off** (Fra).

☒ Song By Voice™*



Indstillingsmuligheder:

- **On** (Til) (standard fra fabrikken): Kommandoer for Song By Voice™ er tilgængelige.
- **Off** (Fra): Deaktiver funktionen.

* Ikke tilgængelig på alle modeller

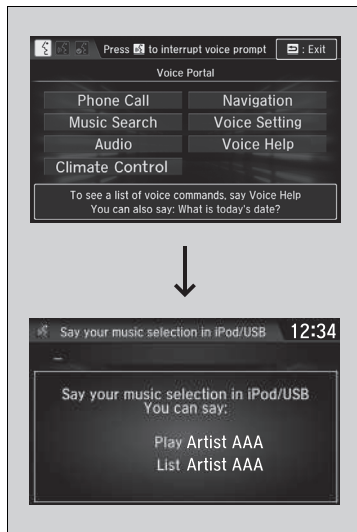
■ Søgning efter musik med Song By Voice™



1. Indstil **Song by Voice** (Sang efter stemme) til **On** (Til).
2. Tryk på  knappen (tale), og sig "Music Search" for at aktivere Song By Voice™ til USB-nøglen og iPod'en.
3. Sig derefter den næste kommando.
 - Eksempel 1: Sig "(List) 'Artist A'" for at få vist en liste med sange af den pågældende kunstner. Vælg den ønskede sang for at begynde afspilningen.
 - Eksempel 2: Sig "Play 'Artist A'" for at begynde afspilningen af sange af den pågældende kunstner.
4. Tryk på  knappen (læg på/tilbage) på rattet for at annullere Song By Voice™. Afspilningen af den valgte sang fortsætter.

Når du har annulleret denne tilstand, skal du trykke på  knappen og sige "Music Search" igen for at genaktivere denne funktion.

►► Søgning efter musik med Song By Voice™

Song By Voice™-kommandoliste

 **Song By Voice™-kommandoer** S. 343

BEMÆRK:

Song By Voice™-kommandoer er tilgængelige for filer eller sange, der er gemt på USB-nøglen eller iPod'en.

Du kan tilføje fonetiske ændringer af svære ord, så det er lettere for Song By Voice™ at genkende kunstnere, sange, albummer og komponister i stemmekommandoerne.

 **Fonetisk ændring** S. 355

Fonetisk ændring

Tilføj fonetiske ændringer af vanskelige eller udenlandske ord, så det er nemmere for Song By Voice™ at genkende kunstnere, sange, albummer og komponister i stemmekommandoer, når der søges efter musik på USB-nøglen eller en iPod.

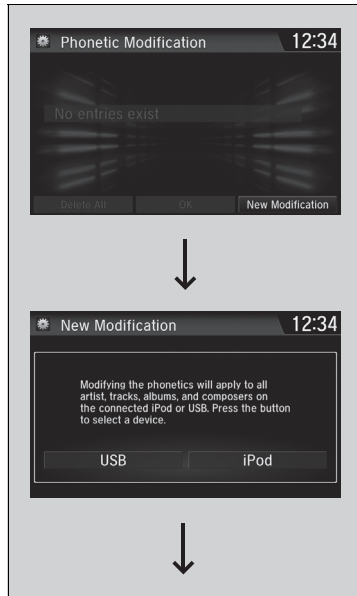



1. Tryk på  knappen.
2. Vælg **Settings** (Indstillinger).
3. Vælg **System** (System).
4. Vælg fanen **Voice Recog.** (Stemmeenk.).
5. Vælg **Song by Voice Phonetic Modification** (Sang efter stemme, fonetisk ændring).
6. Vælg **New Modification** (Ny ændring).
7. Vælg **USB** (USB) eller **iPod** (iPod).

☒ Fonetisk ændring

Funktionen **Song by Voice Phonetic Modification** (Sang efter stemme, fonetisk ændring) er ikke tilgængelig, når **Song by Voice** (Sang efter stemme) er indstillet til **Off** (Fra).

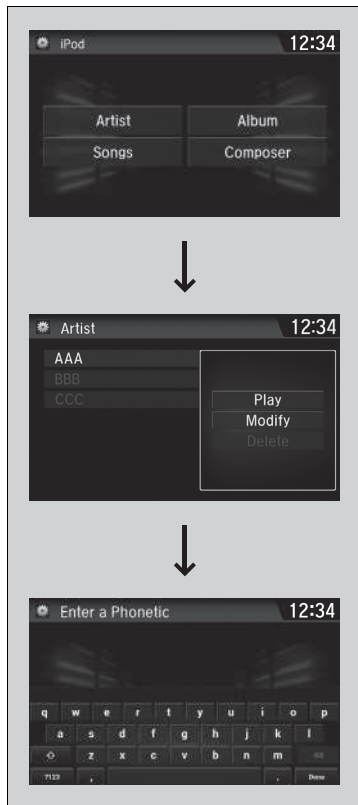
Du kan gemme op til 2.000 elementer med fonetiske ændringer.



8. Vælg det emne, der skal ændres (f.eks. **Artist**).
 - Listen med det valgte emne vises på skærmen.
9. Vælg et felt, der skal ændres.
 - Pop-up-menuen vises på skærmen.
 - For at lytte til den aktuelle fonetiske ændring skal du vælge **Play** (Afspil).
 - For at slette den aktuelle fonetiske ændring skal du vælge **Delete** (Slet).
10. Vælg **Modify** (Rediger).
11. Vælg fonetisk udtale, du vil bruge (f.eks. "Artist A") når du bliver bedt om det.
12. Vælg **OK** (OK).
 - Kunstneren "No Name" ændres fonetisk til "Artist A." Når systemet er i Song By Voice™-tilstand, kan du trykke på knappen  (tale) og bruge stemmekommandoen "Play 'Artist A'" for at afspille sange af kunstneren "No Name".

Afspilning af Aha™*

Aha™ kan vises og betjenes på audio-/informationsskærmen, når din smartphone er sluttet til lydanlægget via Wi-Fi.

📶 **Wi-Fi-forbindelse** S. 370

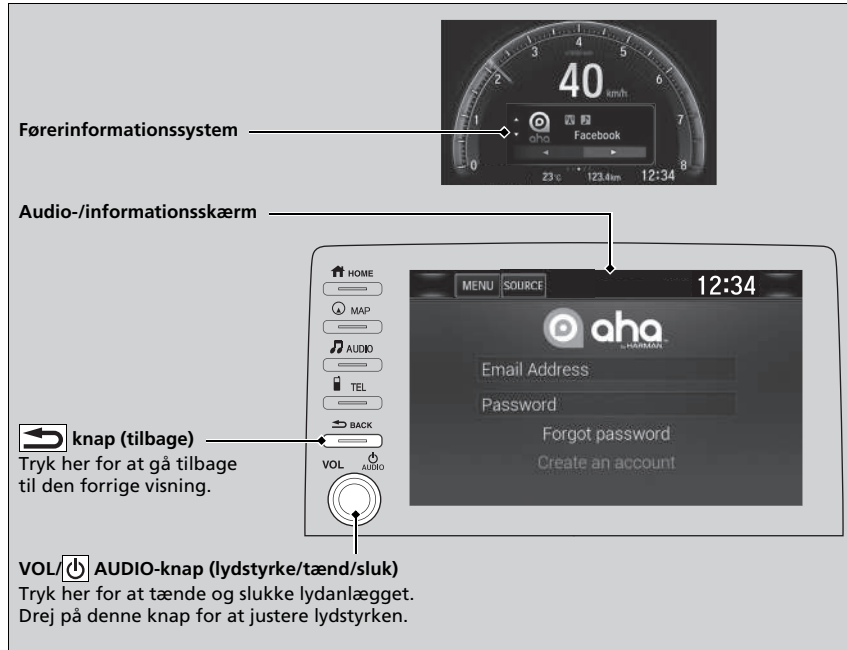

📶 Afspilning af Aha™*

Aha™ fra Harman er en skybaseret tjeneste, der administrerer dit foretrukne webindhold i forhold til liveradiostationer. Du kan få adgang til opdateringer af podcasts, internetradio, placeringsbaserede tjenester og audio fra sociale mediewebsteder.

Hvilke betjeningsfunktioner der er tilgængelige afhænger af softwareversioner. Visse funktioner er muligvis ikke tilgængelige via bilens lydanlæg.

Menupunkterne varierer afhængigt af den station, du har valgt.

Du skal have en tidligere indstillet Aha™-konto, inden du kan anvende tjenesten i bilen. Gå til www.aharadio.com for at få flere oplysninger.

Hvis du vil vælge en anden kilde, skal du vælge **KILDE** øverst til venstre på skærbilledet. Skærbilledet til valg af kilde vises. Vælg den ønskede kilde.

Hvis der er en aktiv forbindelse til Apple CarPlay eller Android Auto, kan Aha™ kun åbnes, når telefonen har forbindelse via Wi-Fi.

* Ikke tilgængelig på alle modeller

Afspilning af en USB-nøgle

Lydanlægget kan læse og afspille lyd- og videofiler på en USB-nøgle i MP3-, WMA-, AAC*1-, WAV- og MP4-format.

Tilslut din USB-nøgle til USB-porten, og vælg derefter USB-tilstand.

► **USB-port(e)** S. 285

MENU
Vælg for at få vist menupunkterne.

knop (lydanlæg)
Tryk her for at få vist audioskærbilledet.

knop (tilbage)
Tryk her for at gå tilbage til den forrige visning.

VOL/AUDIO-knap (lydstyrke/tænd/sluk)
Tryk her for at tænde og slukke lydanlægget. Drej på denne knap for at justere lydstyrken.

Førerinformationssystem

Audio-/informationsskærm

Spor-ikoner
Vælg ◀◀ eller ▶▶ for at ændre filer. Vælg og hold nede for at gå hurtigt frem eller tilbage inden for en fil.

Åbn/luk-ikon*2
Viser/skjuler detaljeret information.

Mappe-ikoner
Vælg ▶ for at springe videre til den næste mappe og ◀ for at springe hen til starten på den forrige mappe.

*1: Kun filer i AAC-format optaget med iTunes kan afspilles på dette lydanlæg.

*2: Nogle af eller alle disse lister kan ikke vises.

Sådan vælges en fil fra musiksøgningslisten



1. Vælg **MENU**, og vælg **Musiksøgning**.

2. Vælg **Musik** eller **Film**.

3. Vælg en mappe.

4. Vælg en fil.

► Afspilning af en USB-nøgle

Brug altid anbefalede USB-nøgler.

► **Generelle oplysninger om lydanlægget**
S. 382

WMA-filer, som er ophavsretligt beskyttet (DRM), kan ikke afspilles.

Lydanlægget viser **Fil kan ikke afspilles** og går videre til den næste fil.

Hvis der er problemer, vises der muligvis en fejlmeddelelse på audio-/informationsskærmen.

► **iPod/USB-nøgle** S. 380

■ Sådan vælges en afspilningstilstand

Du kan vælge tilstandene "scan", "gentag" og "vilkårlig", når du afspiller en fil.



■ Scan

1. Vælg **MENU**.
2. Vælg **Scan**.
3. Vælg en afspilningstilstand.

■ Tilfældig/Gentag

Vælg en afspilningstilstand.



■ Sådan afbrydes en afspilningstilstand

Tryk på  knappen, eller vælg **Annuller** for at afbryde scanningen. Vælg tilstanden igen for at afbryde "tilfældig" eller "gentag".

►► Sådan vælges en afspilningstilstand

Menupunkter i afspilningstilstand

Scan

Scan mapper: Afspiller en 10 sekunders prøve af den første fil i hver af de primære mapper.

Scan sange: Afspiller en 10 sekunders prøve af alle filer i den aktuelle mappe.

Tilfældig/Gentag

Tilfældigt i mappe: Afspiller alle filer i den aktuelle mappe i tilfældig rækkefølge.

Musiknr. Tilfældigt: Afspiller alle filer i tilfældig rækkefølge.

Gentag mappe: Gentager alle filer i den aktuelle mappe.

Gentag musiknummer: Gentager den aktuelle fil.

Under afspilning af en videofil:

Afspil/Pause: Afspiller filen eller sætter den på pause.

Stop: Stopper filen.

Afspilning af Bluetooth®-lyd

På lydanlægget kan du afspille musik fra din Bluetooth®-kompatible telefon. Denne funktion er tilgængelig, når telefonen er parret og forbundet med bilens håndfri telefonsystem.

📖 **Telefonopsætning** S. 459

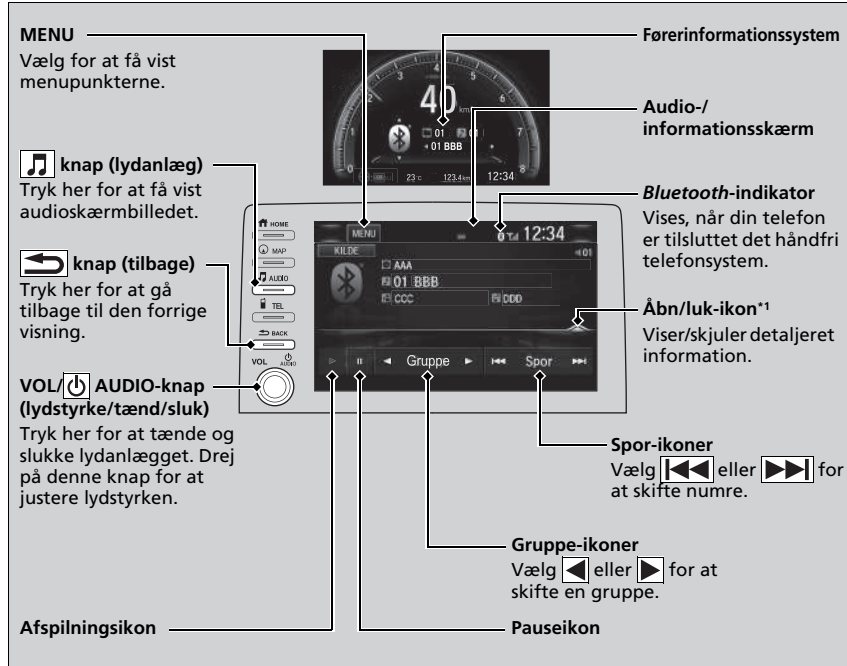

*1: Afhængigt af den Bluetooth®-enhed, du tilslutter, vises nogle eller alle disse lister ikke.

📖 Afspilning af Bluetooth®-lyd

Det er ikke alle telefoner med Bluetooth-funktion, som er kompatible, selv om de er i stand til at streame lyd. Spørg en forhandler for at finde ud af, om din telefon er kompatibel.

I visse lande kan det være ulovligt at benytte visse dataenheders funktioner under kørsel.

Der kan kun anvendes én telefon med HFT ad gangen. Når der er parret mere end to telefoner i bilen, opretter systemet automatisk forbindelse til den prioriterede telefon. Du kan tildele prioritet til en telefon i **Indstillinger for prioritetsenhed**.

📖 **Funktioner, der kan tilpasses** S. 396

Den tilsluttede telefon for Bluetooth®-lyd kan være forskellig.

Hvis der er mere end en telefon parret med det håndfri telefonsystem, er der en forsinkelse, før anlægget begynder at spille.

I visse tilfælde vises navnet på kunstneren, albummet eller sangen muligvis ikke korrekt.

Nogle funktioner er muligvis ikke tilgængelige på visse enheder.

Hvis en telefon aktuelt er tilsluttet via Apple CarPlay eller Android Auto, er Bluetooth®-lyd fra denne telefon tilgængelig. En anden allerede parret telefon kan imidlertid streame Bluetooth®-lyd, hvis der vælges **Tilslut** på skærbilledet **Bluetooth-enhedsliste**.

📖 **Telefonopsætning** S. 459

■ Sådan afspilles *Bluetooth*®-lydfiler



1. Sørg for, at telefonen er parret og forbundet med systemet.
 ▶ **Telefonopsætning** S. 459
2. Vælg *Bluetooth*®-lydtilstand.

Hvis telefonen ikke genkendes, kan en anden HFT-kompatibel telefon, der ikke er kompatibel med *Bluetooth*®-lyd, allerede være tilsluttet.

■ Sådan standses eller fortsættes afspilning af en fil

Klik på afspilningsikonet eller pauseikonet.

■ Søgning efter musik

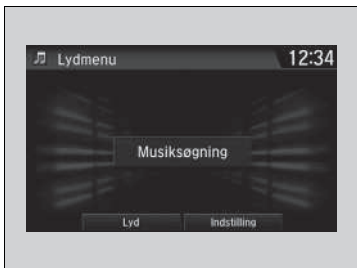

1. Vælg **MENU**.
2. Vælg **Musiksøgning**.
3. Vælg en søgekategori (f.eks. album).
4. Vælg et punkt.
 ▶ Afspilningen af valgt musik begynder.

▶▶ Sådan afspilles *Bluetooth*®-lydfiler

For at kunne afspille lydfiler skal du muligvis betjene din telefon. Følg telefonproducentens anvisninger.

Hvis der skiftes til en anden tilstand, standser det musikken fra telefonen midlertidigt.

Du kan ændre den tilsluttede telefon i indstillingerne *Bluetooth*® på skærbilledet **Lydmenu** vha. følgende procedure.

1. Vælg **MENU**.
2. Vælg **Indstilling**.

▶▶ Søgning efter musik

Afhængigt af den *Bluetooth*®-enhed, du tilslutter, vises nogle eller alle disse lister ikke.

Afspilning af en video med HDMI™

Dit lydanlæg giver dig mulighed for at afspille videoer fra en HDMI-kompatibel enhed. Tilslut enheden vha. et HDMI™-kabel, og vælg derefter HDMI™-tilstand.

► **HDMI™-port*** S. 287

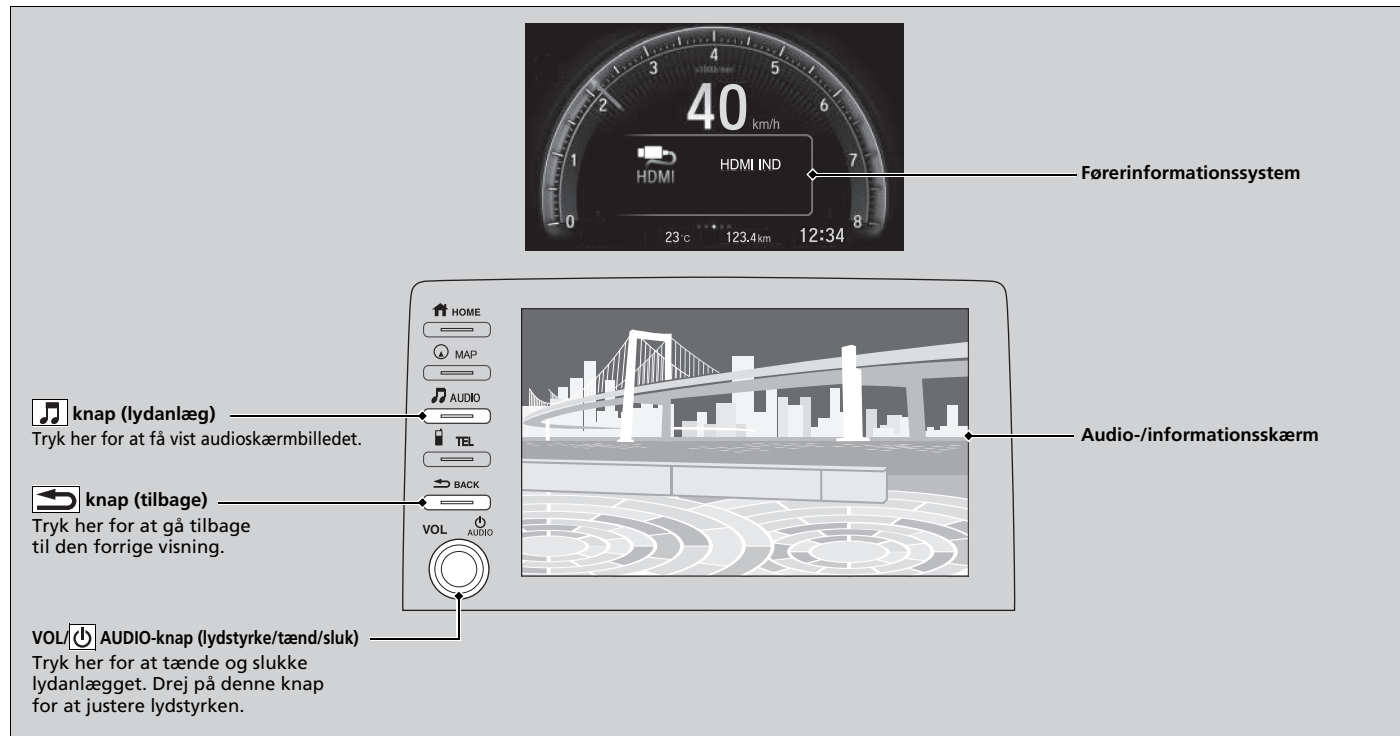

* Ikke tilgængelig på alle modeller

Ændring af skærmaspekt



1. Tryk på  knappen.
2. Vælg **Indstillinger**.
3. Vælg **Lyd**.
4. Vælg fanen **Video**.
5. Vælg **Forholdsjustering**.
6. Vælg den ønskede indstilling.
7. Vælg **OK**.

» Afspilning af en video med HDMI™

Denne funktion er begrænset under kørslen. Hvis du vil afspille videoer, skal du standse bilen og aktivere parkeringsbremsen.

Indbyggede apps*

Honda Connect byder på en række indbyggede apps, der kan være udviklet af Honda eller af tredjepart. Apps kan være forudinstallerede, eller de kan downloades via Honda App Center. Visse apps kræver internetadgang, som kan oprettes via Wi-Fi.

📶 **Wi-Fi-forbindelse** S. 370

Besøg nedenstående webadresse for at få yderligere oplysninger:

<https://livhs.os.ixonos.com/honda/category/carApps.html>

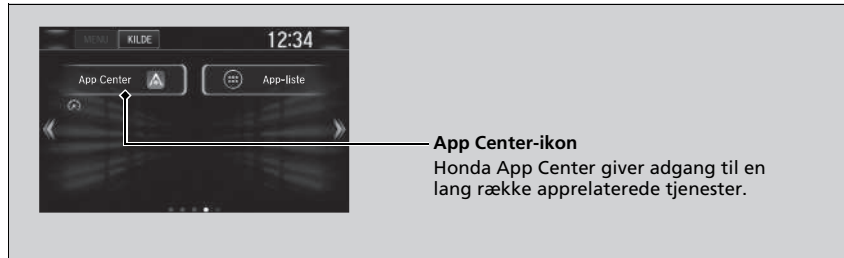

☒ Indbyggede apps*

Selv hvis du skifter **Baggrundsfarve** på skærbilledet **Systemindstillinger**, vil det ikke afspejle sig på skærbilledet Honda App Center.

- Brug af lydanlægget med display under kørslen kan fjerne din opmærksomhed fra vejen og forårsage en ulykke, hvor du kan blive alvorligt kvæstet eller dræbt. Betjen kun systembetjeningsanordninger, når forholdene tillader dig at gøre det på sikker vis. **Overhold altid landets lovgivning ved brug af denne enhed.**
- Applikationer på hovedenheden kan ændres når som helst. Det kan betyde, at de ikke er tilgængelige eller fungerer anderledes. Honda hæfter ikke over for dig i sådanne tilfælde.
- Tilgængelige applikationer på enheden kan være leveret af andre parter end Honda, som kan være omfattet af tredjeparts softwarelicenser og gebyrer.
- Der kan opstå udgifter til dataforbrug og roaming ved brug af applikationer på enheden i forbindelse med din mobiltelefon, og Honda hæfter ikke for eventuelle udgifter, du kan pådrage dig som følge af sådan brug. Honda anbefaler, at du kontakter din mobiltelefonnetværksudbyder på forhånd.
- Download af applikationer fra Honda App Center vil være underlagt vilkår og betingelser, som findes på: <https://livhs.os.ixonos.com/honda/category/carApps.html>, og der kan blive krævet betaling.

* Ikke tilgængelig på alle modeller

Tilslutning af smartphone

Nogle af dine smartphone-apps kan vises eller benyttes på audio-/informationsskærmen, når telefonen er tilsluttet til lydanlægget. Du kan tilslutte telefonen med et kabel.

📌 **Telefonopsætning** S. 459

📌 **Tilslutning af din iPhone** S. 368

📌 **Tilslutning af din smartphone** S. 369

»» Tilslutning af smartphone

Parkér på et sikkert sted før tilslutning af telefonen, og når de viste apps benyttes.

Ikke alle telefoner er kompatible med systemet. Systemet viser ikke alle de tilgængelige apps på din smartphone, og nogle apps skal installeres på forhånd. Bed en forhandler om oplysninger.

Du skal skifte *Bluetooth*[®]-forbindelse til din smartphone, hvis en anden elektronisk enhed er tilsluttet.

📌 **Sådan skiftes den aktuelt parrede telefon**
S. 460

Følgende kan variere afhængigt af telefonens type:

- Sådan tilsluttes en smartphone til systemet.
- Apps, der kan køre på skærmen.
- Vis reaktionstid/opdateringstid

Vi understøtter ikke al brug af apps på lydanlægget. Henvend dig til app-udbyderen med forespørgsler om appens funktioner.

Lad dig ikke opsluge af displayet, mens du kører bil.

Hvis du vil bruge smartphone-tilslutning, skal du først parre din smartphone til lydanlægget via Bluetooth®.

► **Telefonopsætning** S. 459

Førerinformationssystem

MENU
Vælg for at få vist menupunkterne.
(Findes ikke på alle apps)

HOME
MAP
AUDIO
TEL
BACK
VOL **AUDIO**

Navigation **Lyd**
Telefon **Info**
Indstillinger **SmartPhone-forbindelse**
aha **TA**

Audio-/informationsskærm

↶ knap (tilbage)
Tryk på og hold for at gå tilbage til den forrige visning.
(Findes ikke på alle apps)

VOL/⏻ AUDIO-knap (lydstyrke/tænd/sluk)
Tryk her for at tænde og slukke lydanlægget.
Drej på denne knap for at justere lydstyrken.

■ Tilslutning af din iPhone

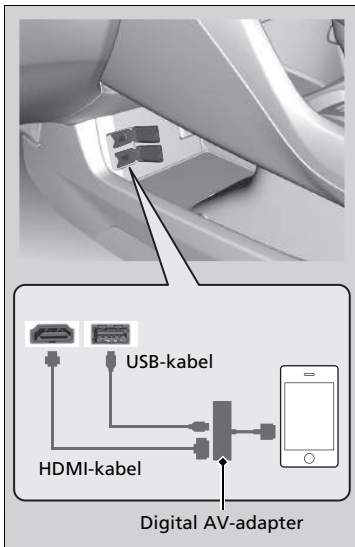

1. Tilslut din telefon til lydanlægget via *Bluetooth*®.

☒ **Telefonopsætning** S. 459

2. Sæt den digitale AV-adapter i HDMI™-porten.
3. Tilslut den digitale AV-adapter til din iPhone.
 - Vent, indtil **SmartPhone-forbindelse** vises.
4. Klik på **SmartPhone-forbindelse** for at få vist de tilgængelige smartphone-apps på audio-/informationskærmen.
 - Du skal muligvis gøre det fra telefonen.
5. Vælg en app, du vil benytte, fra audio-/informationskærmen.
 - Hvis du vil vende tilbage til det forrige skærmbillede, skal du trykke på  knappen.

☒ Tilslutning af din iPhone

Sørg for at tilslutte den digitale AV-adapter til HDMI™-porten først. Hvis ikke, fungerer smartphone-tilslutningen muligvis ikke korrekt.

Sæt telefonen i USB-porten for at genoplade den.

Kontakt en forhandler for indkøbsoplysninger vedrørende den digitale AV-adapter eller HDMI™.

■ Tilslutning af din smartphone

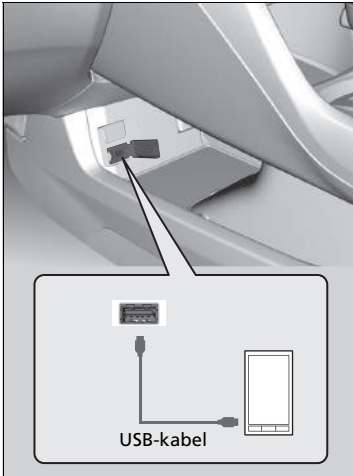

1. Tilslut din telefon til lydanlægget via *Bluetooth*®.
 - ▶ **Telefonopsætning** S. 459
2. Tilslut telefonen til USB-porten.
 - ▶ Du skal muligvis gøre det fra telefonen.
 - ▶ Vent, indtil **SmartPhone-forbindelse** vises.
3. Klik på **SmartPhone-forbindelse** for at få vist de tilgængelige smartphone-apps på audio-/informationsskærmen.
4. Vælg en app, du vil benytte, fra audio-/informationsskærmen.
 - ▶ Hvis du vil vende tilbage til det forrige skærbillede, skal du trykke på  knappen.

☒ Tilslutning af din smartphone

Telefonen kan genoplades, mens den er tilsluttet USB-porten. Hvis telefonen er overbelastet med mange driftsopgaver, kan batteriniveaueu dog blive reduceret.

Wi-Fi-forbindelse

Du kan tilslutte lydanlægget med standarddisplay til internettet via Wi-Fi og gennemse websteder eller bruge onlinetjenester på audio-/informationsskærmen. Hvis telefonen har trådløse hotspot-funktioner, kan systemet forbindes til telefonen. Benyt følgende trin til opsætning.

Wi-Fi-tilstand (indstilling for første gang)

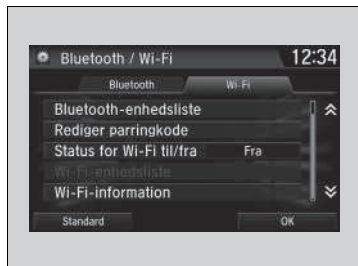

1. Tryk på knappen.
2. Vælg **Indstillinger**.
3. Vælg **Bluetooth / Wi-Fi**.
4. Vælg fanen **Wi-Fi**.
5. Vælg **Status for Wi-Fi til/fra** og derefter **Til**.
6. Vælg **Wi-Fi-enhedsliste**.
 - Sørg for, at din telefons Wi-Fi-indstilling er i tilstanden for adgangspunkt (internetdeling).
 - Vælg den telefon, du vil tilslutte til systemet.
 - Hvis du ikke kan finde den telefon, du vil tilslutte, på listen, skal du vælge **Scan**.
7. Vælg **Tilføj**.
 - Indtast om nødvendigt en adgangskode for telefonen, og vælg **OK**.
 - Når forbindelsen er oprettet, vises ikonet øverst på skærbilledet.
8. Tryk på knappen for at vende tilbage til startskærbilledet.



Wi-Fi-tilstand (indstilling for første gang)

Du kan ikke gå igennem indstillingsproceduren, mens bilen bevæger sig. Parkér et sikkert sted for at konfigurere Wi-Fi-forbindelsen.

Nogle mobiltelefonoperatører kræver gebyrer for netdeling og smartphonedataforbrug. Kontrollér telefonens dataabonnement.

Se i telefonens manual for at finde ud af, om telefonen har mulighed for Wi-Fi-tilslutning.

Du kan kontrollere, om Wi-Fi-forbindelsen er aktiveret eller deaktiveret med ikonet på skærbilledet **Wi-Fi-enhedsliste**. Netværkshastigheden vises ikke på dette skærbillede.

■ Wi-Fi-tilstand (efter den indledende indstilling er foretaget)

Sørg for, at din telefons Wi-Fi-indstilling er i tilstanden for adgangspunkt (internetdeling).

☞ Wi-Fi-tilstand (efter den indledende indstilling er foretaget)

iPhone-brugere

Du kan blive nødt til at gennemgå en indledende konfiguration af Wi-Fi-forbindelsen igen, efter at du har genstartet din telefon.

Siri Eyes Free

Du kan tale til Siri med  knappen (tale) på rattet, når din iPhone er parret med det håndfri telefonsystem.

► **Telefonopsætning** S. 459

Brug af Siri Eyes Free

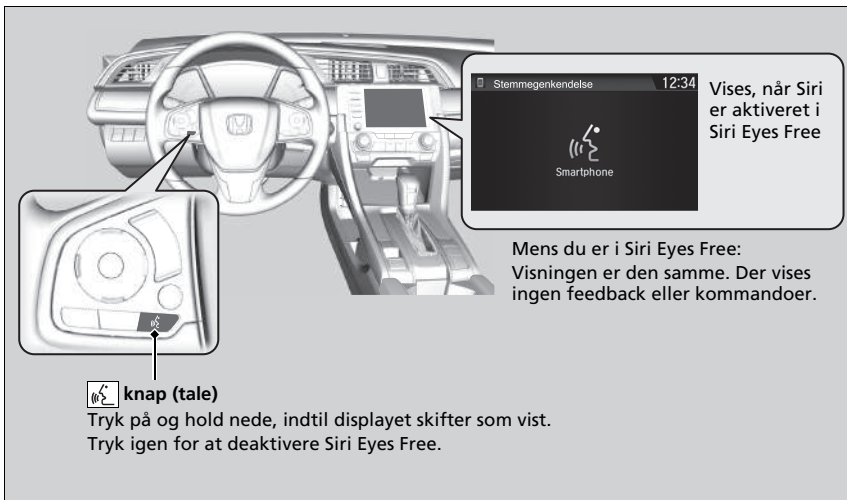

►► Siri Eyes Free

Siri er et registreret varemærke tilhørende Apple Inc.

Kontrollér Apple Inc.'s websted for de funktioner, der er tilgængelige for Siri.

Vi fraråder at bruge Siri ud over Siri Eyes Free, mens du kører.

►► Brug af Siri Eyes Free

Nogle kommandoer fungerer kun på bestemte telefonfunktioner eller apps.

Apple CarPlay

Hvis du forbinder en Apple CarPlay-kompatibel iPhone med systemet via 1,5 A USB-porten, kan du bruge audio-/informationsskærmen i stedet for iPhone-displayet til at foretage telefonopkald, lytte til musik, få vist kort (navigation) og åbne meddelelser.

► **USB-port(e)** S. 285

Apple CarPlay-menu

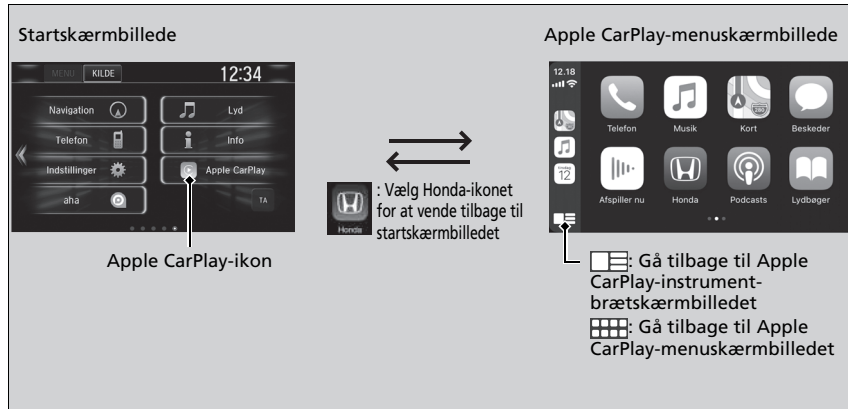

■ Telefon

Få adgang til listen over kontaktpersoner, foretag opkald, eller lyt til telefonsvareren.

■ Beskeder

Kontrollér og besvar sms'er, eller få læst meddelelser op.

■ Musik

Afspil musik, der er gemt på din iPhone.

Apple CarPlay

Kun iPhone 5 eller nyere versioner med iOS 8.4 eller nyere er kompatible med Apple CarPlay®.

Parkér et sikkert sted, før du slutter din iPhone til Apple CarPlay, og når du begynder at bruge eventuelle kompatible apps.

Hvis du vil benytte Apple CarPlay, skal du forbinde USB-kablet med 1,5 A USB-porten. USB-porten, der sidder i midterkonsollens opbevaringsrum, aktiverer ikke betjeningsfunktionerne i Apple CarPlay.

► **USB-port(e)** S. 285

Tryk på **Telefon** på startskærbilledet for at få direkte adgang til betjeningsfunktionerne i Apple CarPlay. Når du har oprettet forbindelse til Apple CarPlay, foretages opkald kun gennem Apple CarPlay. Hvis du vil foretage et opkald med det håndfri telefonsystem, skal du deaktivere Apple CarPlay eller tage USB-kablet ud af din iPhone.

► **Opsætning af Apple CarPlay** S. 374

Når din iPhone har forbindelse til Apple CarPlay, er det ikke muligt at bruge *Bluetooth*®-lyd eller det håndfri telefonsystem. Andre tidligere parrede telefoner kan dog streame lyd via *Bluetooth*®, mens Apple CarPlay er tilsluttet.

► **Telefonopsætning** S. 459

For at få flere oplysninger om lande og regioner, hvor Apple CarPlay er tilgængelig, samt oplysninger om funktionen, henvises til Apples hjemmeside.

■ Kort

Få vist Apple-kort, og benyt navigationsfunktionen på samme måde, som du ville på din iPhone.

Modeller med navigationssystem

Vejledninger kan kun gives af ét navigationssystem (forudinstalleret navigation eller Apple CarPlay) ad gangen. Når du bruger det ene system, annulleres vejledninger for eventuelle tidligere destinationer, der er angivet på det andet system, og systemet, du aktuelt bruger, leder dig til din destination.

■ Opsætning af Apple CarPlay

Når du har sluttet din iPhone til systemet via 1,5 A USB-porten, skal du bruge følgende fremgangsmåde for at konfigurere Apple CarPlay. Brug af Apple CarPlay medfører overførsel af visse bruger- og biloplysninger (f.eks. bilens position, hastighed og status) til din iPhone med henblik på at forbedre Apple CarPlay-oplevelsen. Du skal give dit samtykke til videregivelse af disse oplysninger på standarddisplayet.

■ Aktivering af Apple CarPlay



Aktiver én gang: Giver kun samtykke én gang.

(Prompten vises igen næste gang.)

Aktiver altid: Giver samtykke når som helst.

(Prompten vises ikke igen.)

Annuller: Giver ikke samtykke.

Du kan ændre indstillingerne for samtykke i **Smartphone** indstillingsmenuen.

» Apple CarPlay

Krav til og begrænsninger i betjeningen af Apple CarPlay

Apple CarPlay kræver en kompatibel iPhone med en aktiv mobilforbindelse og et dataabonnement. Operatørens betalingsbetingelser er gældende.

Ændringer i operativsystemer, hardware, software og anden teknologi, der er nødvendig for at kunne opnå Apple CarPlay-funktionaliteten, samt nye eller ændrede myndighedskrav kan medføre en reduktion eller ophør af Apple CarPlay-funktionalitet og -tjenester. Honda kan ikke give og giver ikke nogen garanti for Apple CarPlays fremtidige ydeevne eller funktionalitet.

Det er muligt at anvende apps fra tredjepart, hvis de er kompatible med Apple CarPlay. Der henvises til Apples hjemmeside for at få oplysninger om kompatible apps.

» Opsætning af Apple CarPlay

Du kan også bruge nedenstående metode til at konfigurere Apple CarPlay:

Tryk på  knappen → Vælg **Indstillinger** → **Smartphone** → **Apple CarPlay**

Brug af bruger- og biloplysninger

Brug og håndtering af bruger- og biloplysninger, der overføres til/fra din iPhone via Apple CarPlay, er underlagt Apple iOS' betingelser og vilkår samt Apples politik om beskyttelse af personlige oplysninger.

■ Styring af Apple CarPlay med Siri

Tryk på  knappen (tale), og hold den nede for at aktivere Siri.



☒ Styring af Apple CarPlay med Siri

Nedenfor er eksempler på spørgsmål og kommandoer til Siri.

- Hvilke film vises i dag?
- Ring til far på arbejdet.
- Hvilken sang er dette?
- Hvordan bliver vejret i morgen?
- Læs min seneste e-mail.

Få flere oplysninger ved at gå til www.apple.com/ios/siri.

Android Auto

Når du slutter en Android-telefon til lydanlægget med standarddisplay via 1,5 A USB-porten, aktiveres Android Auto automatisk. Når der er oprettet forbindelse via Android Auto, kan du bruge audio-/informationsskærmen til at få adgang til funktionerne Telefon, Google Maps (navigation), Google Play Music og Google Now. Når du bruger Android Auto første gang, vises en vejledning på skærmen.

Vi anbefaler, at du gennemfører dette selvstudie, mens du holder sikkert ind til siden, inden du bruger Android Auto.

➤ **USB-port(e)** S. 285

➤ **Automatisk parringsforbindelse** S. 378

BEMÆRK:

Android Auto er muligvis ikke tilgængelig i dit land eller område. For at få yderligere oplysninger om Android Auto kan du gå til Googles supportside.

» Android Auto

For at bruge Android Auto skal du downloade Android Auto-appen fra Google Play på din smartphone.

Kun Android 5.0 (Lollipop) eller nyere versioner er kompatible med Android Auto.

Bluetooth A2DP kan ikke bruges sammen med en Android Auto telefon.

Parkér et sikkert sted, før du slutter din Android-telefon til Android Auto, og når du begynder at bruge eventuelle kompatible apps.

Hvis du vil bruge Android Auto, skal du slutte USB-kablet til 1,5 A USB-porten. USB-porten i midterkonsollens opbevaringsrum aktiverer ikke betjeningsfunktionerne i Android Auto.

➤ **USB-port(e)** S. 285

Når din Android-telefon er sluttet til Android Auto, er det ikke muligt at bruge *Bluetooth*®-lyd. Andre tidligere parrede telefoner kan dog streame lyd via *Bluetooth*®, mens Android Auto er tilsluttet.

➤ **Telefonopsætning** S. 459

Android Auto-menu



1 Kort (navigation)

Få vist Google Maps, og benyt navigationsfunktionen på samme måde, som du ville på din Android telefon. Når bilen kører, er det ikke muligt at foretage tastaturindtastninger. Stop bilen et sikkert sted for at foretage en søgning eller give andre input.

Modeller med navigationssystem

Vejledninger kan kun gives af ét navigationssystem (forudinstalleret navigation eller Android Auto) ad gangen. Når du bruger det ene system, annulleres vejledninger for eventuelle tidligere destinationer, der er angivet på det andet system, og systemet, du aktuelt bruger, leder dig til din destination.

Audio-/informationskærmen viser dig en trinvis rutevejledning til din destination.

2 Telefon (kommunikation)

Foretag og modtag telefonopkald, og lyt til telefonsvareren.

3 Google Now (startskærbillede)

Få vist nyttige oplysninger, som Android Auto opstiller i enkle kort, der kun vises, når der er behov for det.

Android Auto

For at få flere oplysninger om lande og regioner, hvor Android Auto er tilgængelig, samt oplysninger om funktionen, henvises til Android Autos hjemmeside.

Skærme kan variere, afhængigt af hvilken version af Android Auto-appen du bruger.

Krav til og begrænsninger i betjeningen af Android Auto

Android Auto kræver en kompatibel Android telefon med en aktiv mobilforbindelse og dataabonnement. Operatørens betalingsats er gældende.

Ændringer i operativsystemer, hardware, software og anden teknologi, der er nødvendig for at kunne opnå Android Auto-funktionaliteten, samt nye eller ændrede myndighedskrav kan medføre en reduktion eller ophør af Android Auto-funktionalitet og -tjenester. Honda kan ikke give og giver ikke nogen garanti for Android Autos fremtidige ydeevne eller funktionalitet.

Det er muligt at anvende apps fra tredjepart, hvis de er kompatible med Android Auto. Der henvises til Android Autos hjemmeside for at få oplysninger om kompatible apps.

4 Musik og lyd

Afspil Google Play Music og musikapps, som er kompatible med Android Auto.

Tryk på dette ikon for at skifte mellem musikapps.

5 Gå tilbage til startskærm-billedet.

6 Stemmefunktioner

Styr Android Auto med din stemme.

Automatisk parringsforbindelse

Når du slutter en Android-telefon til enheden via 1,5 A USB-porten, aktiveres Android Auto automatisk.

■ Aktivering af Android Auto



Aktiver én gang: Giver kun samtykke én gang. (Prompten vises igen næste gang.)

Aktiver altid: Giver samtykke når som helst. (Prompten vises ikke igen.)

Annuller: Giver ikke samtykke.

Du kan ændre indstillingerne for samtykke i **Smartphone** indstillingsmenuen.

»» Aktivering af Android Auto

Du bør kun initialisere Android Auto, når du har parkeret forsvarligt. Når Android Auto først har registreret telefonen, skal du konfigurere telefonen, så automatisk paring kan finde sted. Se betjeningsvejledningen, der følger med telefonen.

Du kan bruge nedenstående metode til at ændre Android Auto indstillingerne, når du har fuldført den indledende opsætning:

Tryk på  knappen → Vælg **Indstillinger** → **Smartphone** → **Android Auto**

Brug af bruger- og biloplysninger

Brug og håndtering af bruger- og biloplysninger, der overføres til/fra din telefon via Android Auto, er underlagt Googles privatlivspolitik om beskyttelse af personlige oplysninger.

Betjening af Android Auto med stemmegenkendelse

Tryk på og hold  knappen (tale) nede for at betjene Android Auto med stemmen.



☒ Betjening af Android Auto med stemmegenkendelse

Nedenfor er eksempler på kommandoer, du kan give med stemmegenkendelse:

- Svar på sms.
- Ring til min kone.
- Naviger til Honda.
- Afspil min musik.
- Send en sms til min kone.
- Ring til blomsterbutikken.

For at få flere oplysninger henvises til Android Autos hjemmeside.

Du kan også aktivere stemmegenkendelsesfunktionen ved at trykke på  ikonet i øverste højre hjørne af skærbilledet.

iPod/USB-nøgle

Hvis der opstår en fejl under afspilning af en iPod, kan følgende fejlmeddelelser blive vist. Hvis du ikke kan få fejlmeddelelsen til at forsvinde, skal du kontakte en forhandler.

Fejlmeddelelse	Løsning
USB-fejl^{*1} USB-fejl^{*2}	Vises, når der er et problem med lydanlægget. Kontrollér, om enheden er kompatibel med lydanlægget.
Inkompatibel USB-enhed Kontrollér Instruktionsbogen.^{*1} Der er opstået en opladningsfejl med den tilsluttede USB-enhed. Når det er sikkert, kontroller enhedens og USB-kablets kompatibilitet og prøv igen.^{*2}	Vises, når en ikke-kompatibel enhed tilsluttes. Frakobl enheden. Sluk lydanlægget, og tænd det igen. Lad være med at tilslutte enheden, som forårsagede fejlen, igen.
Ver. ikke understøttet^{*1} Version ikke understøttet^{*2}	Vises når en ikke-understøttet iPod tilsluttes. Hvis meddelelsen vises, når en understøttet iPod tilsluttes, skal du opdatere iPod-softwaren til en nyere version.
Prøv tilkobling igen^{*1} Tilslutning nyt forsøg^{*2}	Vises, når systemet ikke genkender iPod'en. Tilslut iPod'en igen.
Filen kan ikke afspilles^{*1} Fil kan ikke afspilles^{*2}	Vises, når filerne på USB-nøglen er ophavsretligt beskyttet eller i et ikke-understøttet format. Denne fejlmeddelelse vises i ca. 3 sekunder, hvorefter den næste sang afspilles.
Ingen sang^{*1} Ingen data^{*2}	iPod Vises, når iPod'en er tom. USB-nøgle Vises, når USB-nøglen er tom, eller når der ikke er nogen MP3-, WMA-, AAC- eller WAV ^{*2} -filer på USB-nøglen. iPod og USB-nøgle Kontrollér, om der er kompatible filer gemt på enheden.

*1: Modeller med lydanlæg med farvedisplay

*2: Modeller med lydanlæg med standarddisplay

Fejlmeddelelse	Løsning
Understøttes ikke^{*1} Ikke understøttet^{*2}	Vises, når en ikke-understøttet enhed tilsluttes. Hvis den vises, når en understøttet enhed tilsluttes, skal enheden forsøges tilsluttet igen.

*1: Modeller med lydanlæg med farvedisplay

*2: Modeller med lydanlæg med standarddisplay

Modeller med lydanlæg med standarddisplay

Android/Apps

Hvis der opstår en fejl under brugen af lydanlægget eller apps, kan følgende fejlmeddelelser blive vist. Hvis du ikke kan få fejlmeddelelsen til at forsvinde, skal du kontakte en forhandler.

Fejlmeddelelse ^{*1}	Løsning
**** er desværre stoppet.	Der opstod en fejl i appen. Vælg OK på skærmen for at lukke appen.
**** svarer ikke. Vil du lukke den?	Appen svarer ikke. Vælg Vent , hvis du kan vente lidt længere på et svar fra appen. Hvis den ikke reagerer, selv om du bliver ved med at vente, så vælg OK for at lukke appen, og genstart den. Hvis fejlmeddelelsen ikke forsvinder, skal du udføre Nulstilling af fabriksdata .  Skifter alle indstillinger til standard S. 429

*1: **** er variable tegn og vil ændres afhængigt af, hvor der opstår en fejl.

Kompatible iPods, iPhones og USB-nøgler

Kompatibilitet med iPod- og iPhone-modeller

Model
iPod (5. generation)
iPod classic 80 GB/160 GB (lanceret i 2007)
iPod classic 120 GB (lanceret i 2008)
iPod classic 160 GB (lanceret i 2009)
iPod nano (1. til 7. generation) udgivet mellem 2005 og 2012
iPod touch (1. til 5. generation) udgivet mellem 2007 og 2012
iPhone 3G/iPhone 3GS/iPhone 4/iPhone 4s/iPhone 5/iPhone 5c ^{*1} /iPhone 5s ^{*1} /iPhone 6 ^{*1} / iPhone 6 Plus ^{*1}

*1: Modeller med lydanlæg med standarddisplay

USB-nøgler

- En USB-nøgle på 256 MB eller mere anbefales.
- Visse digitale afspillere er muligvis ikke kompatible.
- Visse USB-nøgler (f.eks. enheder med sikkerhedslås) kan muligvis ikke benyttes.
- Visse softwarefiler vil muligvis ikke tillade afspilning eller visning af tekstdata.
- Visse versioner af MP3-, WMA-, AAC- eller WAV*-formater understøttes muligvis ikke.

»Kompatibilitet med iPod- og iPhone-modeller

Dette anlæg fungerer muligvis ikke med alle softwareversioner af disse enheder.

»USB-nøgler

Filer på USB-nøglen afspilles i den rækkefølge, de er gemt. Denne rækkefølge kan afvige fra den rækkefølge, der vises på din pc eller enhed.

Modeller med lydanlæg med standarddisplay

Anbefalede enheder	
Medier	USB-nøgle
Profil (MP4 version)	Baseline Level 3 (MPEG4-AVC), Simple Level 5 (MPEG4)
Filtypenavn (MP4 version)	.mp4/.m4v
Kompatibel audio-codec	AAC MP3
Kompatibel video-codec	MPEG4-AVC (H.264) MPEG4 (ISO/IEC 14496 Del 2)
Bithastighed	10 Mbps (MPEG4-AVC) 8 Mbps (MPEG4)
Maks. opløsning	720 x 576 pixel

Modeller med lydanlæg med standarddisplay

Juridiske oplysninger om Apple CarPlay/Android Auto

INSTRUKTIONSBOGENS LICENS/ANSVARSERKLÆRINGER

BRUG AF APPLE CARPLAY ER AFHÆNGIG AF DIN ACCEPT AF CARPLAYS BETINGELSER FOR BRUG, SOM UDGØR EN DEL AF APPLE IOS' BETINGELSER FOR BRUG. SOM OPSUMMERING FRASKRIVER CARPLAYS BETINGELSER FOR BRUG APPLES OG DETS TJENESTEUDBYDERES ANSVAR, HVIS TJENESTERNE IKKE FUNGERER KORREKT ELLER OPHØRER, BEGRÆNSER APPLES OG DETS TJENESTEUDBYDERES ØVRIGE FORPLIGTELSE NØJE, BESKRIVER DEN TYPE BRUGEROPLYSNINGER (HERUNDER, FOR EKSEMPEL, BILENS POSITION, BILENS HASTIGHED OG BILENS STATUS), SOM INDSAMLES OG GEMMES AF APPLE OG DETS TJENESTEUDBYDERE, OG VIDEREGER EVENTUELLE RISICI, DER ER FORBUNDET MED BRUGEN AF CARPLAY, HERUNDER MULIGHEDEN FOR AT DISTRAHERE FØREREN. SE APPLES POLITIK OM BESKYTTELSE AF PERSONLIGE OPLYSNINGER FOR AT FÅ NÆRMERE OPLYSNINGER OM APPLES BRUG OG HÅNDTERING AF DATA, SOM OVERFØRES AF CARPLAY.

BRUG AF ANDROID AUTO ER AFHÆNGIG AF DIN ACCEPT AF ANDROID AUTOS BETINGELSER FOR BRUG, SOM SKAL ACCEPTERES, NÅR ANDROID AUTO-PROGRAMMET DOWNLOADES PÅ DIN ANDROID-TELEFON. SOM OPSUMMERING FRASKRIVER ANDROID AUTOS BETINGELSER FOR BRUG GOOGLES OG DETS TJENESTEUDBYDERES ANSVAR, HVIS TJENESTERNE IKKE FUNGERER KORREKT ELLER OPHØRER, BEGRÆNSER GOOGLES OG DETS TJENESTEUDBYDERES ØVRIGE FORPLIGTELSE NØJE, BESKRIVER DEN TYPE BRUGEROPLYSNINGER (HERUNDER, FOR EKSEMPEL, BILENS HASTIGHED OG BILENS STATUS), SOM INDSAMLES OG GEMMES AF GOOGLE OG DETS TJENESTEUDBYDERE, OG VIDEREGER EVENTUELLE RISICI, DER ER FORBUNDET MED BRUGEN AF ANDROID AUTO, HERUNDER MULIGHEDEN FOR AT DISTRAHERE FØREREN. SE GOOGLES POLITIK OM BESKYTTELSE AF PERSONLIGE OPLYSNINGER FOR AT FÅ NÆRMERE OPLYSNINGER OM GOOGLES BRUG OG HÅNDTERING AF DATA, SOM OVERFØRES AF ANDROID AUTO.

ANSVARSRASKRIVELSE FOR GARANTI, ANSVARSBEGRÆNSNING

DU ANERKENDER OG ACCEPTERER UDTRYKKELT, AT BRUGEN AF APPLE CARPLAY ELLER ANDROID AUTO (PROGRAMMERNE) ER PÅ EGEN RISIKO, OG AT DEN FULDE RISIKO I FORBINDELSE MED TILFREDSSTILLELSE KVALITET, YDEEVNE, NØJAGTIGHED OG EFFEKTIVITET LIGGER HOS DIG I DET OMFANG GÆLDENDE LOV TILLADER DET, OG AT PROGRAMMERNE OG OPLYSNINGERNE OM PROGRAMMERNE STILLES TIL RÅDGIGHED SOM DE ER OG SOM DE FOREFINDES MED ALLE FEJL OG UDEN NOGEN FORM FOR GARANTI, OG HONDA FRASKRIVER SIG HERMED ALLE GARANTIER OG BETINGELSER MED HENSYN TIL PROGRAMMERNE OG OPLYSNINGERNE OM PROGRAMMERNE, ENTEN UDTRYKKELT, UNDERFORSTÅET ELLER LOVMÆSSIGT, HERUNDER, MEN IKKE BEGRÆNSET TIL, STILTIENDE GARANTIER OG/ELLER BETINGELSER FOR SALGBARHED, TILFREDSSTILLELSE KVALITET, EGNETHED TIL ET BESTEMT FORMÅL, NØJAGTIGHED, UFORSTYRRET NYDELSE OG IKKE-KRÆNKELSE AF TREDJEPARTS RETTIGHEDER. INGEN MUNDTLIGE ELLER SKRIFTLIGE OPLYSNINGER ELLER RÅDGIVNING VIDERE GIVET AF HONDA ELLER EN AUTORISERET REPRÆSENTANT UDGØR EN GARANTI. SOM EKSEMPLER, OG UDEN BEGRÆNSNING, FRASKRIVER HONDA SIG ENHVER GARANTI FOR NØJAGTIGHEDEN AF OPLYSNINGER, DER VIDERE GIVES AF PROGRAMMERNE, SÅSOM NØJAGTIGHEDEN AF VEJLEDNINGER, ANSLÅET KØRSELSTID, FARTGRÆNSER, VEJRFORHOLD, NYHEDER, TRAFIKFORHOLD ELLER ANDET INDHOLD, SOM VIDERE GIVES AF APPLE, GOOGLE, DETS ASSOCIEREDE SELSKABER ELLER TREDJEPARTSUDBYDERE; HONDA GARANTERER IKKE IMOD TAB AF PROGRAMDATA, SOM NÅR SOM HELST KAN GÅ TABT; HONDA GARANTERER IKKE, AT PROGRAMMERNE ELLER EVENTUELLE TJENESTER, DER STILLES TIL RÅDGIGHED Gennem DEM, TIL ENHVER TID VIDERE GIVES, ELLER AT EVENTUELLE ELLER ALLE TJENESTER VIL VÆRE TIL RÅDGIGHED PÅ ET BESTEMT TIDSPUNKT ELLER STED. TJENESTER KAN FOR EKSEMPEL SUSPENDERES ELLER AFBRYDES UDEN VARSEL SOM FØLGE AF REPARATION, VEDLIGEHOLDELSE, SIKKERHEDSRETTELSE, OPDATERINGER OSV., OG TJENESTER KAN VÆRE UTILGÆNGELIGE I DIT OMRÅDE ELLER PÅ DIN PLACERING OSV. DERUDOVER ER DU INDFORSTÅET MED, AT ÆNDRINGER I TREDJEPARTS TEKNOLOGI ELLER MYNDIGHEDSREGULERING KAN GØRE TJENESTER OG/ELLER PROGRAMMER FORÆLDEDE OG/ELLER UBRUGELIGE.

I DET OMFANG DET IKKE ER FORBUDT VED LOV, ER HONDA ELLER DETS ASSOCIEREDE SELSKABER UNDER INGEN OMSTÆNDIGHEDER ANSVARLIGE FOR PERSONSKADE ELLER HÆNDELIGE, SÆRLIGE, INDIREKTE SKADER ELLER FØLGESKADER AF NOGEN ART, HERUNDER, UDEN BEGRÆNSNING, ERSTATNING FOR TAB AF FORTJENESTE, KORRUPTION ELLER TAB AF DATA, MANGLENDE OVERFØRSEL ELLER MODTAGELSE AF DATA, DRIFTSFORSTYRRELSER ELLER ANDRE KOMMERCIELLE SKADER ELLER TAB, DER OPSTÅR SOM FØLGE AF ELLER I FORBINDELSE MED PROGRAMMERNE ELLER DIN BRUG AF ELLER MANGLENDE EVNE TIL AT BRUGE PROGRAMMERNE ELLER OPLYSNINGER OM PROGRAMMERNE, UANSET ÅRSAG, UANSET TEORI OM ERSTATNINGSANSVAR (KONTRAKT, SKADEVOLDENDE HANDLING ELLER PÅ ANDEN MÅDE), OGSÅ SELV OM HONDA ER BLEVET GJORT OPMÆRKSOM PÅ MULIGHEDEN FOR SÅDANNE SKADER. NOGLE OMRÅDER OG JURISDIKTIONER TILLADER MULIGVIS IKKE UDELUKKELSE ELLER BEGRÆNSNING AF ERSTATNINGSANSVAR FOR SKADER, SÅ DISSE BEGRÆNSNINGER OG UDELUKKELSER GÆLDER MULIGVIS IKKE FOR DIG. OVENSTÅENDE BEGRÆNSNINGER GÆLDER, SELV OM DEN OVENFOR ANFØRTE AFHJÆLPNING IKKE OPFYLDER SIT EGENTLIGE FORMÅL.

Om open source-licenser

Udfør følgende trin for at få vist oplysninger om open source-licenser.

Modeller med lydanlæg med farvedisplay

1. Tryk på **MENU/CLOCK**-knappen.
2. Drej på  for at vælge **Indstillinger**, og tryk derefter på .
3. Drej på  for at vælge **OSS-licenser**, og tryk derefter på .

Modeller med lydanlæg med standarddisplay

1. Tryk på  knappen.
2. Vælg **Indstillinger**.
3. Vælg **System**.
4. Vælg fanen **Andet**.
5. Vælg **Detaljerede oplysninger**.
6. Vælg **Om anordning**.
7. Vælg **Juridiske oplysninger**.
8. Vælg **Open source-licenser**.

►► Om open source-licenser

Modeller med lydanlæg med farvedisplay

LICENS: Copyright © 2001 Bob Trower, Trantor Standard Systems Inc.

Der gives hermed tilladelse til, at personer, der får en kopi af denne software og tilhørende dokumentationsfiler (Software), uden beregning må håndtere Softwaren uden begrænsning, herunder uden begrænsning af rettigheden til at bruge, kopiere, ændre, samle, udgive, distribuere, viderelicensere og/eller sælge kopier af Softwaren samt give personer, til hvem Softwaren er stillet til rådighed, tilladelse til at gøre dette, med forbehold af følgende betingelser:

Ovenstående meddelelse om ophavsret og denne tilladelsesmeddelelse skal indgå i alle kopier eller væsentlige dele af Softwaren.

SOFTWAREN STILLES TIL RÅDIGHED SOM DEN ER, UDEN GARANTI AF NOGEN ART, HVERKEN UDTRYKKELIG ELLER UNDERFORSTÅET, HERUNDER, MEN IKKE BEGRÆNSET TIL GARANTIER FOR SALGBARHED, EGNETHED TIL ET BESTEMT FORMÅL OG IKKE-KRÆNKELSE. FORFATTERE ELLER RETTIGHEDSHAVERE KAN UNDER INGEN OMSTÆNDIGHEDER GØRES ERSTATNINGSANSVARLIGE FOR FORDRINGER, SKADER ELLER ANDEN FORM FOR FORPLIGTELSE, UANSET OM DET DREJER SIG OM EN KONTRAKTLIG ELLER SKADEVOLDENDE HANDLING, DER MÅTTE OPSTÅ SOM FØLGE AF, UD FRA ELLER I FORBINDELSE MED SOFTWAREN ELLER BRUGEN ELLER ANDRE FORHOLD I FORBINDELSE MED SOFTWAREN.

Licensoplysninger*

DTS

Med hensyn til DTS-patenter henvises til <http://patents.dts.com>. Fremstillet under licens fra DTS Licensing Limited. DTS, DTS-symbolet samt DTS og symbolet tilsammen er registrerede varemærker, og DTS Digital Surround og Neural Surround er varemærker tilhørende DTS, Inc. © DTS, Inc. Alle rettigheder forbeholdes.



* Ikke tilgængelig på alle modeller

Modeller med lydanlæg med farvedisplay

Brug audio-/informationsskærmen til at tilpasse visse funktioner.

Tilpasning

Mens bilen holder helt stille med tændingskontakten i positionen TIL [II], skal du trykke på knappen **MENU/CLOCK** og derefter vælge **Indstillinger**. For at tilpasse telefonindstillingerne skal du trykke på [☎] knappen og derefter vælge **Telefonopsætning**.

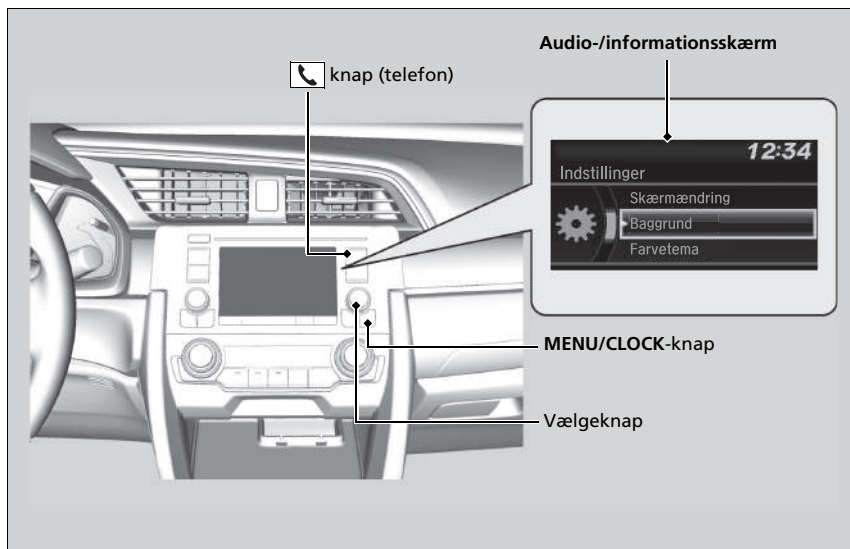

»Funktioner, der kan tilpasses

I forbindelse med tilpasning af indstillinger:

- Sørg for, at bilen holder helt stille.

Modeller med trinløst variabel transmission

- Skift til positionen [P].

Modeller med manuel gearkasse

- Aktiver parkeringsbremsen.

»Tilpasning

Disse indikationer anvendes til at vise, hvordan vælgekappen betjenes.

Drej på [↻] for at vælge.

Tryk på [✓] for at bekræfte dit valg.

■ Tilpasningsflow

Tryk på MENU/CLOCK-knappen.

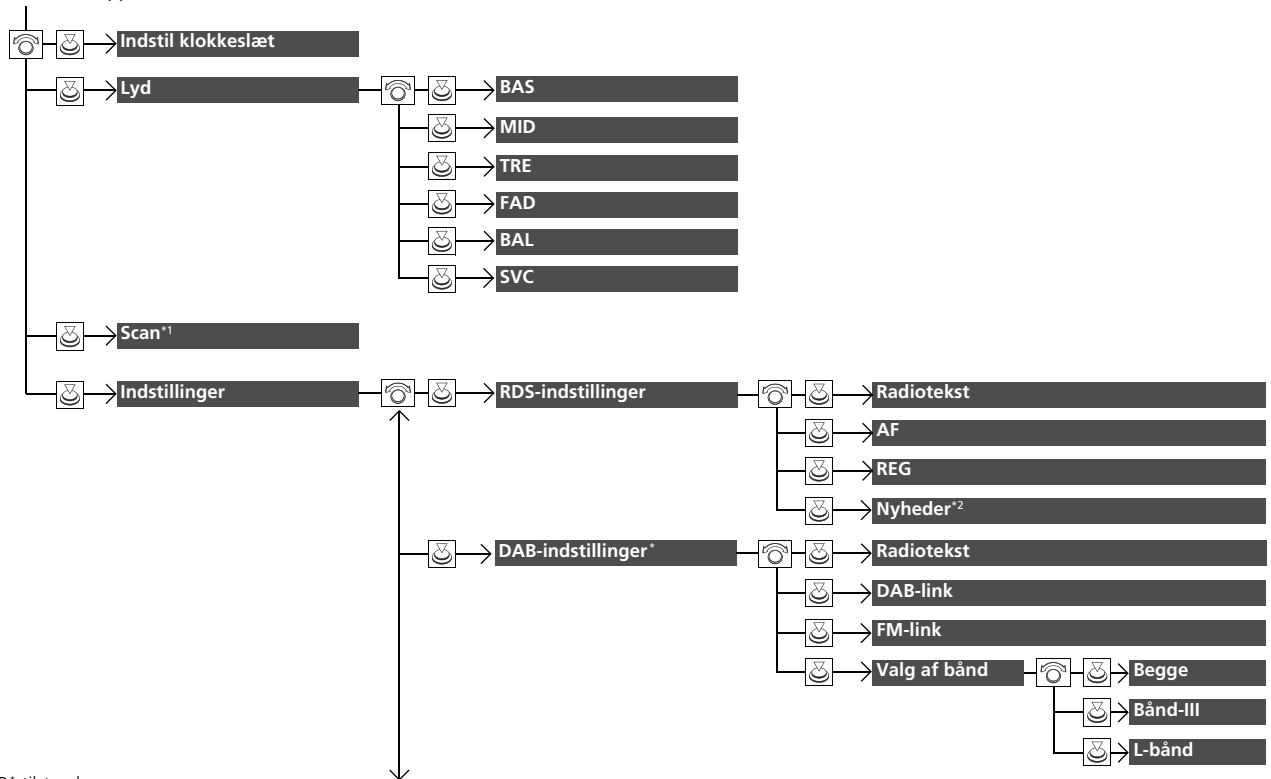

1: AM/FM/DAB-tilstand

2: Undtagen AM/FM/DAB-tilstand

* Ikke tilgængelig på alle modeller

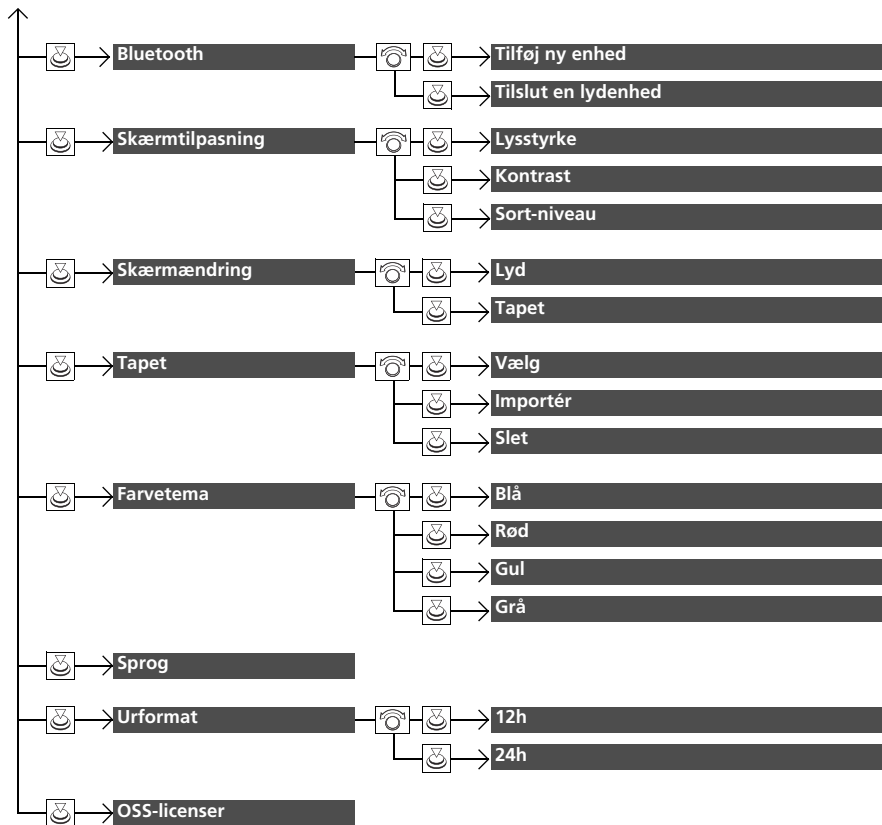

Tryk på  knappen, og drej på  for at vælge **Telefonopsætning**, og tryk derefter på .

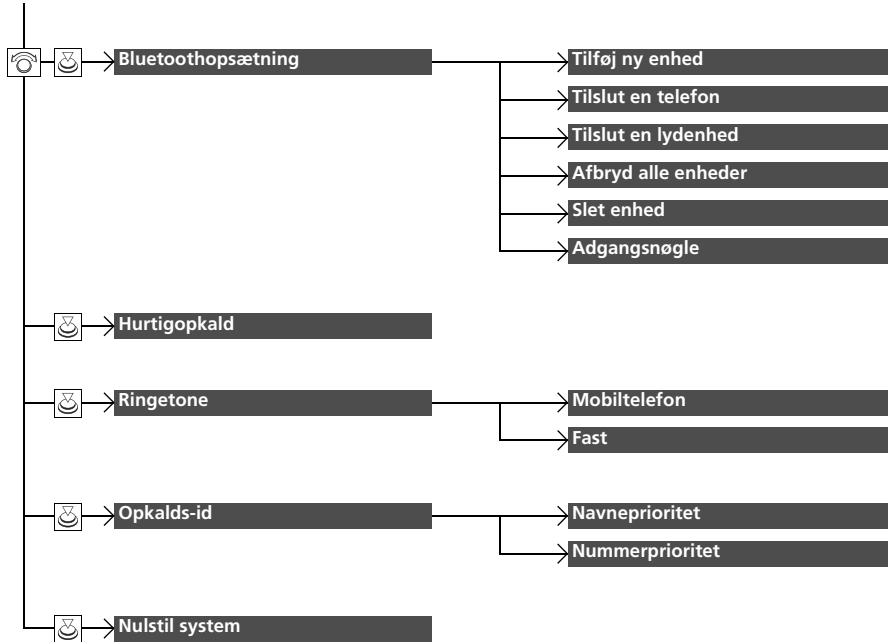

■ Liste over indstillinger, der kan tilpasses

Konfigurations-gruppe	Funktioner, der kan tilpasses	Beskrivelse	Mulige indstillinger	
Indstillinger	Indstil klokkeslæt	Indstiller uret. ☒ Ur S. 186	—	
	Lyd	BAS		
		MID		
		TRE	Justerer indstillingerne for højttalerlyd. ☒ Regulering af lyd S. 295	—
		FAD		
		BAL		
	SVC			
	AM/FM/DAB⁺-tilstand	Vælger scanningstilstanden. ☒ Scan S. 302, 304		—
	RDS-indstillinger	Radiotekst	Viser radiotekstinformation for den valgte RDS-station.	Til/Fra* ¹
		AF	Aktiverer og deaktiverer funktionen, der automatisk skifter frekvens for det program, du lytter til, når du kører ind i et andet område.	Til*/Fra
REG		Aktiverer og deaktiverer funktionen, der fastholder de samme stationer inden for det pågældende område, selv om signalet bliver svagt.	Til*/Fra	
Undtagen AM/FM/DAB⁺-tilstand		Aktiverer og deaktiverer funktionen for automatisk skift til nyhedsprogram.	Til/Fra* ¹	
Nyheder				

*1: Standardindstilling

Konfigurations-gruppe	Funktioner, der kan tilpasses	Beskrivelse	Mulige indstillinger	
Indstillinger	DAB-indstillinger*	Radiotekst	Viser radiotekstinformation for den valgte DAB-station. Til/Fra* ¹	
		DAB-link	Vælger, om systemet automatisk søger efter den samme station fra Gruppelisten, og skifter til den. Til* ¹ /Fra	
		FM-link	Vælger, om systemet finder den samme station fra et FM-bånd og automatisk skifter båndet. Til* ¹ /Fra	
		Valg af bånd	Vælger specifikke bånd for at reducere den tid, det tager at opdatere listerne, og søger efter en station. Begge*¹/Bånd-III/L-bånd	
	Bluetooth	Tilføj ny enhed	Parrer en ny telefon med det håndfri telefonsystem, redigerer og sletter en parret telefon samt opretter en kode for en parret telefon. ☑ Telefonopsætning S. 436	—
		Tilslut en lydenhed	Tilslutter, frakobler eller parrer en <i>Bluetooth</i> ®-lydenhed til det håndfri telefonsystem.	—
	Skærmtilpasning	Lysstyrke	Ændrer lysstyrken for audio-/informationsskærmen.	—
		Kontrast	Ændrer kontrasten for audio-/informationsskærmen.	—
		Sort-niveau	Ændrer sortniveauet for audio-/informationsskærmen.	—

* 1: Standardindstilling

Konfigurationsgruppe	Funktioner, der kan tilpasses	Beskrivelse	Mulige indstillinger	
Indstillinger	Skærmændring	Ændrer skærmvisningen.	Audio ^{*1} / Baggrund	
	Vælg	Ændrer baggrundstypen.	Ur ^{*1} / Billede 1 / Billede 2 / Billede 3	
	Tapet	Importér	Importerer en billedfil til en ny baggrund.  Indstilling af baggrund s. 293	—
		Slet	Sletter en billedfil til en baggrund.	Billede 1 ^{*1} / Billede 2 / Billede 3
	Farvetema	Ændrer baggrundsfarven for audio-/informationsskærmen.	Blå ^{*1} / Rød / Gul / Grå	
	Sprog	Ændrer visningssproget.	Engelsk ^{*1} eller Türkçe ^{*1} : Se andre sprog, som kan vælges, på skærmen.	
	Urformat	Vælger mellem 12 timers og 24 timers visning af digitalt ur.	12h ^{*1} / 24h	
	OSS-licenser	Viser de juridiske oplysninger.	—	

* 1: Standardindstilling

Konfigurationsgruppe	Funktioner, der kan tilpasses	Beskrivelse	Mulige indstillinger	
Telefonopsætning	Tilføj ny enhed	Parrer en ny telefon til det håndfri telefonsystem.  Telefonopsætning S. 436	—	
	Tilslut en telefon	Parrer en ny telefon eller tilslutter en parret telefon til det håndfri telefonsystem.  Telefonopsætning S. 436	—	
	Bluetoothopsætning	Tilslut en lydenhed	Tilslutter en <i>Bluetooth</i> [®] -lydenhed til det håndfri telefonsystem.	—
	Afbryd alle enheder	Frakobler en parret telefon fra det håndfri telefonsystem.	—	
	Slet enhed	Sletter en parret telefon.	—	
	Adgangsnøgle	Indtaster og ændrer en kode til en parret telefon.	—	
	Hurtigopkald	Redigerer, tilføjer eller sletter et hurtigopkaldsnummer.  Hurtigopkald S. 445	—	
	Ringetone	Vælger en fast ringetone eller den fra den tilsluttede mobiltelefon.	Mobiltelefon ^{*1} / Fast	
	Opkalds-id	Prioriterer navnet eller telefonnummeret på den, der ringer op, som opkalds-ID.	Navneprioritet ^{*1} / Nummer prioritet	
	Nulstil system	Annulerer/nulstiller alle tilpassede elementer i indstillingsgruppen Telefonopsætning .	—	

*1: Standardindstilling

Funktioner, der kan tilpasses

Modeller med lydanlæg med standarddisplay

Brug audio-/informationsskærmen til at tilpasse visse funktioner.

Tilpasning

Mens bilen holder helt stille med tændingskontakten i positionen TIL [II]*1, skal du trykke på

🏠 knappen, vælge **Indstillinger** og derefter vælge et indstillingselement.

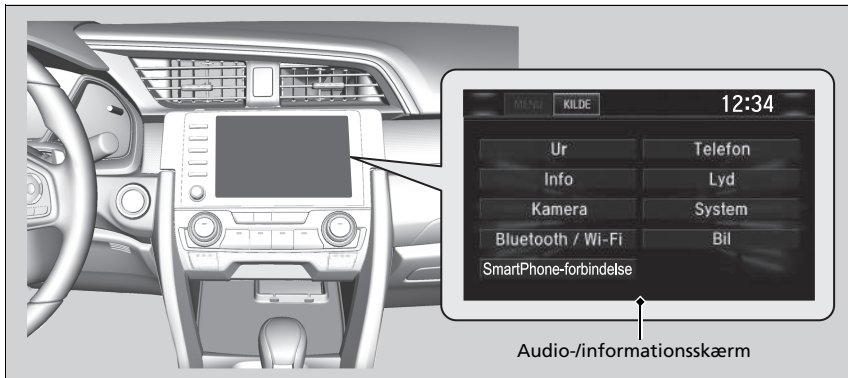

Audio-/informationsskærm

» Funktioner, der kan tilpasses

I forbindelse med tilpasning af indstillinger:

- Sørg for, at bilen holder helt stille.

Modeller med trinløst variabel transmission

- Skift til positionen [P].

Modeller med manuel gearkasse

- Aktiver parkeringsbremsen.

Der henvises til følgende for yderligere oplysninger om tilpasning af funktioner.

» **Tilpasningsflow** S. 397

» **Liste over indstillinger, der kan tilpasses**
S. 405

*1: Modeller med nøglefrit adgangssystem har en **ENGINE START/STOP**-knap i stedet for en tændingskontakt.

■ Tilpasningsflow

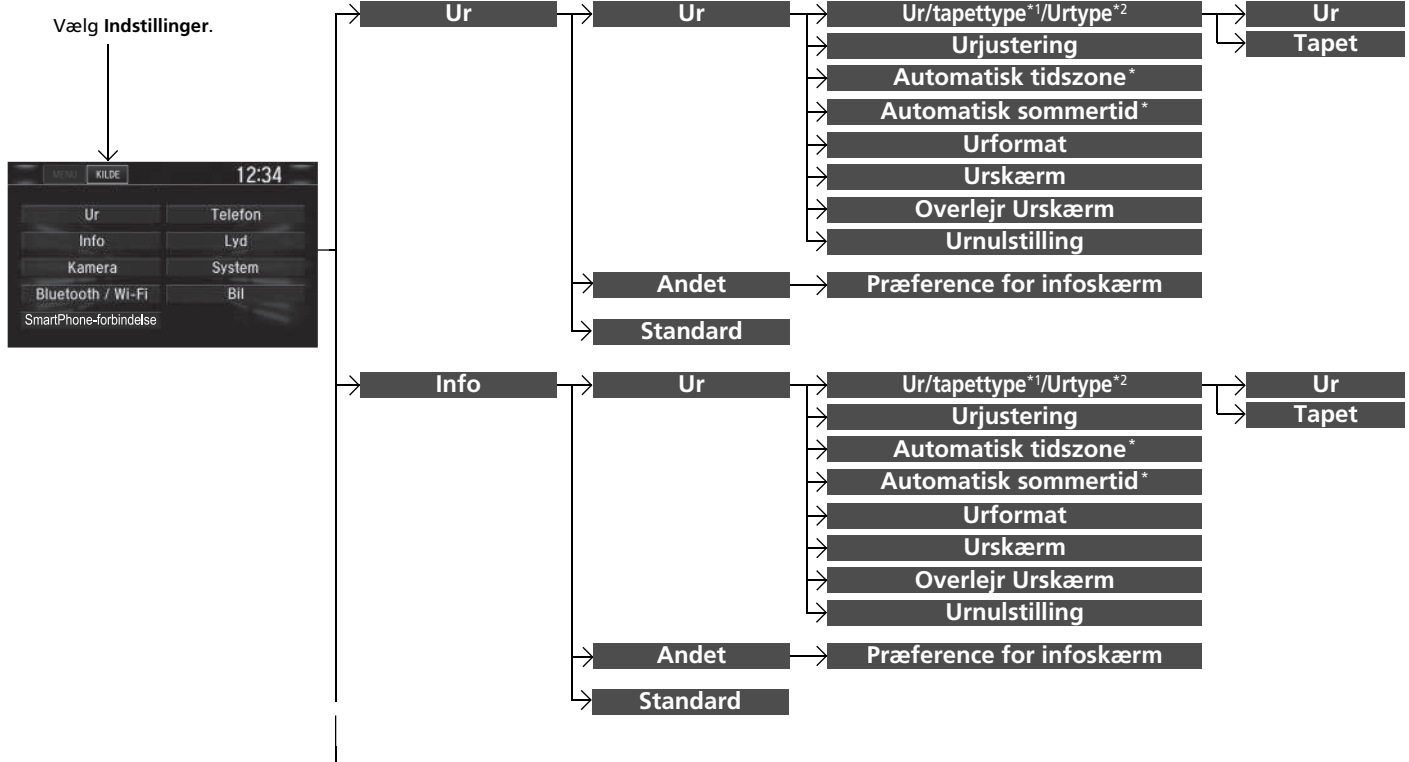

*1: Viser ikke, når du ændrer skærmens interfacedesign.

*2: Viser kun, når du ændrer skærmens interfacedesign.

* Ikke tilgængelig på alle modeller

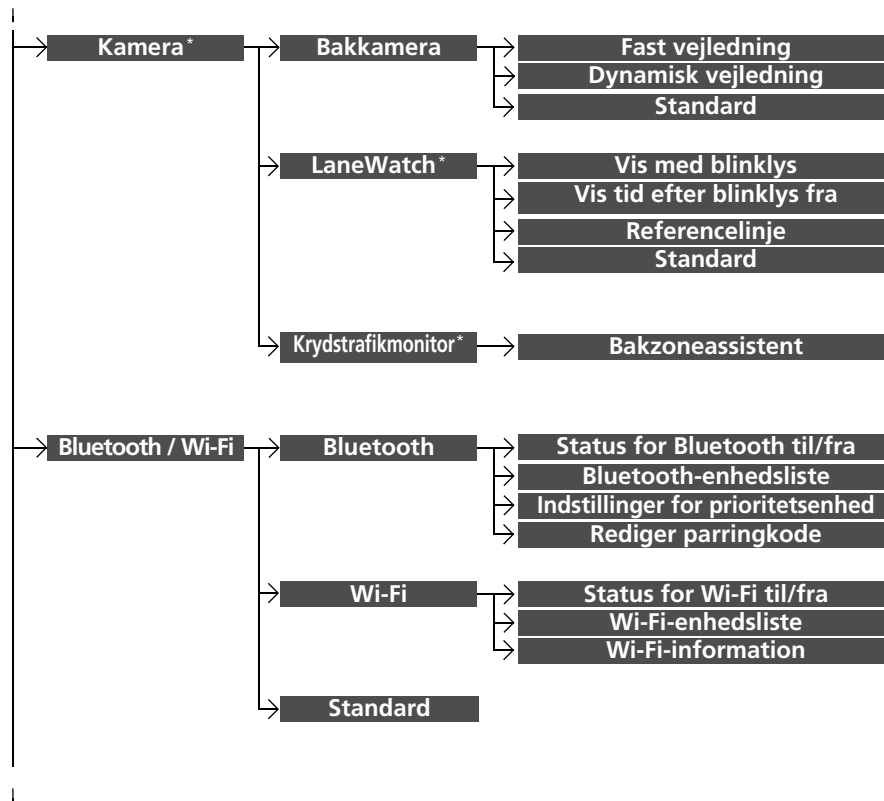

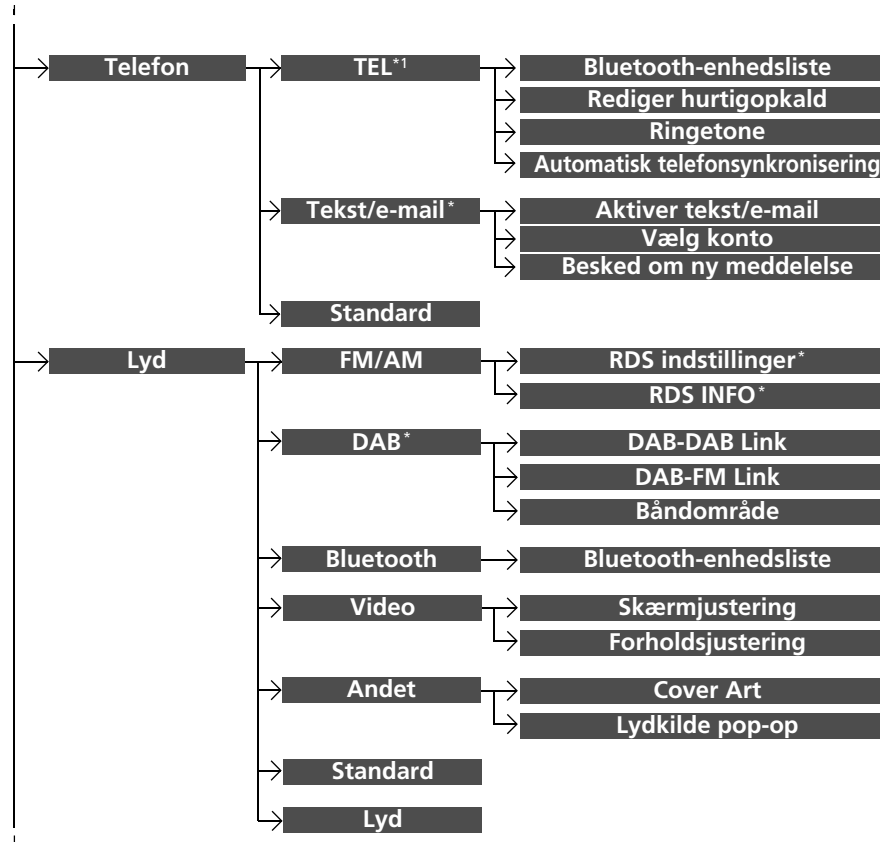

*1: **TEL**-fanen vises afhængigt af modellerne.

* Ikke tilgængelig på alle modeller

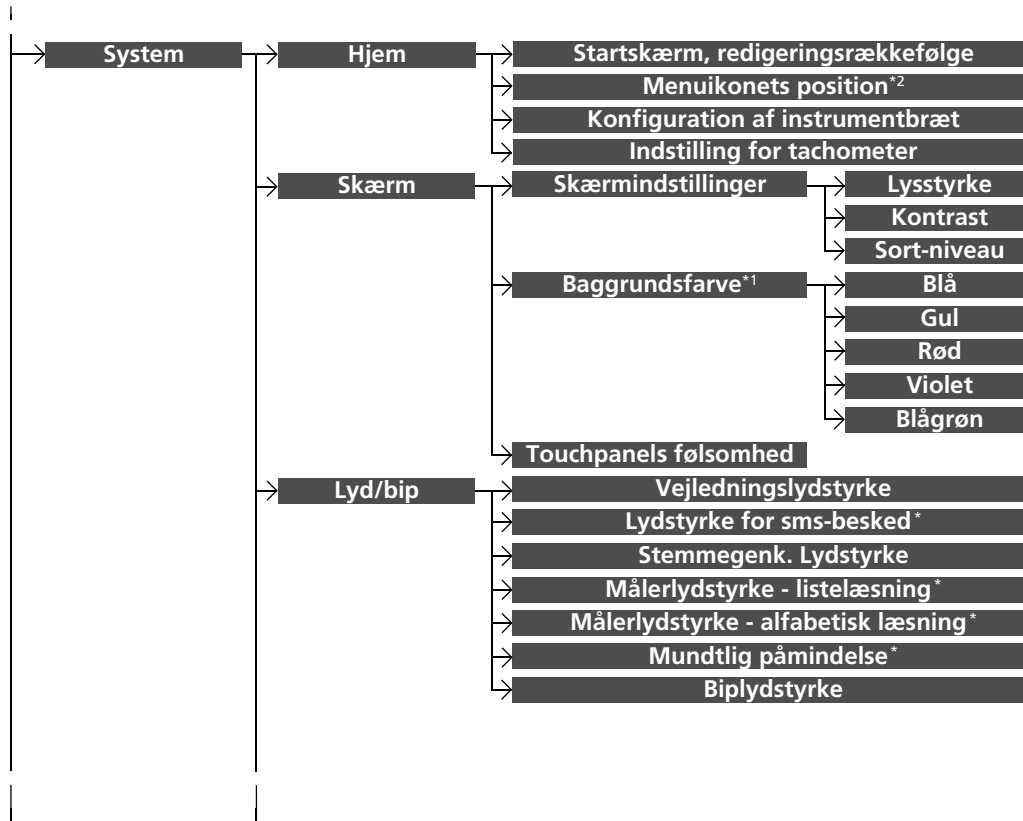

*1: Viser ikke, når du ændrer skærmens interfacedesign.

*2: Viser kun, når du ændrer skærmens interfacedesign.

* Ikke tilgængelig på alle modeller

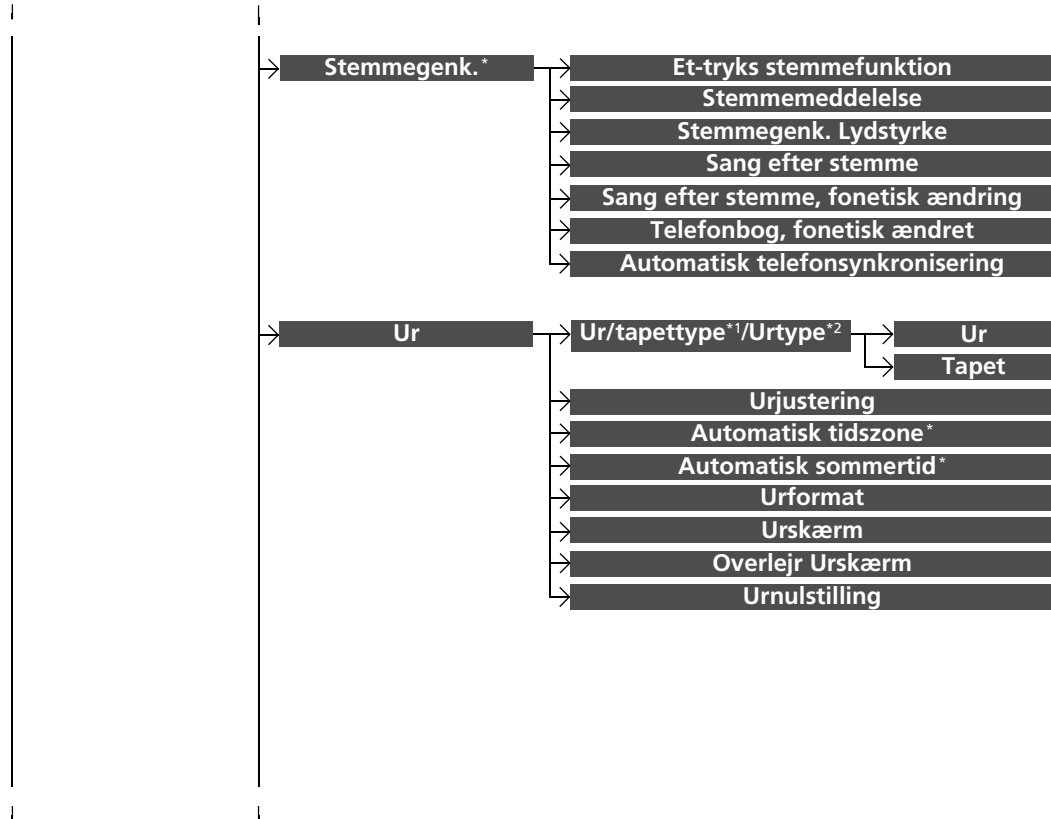

*1: Vises ikke, når du ændrer skærmens interfacedesign.

*2: Vises kun, når du ændrer skærmens interfacedesign.

* Ikke tilgængelig på alle modeller

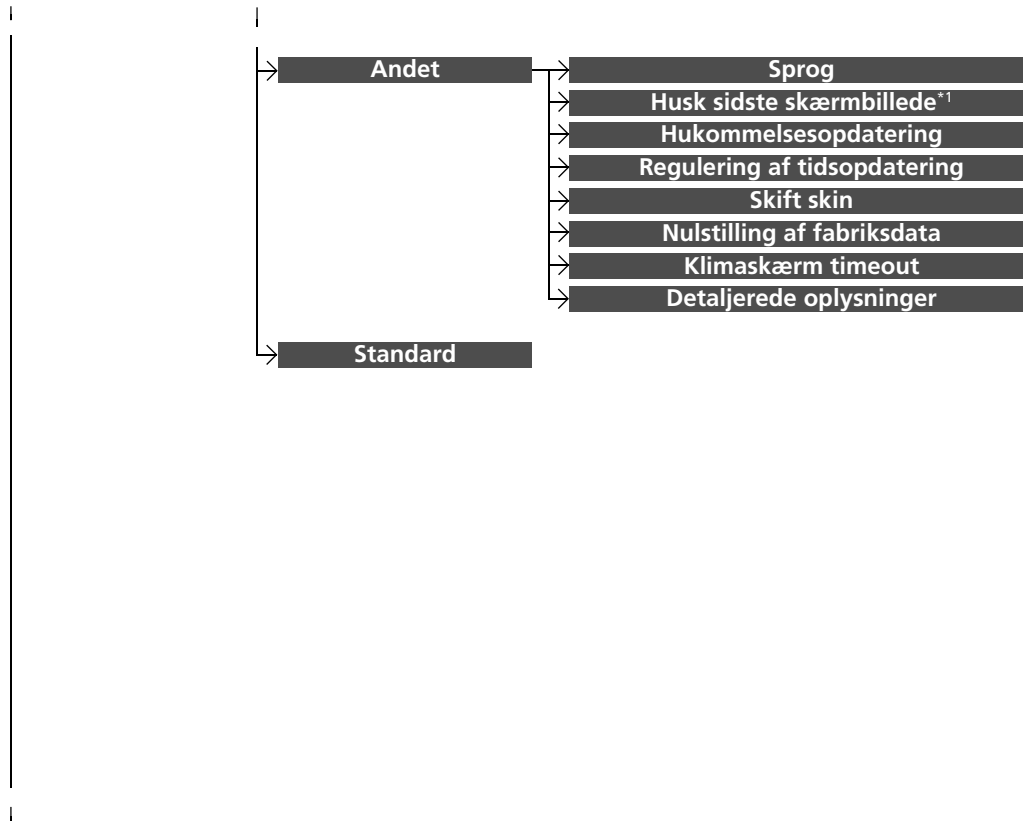

*1 : Viser ikke, når du ændrer skærmens interfacadesign.

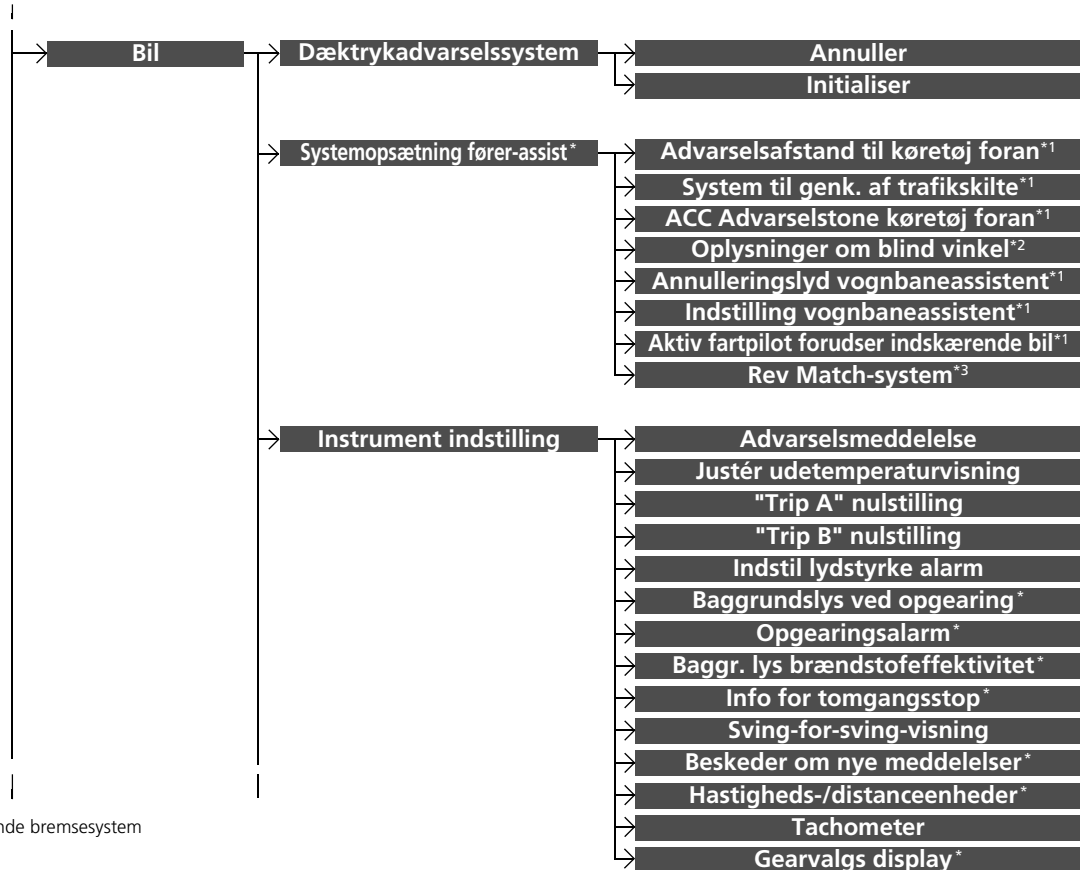

*1: Modeller med kollisionsbegrænsende bremsesystem

*2: Modeller med blindvinkelassistent

*3: Modeller med 2,0 l motor

* Ikke tilgængelig på alle modeller

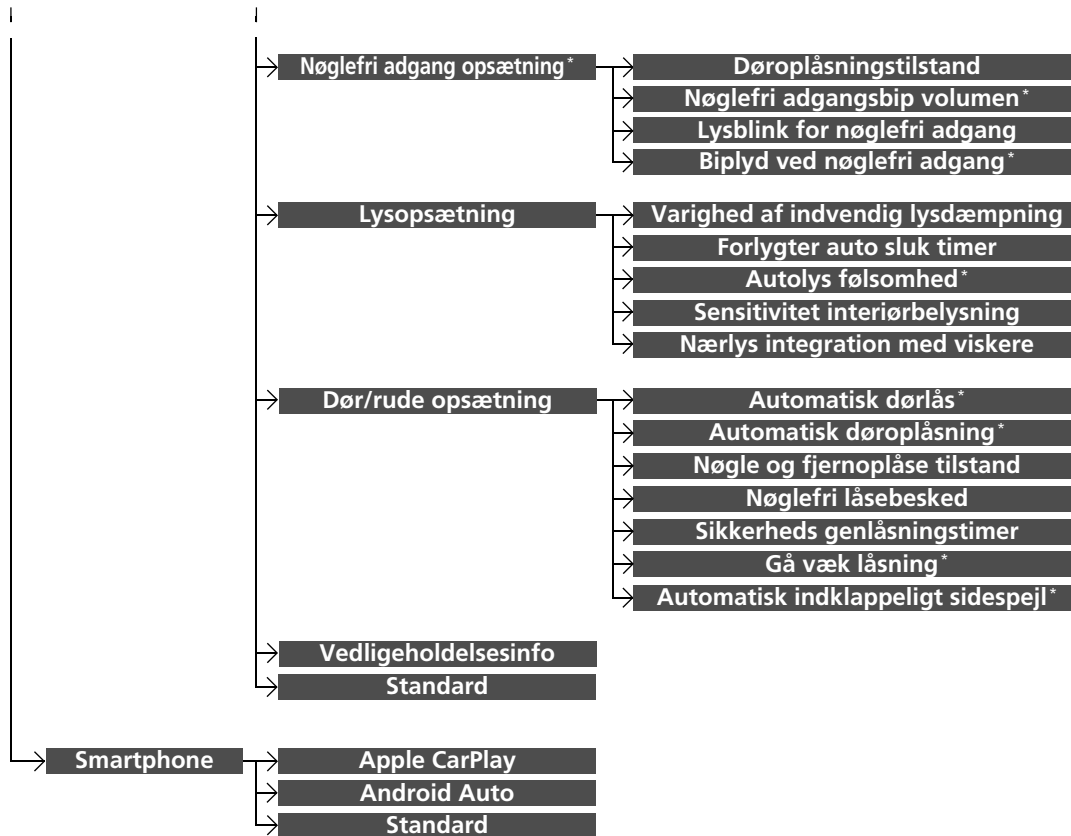

■ **Liste over indstillinger, der kan tilpasses**

Konfigurations-gruppe	Funktioner, der kan tilpasses	Beskrivelse	Mulige indstillinger	
Ur	Ur/tapetype* ¹ / Urtype* ²	Ur Tapet		
	Urjustering			
	Automatisk tidszone*			
	Automatisk sommertid*			
	Urformat		Se Info på S. 406	
	Urskærm			
	Overlejr Urskærm			
	Urnulstilling			
	Andet	Præference for infoskærm		
	Standard		Annulerer/nulstiller alle tilpassede elementer i indstillingsgruppen Ur .	Ja/Nej

*1: Vises ikke, når du ændrer skærmens interfacedesign.

*2: Vises kun, når du ændrer skærmens interfacedesign.

Konfigurationsgruppe	Funktioner, der kan tilpasses	Beskrivelse	Mulige indstillinger	
Info	Ur	Ur	Ændrer urvisningen.	Analog/Digital ^{*1} / Lille Digital/Fra
		Ur/tapetype ^{*2} / Urtype ^{*3}	<ul style="list-style-type: none"> • Ændrer baggrundstypen. • Importerer en billedfil til en ny baggrund. • Sletter en billedfil til en baggrund. 	Tom/Galaxy ^{*1} / Metallisk
		Urjustering	Indstiller uret.	—
		Automatisk tidszone [*]	Indstiller automatisk uret ved kørsel gennem forskellige tidszoner.	Til ^{*1} / Fra
		Automatisk sommertid [*]	Vælg Til for at få GPS'en til automatisk at indstille uret til sommertid. Vælg Fra for at annullere denne funktion.	Til ^{*1} / Fra
		Urformat	Vælger mellem 12 timers og 24 timers visning af digitalt ur.	12T ^{*1} / 24T
		Urskærm	Vælger, om urvisningen aktiveres.	Til ^{*1} / Fra
		Overlejr Urskærm	Ændrer layoutet for urvisningen.	Øverst til højre ^{*1} / Øverst til venstre / Nederst til højre / Nederst til venstre / Fra
		Urnulstilling	Nulstiller urindstillingerne til fabriksstandard.	Ja / Nej

*1: Standardindstilling

*2: Vises ikke, når du ændrer skærmens interfacedesign.



*3: Vises kun, når du ændrer skærmens interfacedesign.

Konfigurationsgruppe	Funktioner, der kan tilpasses		Beskrivelse	Mulige indstillinger
Info	Andet	Præferance for infoskærm	Vælger den øverste menu, når Info er valgt. <ul style="list-style-type: none"> • Info øverst- En kort menu vises. • Infomenu- En hel menu vises. • Fra- En menu vises ikke. 	Info øverst/ Infomenu ^{*1} / Fra
	Standard		Annulerer/nulstiller alle tilpassede elementer i indstillingsgruppen Info .	Ja/Nej

* 1: Standardindstilling

Konfigurationsgruppe	Funktioner, der kan tilpasses	Beskrivelse	Mulige indstillinger	
Kamera*	Bakkamera	Fast vejledning	Vælger, om de faste pejlestreger vises på skærmen til bakkameraet. ➤ Bakkamera med multivisning* S. 653	Til ^{*1} /Fra
		Dynamisk vejledning	Vælger, om pejlestregerne justeres i forhold til rattets bevægelser. ➤ Bakkamera med multivisning* S. 653	Til ^{*1} /Fra
		Standard	annullerer/nulstiller alle tilpassede elementer i indstillingsgruppen Bakkamera .	Ja/Nej
	LaneWatch*	Vis med blinklys	Vælger, om LaneWatch-displayet tænder, når du bevæger kontaktarm til afviserblink for at dreje til venstre.	Til ^{*1} /Fra
		Vis tid efter blinklys fra	Ændrer tidsrummet for, hvor længe LaneWatch-displayet forbliver tændt, når kontaktarmen til afviserblinket vender tilbage til midterstillingen.	0 sekunder^{*1} 2 sekunder
		Referencelinje	Vælger, om referencelinjerne vises på LaneWatch-displayet.	Til ^{*1} /Fra
		Standard	annullerer/nulstiller alle tilpassede elementer i indstillingsgruppen LaneWatch .	Ja/Nej
	Krydstrafikmonitor*	Bakzoneassistent	Slår bakzoneassistenten til og fra.	Til ^{*1} /Fra

* 1: Standardindstilling

Konfigurations-gruppe	Funktioner, der kan tilpasses	Beskrivelse	Mulige indstillinger	
Bluetooth / Wi-Fi	Bluetooth	Status for Bluetooth til/fra	Ændrer <i>Bluetooth</i> ®-status. Til ^{*1} / Fra	
		Bluetooth-enhedsliste	Parrer en ny telefon til HFT, redigerer eller sletter en parret telefon.  Telefonopsætning S. 459	—
		Status for Wi-Fi til/fra	Aktiverer eller deaktiverer den funktion i systemet, der automatisk opretter forbindelse til en <i>Bluetooth</i> ®-enhed, der er blevet tildelt prioritet. Til/Fra ^{*1}	
		Indstillinger for prioritetsenhed		
		Lyd	Vælger prioritetsenheden frem for en anden parret lydenhed.	—
		Telefon	Vælger prioritetsenheden frem for en anden parret telefon.	—
	Rediger parringkode	Redigerer en parringskode.  Sådan ændres indstillingen for parringskoder S. 460	Tilfældig/Fast ^{*1}	

*1: Standardindstilling

Konfigurations-gruppe	Funktioner, der kan tilpasses	Beskrivelse	Mulige indstillinger
Bluetooth / Wi-Fi	Status for Wi-Fi til/fra	Ændrer Wi-Fi-tilstanden.	Til/Fra ^{*1}
	Wi-Fi	Wi-Fi-enhedsliste	Tilslutter, frakobler eller sletter Wi-Fi-enheden. —
		Wi-Fi-information	Viser Wi-Fi-oplysninger for hovedenheden. —
	Standard	Annulerer/nulstiller alle tilpassede elementer i indstillingsgruppen Bluetooth / Wi-Fi .	Ja/Nej

*1: Standardindstilling

Konfigurations-gruppe	Funktioner, der kan tilpasses	Beskrivelse	Mulige indstillinger
Telefon	Bluetooth-enhedsliste	Parrer en ny telefon til HFT, tilslutter eller frakobler en parret telefon. ☒ Telefonopsætning S. 459	—
	Rediger hurtigopkald	Redigerer, tilføjer eller sletter et hurtigopkaldsnummer. ☒ Hurtigopkald S. 465	—
	Ringetone	Vælger en fast ringetone eller den fra den tilsluttede mobiltelefon.	Fast/Mobiltelefon ^{*1}
	Automatisk telefonsynkronisering	Indstiller data for telefonbog og opkaldshistorik, så de automatisk importeres, når en telefon parres til det håndfri telefonsystem.	Til ^{*1} / Fra
	Aktiver tekst/e-mail	Aktiverer og deaktiverer sms-/e-mailfunktionen.	Til ^{*1} / Fra
	Tekst/e-mail [*]	Vælg konto Vælger en sms- eller e-mailmeddelelseskonto.	—
		Besked om ny meddelelse Vælger, om en pop-up-alarm vises på skærmen, når det håndfri telefonsystem modtager en ny sms-/e-mailmeddelelse.	Til / Fra
Standard	Annulerer/nulstiller alle tilpassede elementer i indstillingsgruppen Telefon .	Ja / Nej	

* 1: Standardindstilling

* 2: **TEL**-fanen vises afhængigt af modellerne.

Konfigurations-gruppe	Funktioner, der kan tilpasses	Beskrivelse	Mulige indstillinger	
Lyd	FM/AM-tilstand FM/AM	Trafikinfo	Aktiverer og deaktiverer trafikinformation.	Til/Fra *1
		AF	Aktiverer og deaktiverer funktionen, der automatisk skifter frekvens for det program, du lytter til, når du kører ind i et andet område.	Til *1/ Fra
		REG	Aktiverer og deaktiverer funktionen, der fastholder de samme stationer inden for det pågældende område, selv om signalet bliver svagt.	Til *1/ Fra
		Nyheder	Aktiverer og deaktiverer funktionen for automatisk skift til nyhedsprogram.	Til/Fra *1
		RDS indstillinger*		
		RDS INFO*	Slår RDS-information til og fra.	Til/Fra *1
		DAB-DAB Link	Vælger, om systemet automatisk søger efter den samme station fra Gruppelisten, og skifter til den.	Til *1/ Fra
		DAB-tilstand DAB*	DAB-FM Link	Vælger, om systemet finder den samme station fra et FM-bånd og automatisk skifter båndet.
	Båndområde	Vælger specifikke bånd for at reducere den tid, det tager at opdatere listerne, og søger efter en station.	BEGGE *1/ BÅND III/L-BÅND	

*1: Standardindstilling

Konfigurationsgruppe	Funktioner, der kan tilpasses	Beskrivelse	Mulige indstillinger		
Lyd	<div style="background-color: #333; color: white; padding: 2px;">Bluetooth®-tilstand</div> Bluetooth	Bluetooth-enhedsliste Parrer en ny telefon til HFT, redigerer eller sletter en parret telefon. ► Telefonopsætning S. 459	—		
	<div style="background-color: #333; color: white; padding: 2px;">USB-, HDMI™-, Apple CarPlay- eller Android Auto-tilstand</div> Video	Skærmjustering	Lysstyrke	Se System på S. 414	
			Skærm		Kontrast
					Sort-niveau
		Farve	Ændrer farven for audio-/informationsskærmen.	—	
			Tone	Ændrer nuancen for audio-/informationsskærmen.	—
	<div style="background-color: #333; color: white; padding: 2px;">USB-, HDMI™-tilstand</div> Forholdsjustering	Vælger en visningstilstand med et andet billedformat: Original (kun USB), Normal , Fuld eller Zoom .	Original * ¹ (kun USB)/ Normal / Fuld * ¹ / Zoom		

* 1: Standardindstilling

Konfigurations-gruppe	Funktioner, der kan tilpasses	Beskrivelse	Mulige indstillinger
Lyd	Andet	iPod- eller USB-tilstand [Dit valgte medie] Cover Art	Aktiverer og deaktiverer visning af cover. Til^{*1}/Fra
	Standard	Lydkilde pop-op	Vælger, om listen over valgbare lydkilder vises, når Lyd vælges på startskærbilledet. Til/Fra^{*1}
	Standard		Annulerer/nulstiller alle tilpassede elementer i indstillingsgruppen Lyd . Ja/Nej
	Lyd		Justerer indstillingerne for højttalerlyd. ☑ Regulering af lyd S. 337 —
System	Hjem	Startskærm, redigeringsrækkefølge	Ændrer ikonlayoutet på startskærbilledet. —
		Menuikonets position^{*2}	Ændrer placeringen af menuikonerne på skærbillederne Lyd , Telefon og Info . —
		Konfiguration af instrumentbræt	Ændrer layoutet af ikonerne på skærbilledet Instrumentbræt . —
		Indstilling for tachometer	Slår visning af omdrejningstæller til og fra. Til^{*1}/Fra

*1: Standardindstilling

*2: Viser kun, når du ændrer skærmens interfacedesign.

Konfigurations-gruppe	Funktioner, der kan tilpasses		Beskrivelse	Mulige indstillinger	
System	Skærm	Lysstyrke	Ændrer lysstyrken for audio-/informationsskærmen.	—	
		Skærmindstillinger	Kontrast	Ændrer kontrasten for audio-/informationsskærmen.	—
			Sort-niveau	Ændrer sortniveauet for audio-/informationsskærmen.	—
			Baggrundsfarve ^{*2}	Ændrer baggrundsfarven for audio-/informationsskærmen.	Blå/Gul/Rød ^{*3} / Violet/Blågrøn ^{*3}
		Touchpanels følsomhed	Indstiller berøringsskærmens følsomhed.	Høj/Lav ^{*1}	



*1: Standardindstilling

*2: Vises ikke, når du ændrer skærmens interfacedesign.

*3: Standardindstillingen varierer afhængigt af modellen.

Konfigurationsgruppe	Funktioner, der kan tilpasses	Beskrivelse	Mulige indstillinger	
System	Lyd/bip	Vejledningslydstyrke	Ændrer lydstyrken. Justerer lydstyrken for vejledning i navigationssystemet.	00~06*1~11
		Lydstyrke for sms-besked*	Ændrer oplæsningslydstyrken for sms-/e-mailmeddelelser.	01~06*1~11
		Stemmeenk. Lydstyrke	Ændrer lydstyrken for stemmeprompter	01~06*1~11
		Målerlydstyrke - listelæsning*	Ændrer lydstyrken for oplæsning af liste.	00~06*1~11
		Målerlydstyrke - alfabetisk læsning*	Ændrer lydstyrken for alfabetisk oplæsning.	00~06*1~11
		Mundtlig påmindelse*	Slår mundtlige påmindelser til og fra.	Til*1/Fra
		Biplydstyrke	Ændrer bippets lydstyrke.	Fra/1/2*1/3

* 1: Standardindstilling

Konfigurations-gruppe	Funktioner, der kan tilpasses	Beskrivelse	Mulige indstillinger	
System	Stemmegenk.*	Et-tryks stemmefunktion	Ændrer indstillingen af  knappens funktion, når der bruges stemmestyring.	Til ¹ /Fra
		Stemmemeddelelse	Slår stemmekommando til og fra.	Til ¹ /Fra
		Stemmegenk. Lydstyrke	Ændrer lydstyrken for stemmeprompter.	01~06 ¹ ~11
		Sang efter stemme	Slår Song by Voice™ til og fra.	Til ¹ /Fra
		Sang efter stemme, fonetisk ændring	Ændrer en stemmemeddelelse til musik, der er lagret i systemet eller på en iPod/iPhone.  Fonetisk ændring S. 355	—
		Telefonbog, fonetisk ændret	Ændrer en stemmemeddelelse til telefonbogen.  Fonetisk ændring af telefonbog * S. 468	—
		Automatisk telefonsynkronisering	Indstiller data for telefonbog og opkaldshistorik, så de automatisk importeres, når en telefon parres til HFT.	Til/Fra

* 1: Standardindstilling

Konfigurations- gruppe	Funktioner, der kan tilpasses	Beskrivelse	Mulige indstillinger
System	Ur	Se Info på S. 406	Ur/tapetype ^{*1/} / Ur
			Urtype ^{*2} / Tapet
			Urjustering
			Automatisk tidszone*
			Automatisk sommertid*
			Urformat
			Urskærm
			Overlejr Urskærm
	Urnulstilling		

*1: Viser ikke, når du ændrer skærmens interfacedesign.

*2: Viser kun, når du ændrer skærmens interfacedesign.

Konfigurationsgruppe	Funktioner, der kan tilpasses	Beskrivelse	Mulige indstillinger	
System	Andet	Sprog	Ændrer visnings sproget.	Engelsk (UK)*¹ eller Türkçe*¹ : Se andre sprog, som kan vælges, på skærmen.
		Husk sidste skærbillede*³	Vælger, om enheden husker det forrige skærbillede.	Til/Fra*¹
		Hukommelsesopdatering	Tænder automatisk lydanlægget og gendanner fragmenteringen af en hukommelse, når tændingskontakten er i positionen LÅST <input type="checkbox"/> * ² .	Til*¹/Fra
		Regulering af tidsopdatering	Indstiller tidspunktet for Hukommelsesopdatering .	—

*1: Standardindstilling

*2: Modeller med nøglefrit adgangssystem har en **ENGINE START/STOP**-knap i stedet for en tændingskontakt.

*3: Vises ikke, når du ændrer skærmens interfacedesign.

Konfigurationsgruppe	Funktioner, der kan tilpasses	Beskrivelse	Mulige indstillinger
System	Skift skin	Ændrer skærbilledets interfacedesign.	Ja/Nej
	Nulstilling af fabriksdata	Nulstiller alle indstillinger til fabriksstandard.  Skifter alle indstillinger til standard S. 429	Ja/Nej
	Andet		
	Klimaskærm timeout	Ændrer det tidsrum, klimaanelæggets display forbliver tændt, når du trykker på CLIMATE -knappen.	Aldrig/5 sekunder/ 10 sekunder*1/ 20 sekunder
	Detaljerede oplysninger	Viser oplysninger om hovedenheden og operativsystemet.	—
	Standard	Annulerer/nulstiller alle tilpassede elementer i indstillingsgruppen System .	Ja/Nej

*1: Standardindstilling

Konfigurationsgruppe	Funktioner, der kan tilpasses	Beskrivelse	Mulige indstillinger
Bil	Dæktrykadvarselssystem	Initialiserer dæktrykadvarselssystemet.	Annuler/Initialiser
	Advarselsafstand til køretøj foran^{*2}	Ændrer advarselsafstanden for det kollisionsbegrænsende bremsesystem.	Lang/Normal^{*1}/Kort
	System til genk. af trafikskilte^{*2}	Vælger, om de små trafikikoner vises eller ej.	Små ikoner til^{*1}/ Små ikoner fra
	ACC Advarselstone køretøj foran^{*2}	Får systemet til at bippe, når det registrerer et køretøj, eller når køretøjet kommer uden for rækkevidden af den aktive fartpilot*/den aktive fartpilot med følgefunktion ved lav hastighed*.	Til/Fra^{*1}
	Oplysninger om blind vinkel^{*3}	Ændrer indstillingen for blindvinkelassistenten.	Hørbar og visuel advarsel^{*1}/Kun visuel advarsel/Fra

*1: Standardindstilling

*2: Modeller med kollisionsbegrænsende bremsesystem

*3: Modeller med blindvinkelassistent

Konfigurationsgruppe	Funktioner, der kan tilpasses	Beskrivelse	Mulige indstillinger
Bil	Vognbaneassistent biplyd ^{*2}	Får systemet til at bippe, når vognbaneassistenten afbrydes.	Til/Fra ^{*1}
	Indstilling vognbaneassistent ^{*2}	Ændrer indstillingen for den udvidede vognbaneassistent.	Normal/Forsinket ^{*1} / Kun advarsel/Tidlig
	Aktiv fartpilot forudser indskærende bil ^{*2}	Slår den aktive fartpilots funktion til forudsigelse af indskærende bil til og fra.	Til ^{*1} / Fra
	Rev Match-system ^{*3}	Slår Rev Match-systemet til og fra.	Til ^{*1} / Fra

*1: Standardindstilling

*2: Modeller med kollisionsbegrænsende bremsesystem

*3: Modeller med 2,0 l motor

Konfigurations-gruppe	Funktioner, der kan tilpasses	Beskrivelse	Mulige indstillinger	
Bil	Instrument indstilling	Advarselsmeddelelse	Skifter mellem at vise og skjule advarselsmeddelelse.	Til/Fra ^{*1}
		Justér udetemperaturvisning	Justerer temperaturvisningen med nogle få grader.	-3 °C ~ ±0 °C^{*1} ~ +3 °C
		"Trip A" nulstilling	Ændrer indstillingen for, hvordan du nulstiller triptæller A, gennemsnitlig brændstoføkonomi A, gennemsnitshastighed A og forløbet tid A.	Ved tankning/Når tænding afbrydes/ Manuel nulstilling ^{*1}
		"Trip B" nulstilling	Ændrer indstillingen for, hvordan du nulstiller triptæller B, gennemsnitlig brændstoføkonomi B, gennemsnitshastighed B og forløbet tid B.	Ved tankning/Når tænding afbrydes/ Manuel nulstilling ^{*1}
		Indstil lydstyrke alarm	Ændrer lydstyrken for alarmerne, f.eks. lydsignaler, advarsler og lyd for afviserblink osv.	Højt/Middel ^{*1} / Lavt
		Baggrundsls ved opgearing*	Ændrer, om baggrundsls ved opgearing blinker, når omdrejningstælleren nærmer sig det røde felt.  Baggrundsls ved opgearing*/ opgearingsalarm* S. 160	Til ^{*1} / Fra
		Opgearingsalarm*	Ændrer, om der lyder en alarm, når omdrejningstælleren nærmer sig det røde felt.	Til ^{*1} / Fra

* 1: Standardindstilling

* Ikke tilgængelig på alle modeller

Konfigurations-gruppe	Funktioner, der kan tilpasses	Beskrivelse	Mulige indstillinger	
Bil	Instrument indstilling	Baggr. lys brændstoeffektivitet*	Slår miljømåleren til og fra.	Til¹/Fra
		Info for tomgangsstop*	Vælger, om navigationsskærbillederne for automatisk tomgangsstop vises.	Til¹/Fra
		Sving-for-sving-visning	Vælger, om den trinvis rutevejledning slås til under navigation.	Til¹/Fra
		Beskeder om nye meddelelser*	Vælger, om en pop-up-alarm vises på skærmen, når det håndfri telefonsystem modtager en ny sms-/e-mailmeddelelse.	Til¹/Fra
		Hastigheds-/distanceenheder*	Vælger tripcomputerens enheder.	mph-miles¹/km/t-km
		Tachometer	Vælger, om omdrejningstælleren vises i førerinformationssystemet.	Til¹/Fra
		Gearvalgs display*	Slår funktionen for gearpositionsvisning til og fra.	Til¹/Fra

*1: Standardindstilling

Konfigurations-gruppe	Funktioner, der kan tilpasses	Beskrivelse	Mulige indstillinger
Bil	Døroplåsningstilstand	Ændrer, hvilke døre der oplåses, når du griber fat i førerdørens håndtag.	Kun førerdøren¹/Alle døre
	Nøglefri adgangsbipløsten[*]	Ændrer bipløststyrken ved oplåsning/låsning af dørene.	Høj[*]/Lav
	Lysblink for nøglefri adgang	Får nogle udvendige lygter til at blinke, når du oplåser/låser dørene.	Til¹/Fra
	Bipløst ved nøglefri adgang[*]	Får bipløsten til at afgive et signal, når du oplåser/låser dørene.	Til¹/Fra

* 1: Standardindstilling

* Ikke tilgængelig på alle modeller

Konfigurationsgruppe	Funktioner, der kan tilpasses	Beskrivelse	Mulige indstillinger	
Bil	Lysopsætning	Varighed af indvendig lysdæmpning	Ændrer tidsrummet, hvori de indvendige lamper forbliver tændt, efter at du har lukket dørene.	60sek./30sek.*¹/15sek.
		Forlygter auto sluk timer	Ændrer tidsrummet, hvori de udvendige lygter forbliver tændt, efter at du har lukket førerdøren.	60sek./30sek./15sek.*¹/0sek.
		Autolys følsomhed*	Ændrer tidsindstillingen for, hvornår forlygterne tænder.	Max/Høj/Med*¹/Lav/Min
		Sensitivitet interorbelysning	Ændrer følsomheden af instrumentpanelets lysstyrke, hvis forlygtekontakten er i positionen AUTO .	Min./Lav/Med*¹/Høj/Maks.
		Nærlys integration med viskere	Anvendes til automatisk at tænde forlygterne, når vinduesviskerne aktiveres gentagne gange inden for et bestemt tidsrum, hvis forlygtekontakten er i positionen AUTO .	Til*¹/Fra

*1: Standardindstilling

Konfigurationsgruppe	Funktioner, der kan tilpasses	Beskrivelse	Mulige indstillinger	
Bil	Dør/rude opsætning	Automatisk dørlås*	Bruges til at ændre indstillingen for, hvornår dørene låser automatisk.	Med køretøjshastighed^{*1}/ Off
		Automatisk døroplåsning*	Ændrer indstillingen for, hvornår dørene oplåses automatisk.	Førerdør med IGN Fra^{*1}/ Alle døre med IGN Fra/ Fra
		Nøgle og fjernoplåse tilstand	Konfigurerer førerdøren eller alle døre til oplåsning ved første tryk på fjernbetjeningen.	Kun førerdøren¹/ Alle døre
		Nøglefri låsebesked	LÅS/LÅS OP - De udvendige lygter blinker.	Til¹/Fra
		Sikkerheds genlåsningstimer	Ændrer den tid, det tager for dørene at genlåse og for sikkerhedssystemet at blive indstillet, efter at du låser bilen op uden at åbne en dør.	90sek./60sek./30sek.^{*1}
		Gå væk låsning*	Ændrer indstillingerne for den automatiske låsefunktion, når du går væk fra bilen.	Til/Fra^{*1}
		Automatisk indklappeligt sidespejl*	Ændrer, hvordan sidespejlene klappes ind.	Auto indklapning ved nøglefri start^{*1}/Kun manuel

*1: Standardindstilling

Konfigurations-gruppe	Funktioner, der kan tilpasses	Beskrivelse	Mulige indstillinger
Bil	Vedligeholdelsesinfo	Bruges til at nulstille servicepåmindelsessystemets informationsdisplay*/olieovervågningssystemets informationsdisplay*, når der er udført vedligeholdelsesservice.	—
	Standard	Annulerer/nulstiller alle tilpassede elementer i indstillingsgruppen Køretøj .	Ja/Nej
Smartphone	Apple CarPlay	Konfigurerer Apple CarPlay-forbindelsen.	—
	Android Auto	Konfigurerer Android Auto-forbindelsen.	—
	Standard	Annulerer/nulstiller som standard alle tilpassede elementer i gruppen Smartphone .	Ja/Nej

Skifter alle indstillinger til standard

Nulstil alle menuindstillinger og tilpassede indstillinger til fabriksindstillinger.

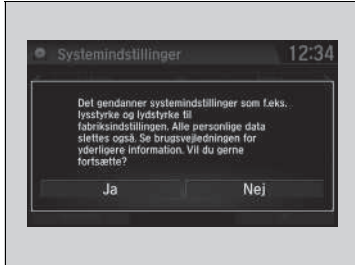

1. Tryk på  knappen.
2. Vælg **Indstillinger**.
3. Vælg **System**.
4. Vælg fanen **Andet**.
5. Vælg **Nulstilling af fabriksdata**.
 - Der vises en bekræftelsesmeddelelse på skærmen.
6. Vælg **Ja** for at nulstille indstillingerne.
7. Vælg **Ja** igen for at nulstille indstillingerne.
 - Der vises en bekræftelsesmeddelelse på skærmen. Vælg **OK**.
 - Når du har valgt **OK**, genstarter systemet.

Skifter alle indstillinger til standard

Når du overdrager bilen til en tredjepart, skal du nulstille alle indstillinger til standard og slette alle personlige data.

Hvis du udfører **Nulstilling af fabriksdata**, nulstilles de forudinstallerede apps til fabriksindstillingen.

Modeller med lydanlæg med farvedisplay

Med det håndfri telefonsystem kan du foretage og modtage telefonopkald via bilens lydanlæg uden at skulle bruge din mobiltelefon.

Betjening af det håndfri telefonsystem

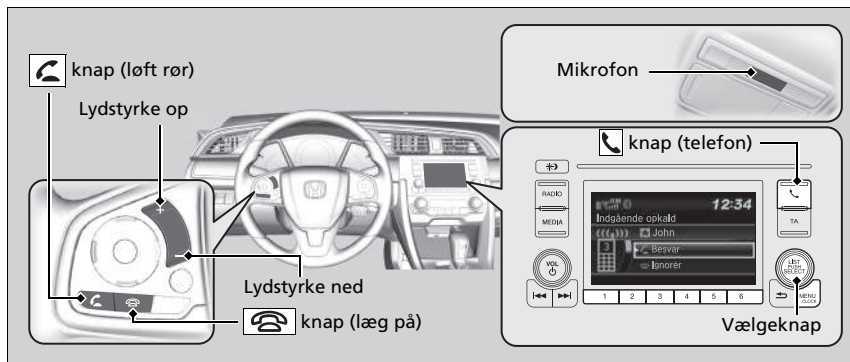

Knapper til håndfri telefon



knap (løft rør): Tryk for at gå direkte til skærbilledet **Telefon** for at besvare et indgående opkald.

knap (læg på): Tryk for at afslutte et opkald eller annullere en kommando.

knap (telefon): Tryk for at gå tilbage til skærbilledet **Telefon**.

Vælgeknop: Drej på  for at vælge et punkt på skærmen, og tryk derefter på .

Håndfrit telefonsystem

Sæt din telefon, hvor du kan få god modtagelse.

For at kunne benytte den håndfri telefon skal mobiltelefonen være *Bluetooth*[®]-kompatibel. Henvend dig hos en forhandler eller din lokale Honda forhandler for at få en liste over kompatible telefoner, parringsprocedurer og særlige funktioner.

Hvis du modtager et opkald, mens du bruger lydanlægget, aktiveres systemet igen, når opkaldet afsluttes.

Der kan gemmes op til 20 hurtigopkaldsnumre. Hvis der ikke er nogen post i systemet, deaktiveres hurtigopkald.

Hurtigopkald S. 445

Der kan gemmes op til 20 punkter under opkaldshistorik. Hvis der ikke er nogen opkaldshistorik, deaktiveres Opkaldshistorik.

Statusvisning for håndfri telefon



Audio-/informationskærmen giver dig besked, når der er et indgående opkald.

Begrænsninger for manuel betjening

Visse manuelle funktioner er deaktiverede eller uanvendelige, når bilen kører. Du kan ikke vælge en nedtonet indstilling, før bilen holder stille.

☒ Håndfrit telefonsystem

Trådløs *Bluetooth*®-teknologi
Bluetooth®-ordmærket og -logoerne er registrerede varemærker tilhørende Bluetooth SIG, Inc., og brug af sådanne mærker af Honda Motor Co., Ltd. sker under licens. Andre varemærker og handelsnavne tilhører deres respektive ejere.

Begrænsninger for håndfri telefon
 Et indgående opkald på den håndfri telefon slår lydanlægget fra, hvis dette spiller. Lydanlægget slås til igen, når opkaldet afsluttes.

☒ Statusvisning for håndfri telefon

De oplysninger, der vises på audio-/informationskærmen, afhænger af telefonmodellen.

Menuer for håndfri telefon

Tændingskontakten skal være i positionen TILBEHØR **I** eller TIL **II**, for at den håndfri telefon kan betjenes.

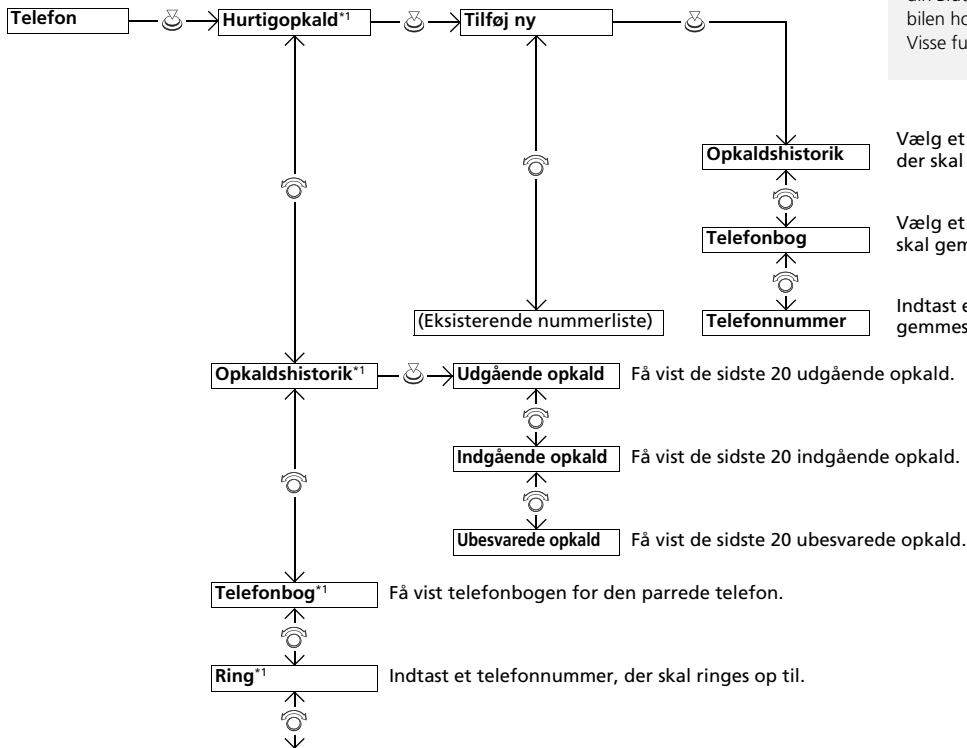

►► Menuer for håndfri telefon

For at kunne benytte den håndfri telefon skal du først parre din *Bluetooth*®-kompatible mobiltelefon til systemet, mens bilen holder parkeret. Visse funktioner er begrænset under kørslen.

Vælg et telefonnummer i opkaldshistorikken, der skal gemmes som et hurtigopkaldsnummer.

Vælg et telefonnummer i telefonbogen, der skal gemmes som et hurtigopkaldsnummer.

Indtast et telefonnummer, der skal gemmes som et hurtigopkaldsnummer.

*1: Viser, når der er tilkoblet en telefon til den håndfri telefon.

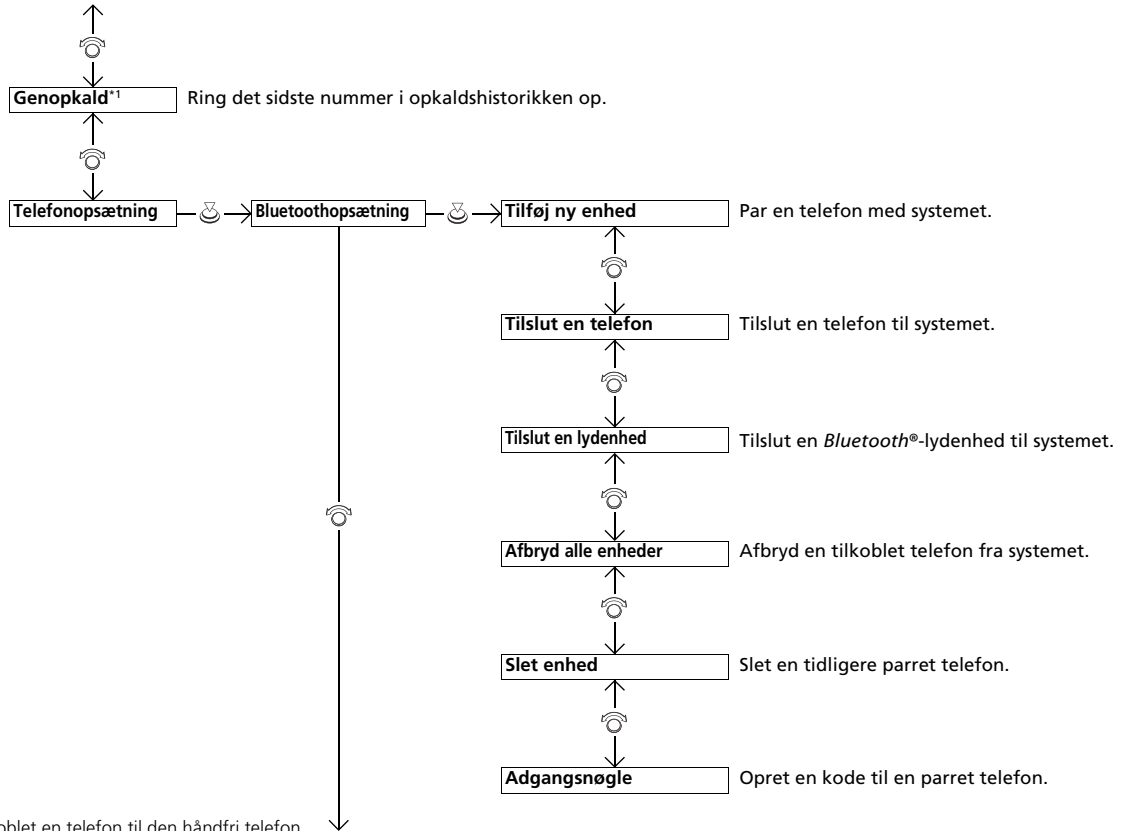

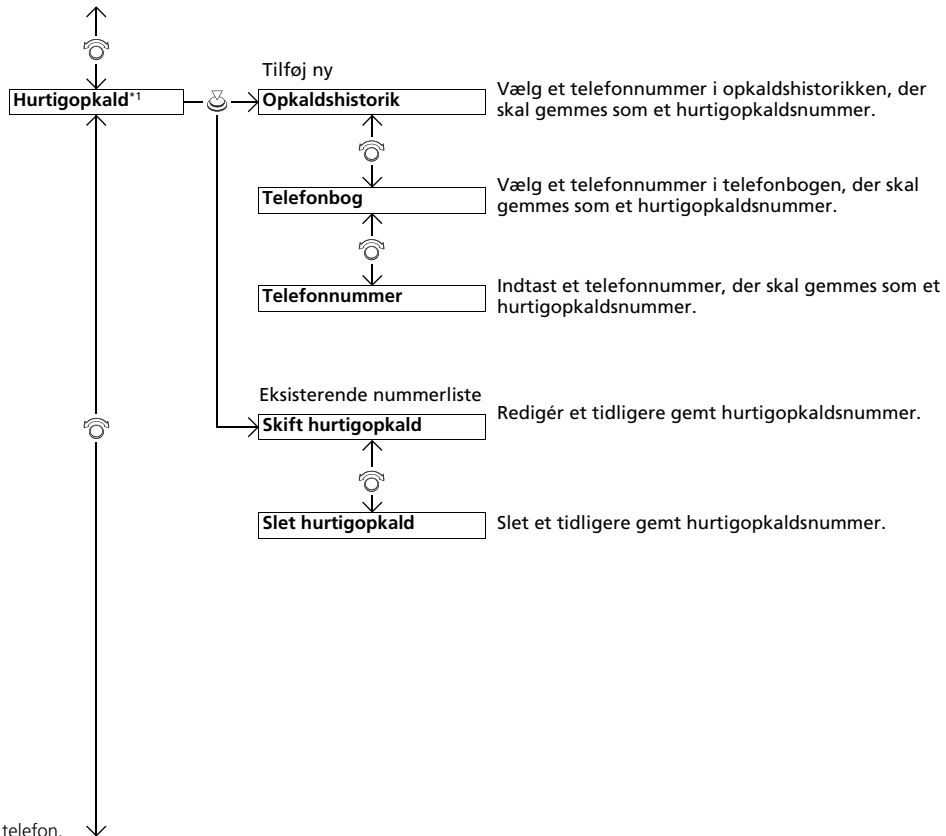

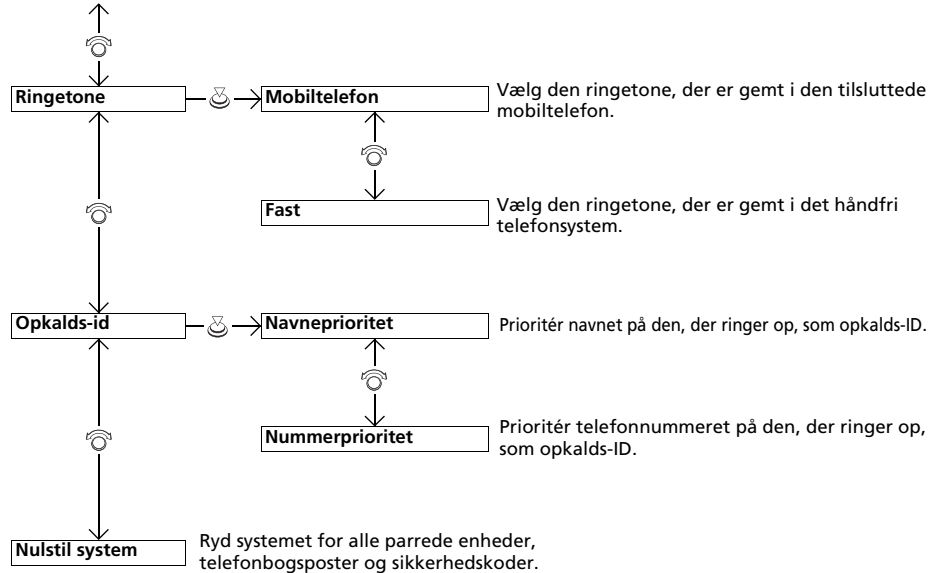

Telefonopsætning



■ Sådan parres en mobiltelefon (ingen telefon er blevet parret med systemet)

1. Tryk på knappen eller knappen.
2. Drej på for at vælge **Ja**, og tryk derefter på .
3. Sørg for, at telefonen er i søgetilstand eller i søgbar tilstand, og tryk derefter på .
 - Det håndfrie telefonsystem søger automatisk efter en *Bluetooth*®-enhed.
4. Når telefonen vises på listen, vælges den ved at trykke på .
 - Hvis telefonen ikke vises, skal du vælge **Telefon ikke fundet?** og søge efter *Bluetooth*®-enheder med telefonen. Vælg **Honda HFT** på telefonen.
5. Systemet giver dig en parringskode på audio-/informationsskærmen.
 - Bekræft, om parringskoden på skærmen og telefonen passer sammen. Dette kan variere alt efter telefonen.
6. Der vises en meddelelse på skærmen, hvis parringen gennemføres.

►► Telefonopsætning

Din *Bluetooth*®-kompatible telefon skal være parret med den håndfri telefon, før du kan foretage eller modtage håndfri opkald.

Tips til telefonparring:

- Du kan ikke parre telefonen, mens bilen er i bevægelse.
- Der kan parres op til seks telefoner.
- Telefonens batteri kan blive afladet hurtigere, når telefonen er parret med den håndfri telefon.
- Hvis telefonen efter tre minutter endnu ikke er klar til parring, eller hvis der ikke er fundet en telefon, får systemet timeout og vender tilbage til standby.

Når du har parret en telefon, kan du se den vist på skærmen med et eller to ikoner i højre side.

Disse ikoner angiver følgende:

: Telefonen kan anvendes sammen med det håndfrie telefonsystem.

: Telefonen er kompatibel med *Bluetooth*®-lyd.

■ Sådan parres en mobiltelefon (hvis der i forvejen er parret en telefon til systemet)



1. Tryk på knappen eller knappen.
 - Hvis der vises en meddelelse om at forbinde til en telefon, vælger du **Nej** og går videre til trin 2.
2. Drej på for at vælge **Telefonopsætning**, og tryk derefter på .
3. Drej på for at vælge **Bluetoothopsætning**, og tryk derefter på .
4. Drej på for at vælge **Tilføj ny enhed**, og tryk derefter på .
 - Displayet skifter til listen over enheder.

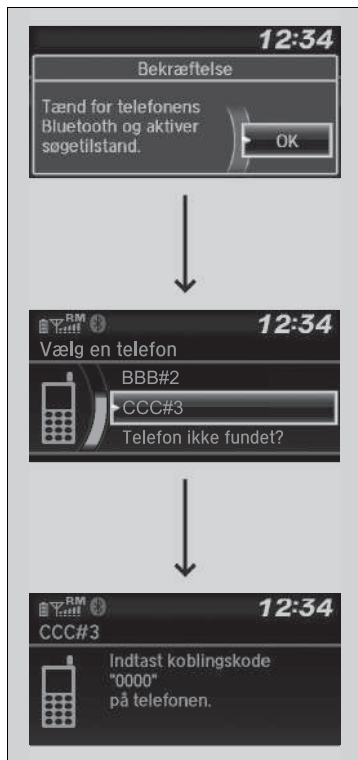

5. Sørg for, at telefonen er i søgetilstand eller i søgbar tilstand, og tryk derefter på .
 - Det håndfrie telefonsystem søger automatisk efter en *Bluetooth*®-enhed.

6. Når telefonen vises på listen, vælges den ved at trykke på .
 - Hvis telefonen ikke vises, skal du vælge **Telefon ikke fundet?** og søge efter *Bluetooth*®-enheder med telefonen. Vælg **Honda HFT** på telefonen.

7. Systemet giver dig en parringskode på audio-/informationskærmen.
 - Bekræft, om parringskoden på skærmen og telefonen passer sammen. Dette kan variere alt efter telefonen.



■ Sådan skiftes den aktuelt parrede telefon

1. Tryk på knappen eller knappen.
2. Drej på for at vælge **Telefonopsætning**, og tryk derefter på .
3. Drej på for at vælge **Bluetooth-opsætning**, og tryk derefter på .
4. Drej på for at vælge **Opret forbindelse til en telefon**, og tryk derefter på .
 - Displayet skifter til listen over enheder.
5. Drej på for at vælge den ønskede enhed, og tryk derefter på .
 - Det håndfri telefonsystem afbryder den tilsluttede telefon og begynder at søge efter en anden parret telefon.

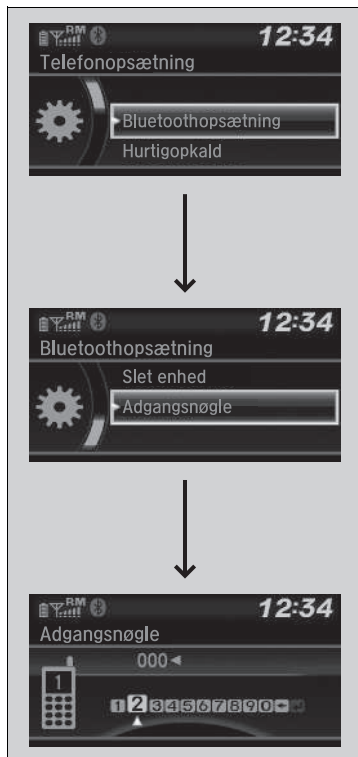

■ Sådan ændres indstillingen for parringskoder

1. Tryk på knappen eller knappen.
2. Drej på for at vælge **Telefonopsætning**, og tryk derefter på .
3. Drej på for at vælge **Bluetooth-opsætning**, og tryk derefter på .
4. Drej på for at vælge **Adgangsnøgle**, og tryk derefter på .
5. Indtast en ny parringskode, og tryk derefter på .

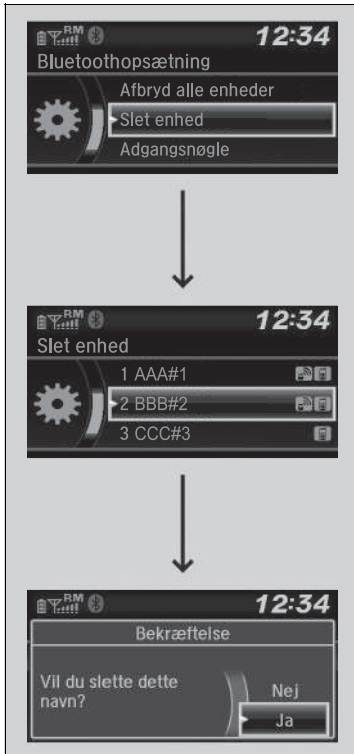

■ Sådan slettes en parret telefon

1. Tryk på knappen eller knappen.
2. Drej på for at vælge **Telefonopsætning**, og tryk derefter på .
3. Drej på for at vælge **Bluetooth-opsætning**, og tryk derefter på .
4. Drej på for at vælge **Slet enhed**, og tryk derefter på .
 - Displayet skifter til listen over enheder.
5. Drej på for at vælge den telefon, du vil slette, og tryk derefter på .
6. Der vises en bekræftelsesmeddelelse på skærmen. Drej på for at vælge **Ja**, og tryk derefter på .

Ringetone

Du kan ændre ringetonens indstilling.



1. Tryk på  knappen eller  knappen.
2. Drej på  for at vælge **Telefonopsætning**, og tryk derefter på .
3. Drej på  for at vælge **Ringetone**, og tryk derefter på .
4. Drej på  for at vælge **Fast** eller **Mobiltelefon**, og tryk derefter på .

ID-oplysninger for den, der ringer op

Du kan vælge at få vist oplysningerne på den, der ringer op, når du får et indgående opkald.



1. Tryk på  knappen eller  knappen.
2. Drej på  for at vælge **Telefonopsætning**, og tryk derefter på .
3. Drej på  for at vælge **Opkalds-id**, og tryk derefter på .
4. Drej på  for at vælge den tilstand, du ønsker, og tryk derefter på .

Ringetone

Fast: Den faste ringetone lyder fra højttalerne.

Mobiltelefon: Afhængigt af mærket og modellen af mobiltelefon lyder ringetonen, der er gemt i telefonen, hvis telefonen er tilsluttet.

ID-oplysninger for den, der ringer op

Navneprioritet: Navnet på den, der ringer op, vises, hvis det er gemt i telefonbogen.

Nummerprioritet: Telefonnummeret på den, der ringer op, vises.

Sådan ryddes systemet

Parringskoder, parrede telefoner, alle hurtigopkaldsnumre, alle opkaldshistorikdata og alle importerede telefonbogsdata slettes.



1. Tryk på knappen eller knappen.
2. Drej på for at vælge **Telefonopsætning**, og tryk derefter på .
3. Drej på for at vælge **Nulstil system**, og tryk derefter på .
4. Drej på for at vælge **Ja**, og tryk derefter på .
5. Der vises en bekræftelsesmeddelelse på skærmen. Drej på for at vælge **Ja**, og tryk derefter på .
6. Der vises en meddelelse på skærmen. Tryk på .

FORTSÆTTES

■ Automatisk import af mobiltelefonbog og opkaldshistorik

Når telefonen er parret, importeres indholdet af dens telefonbog og opkaldshistorik automatisk til den håndfri telefon.

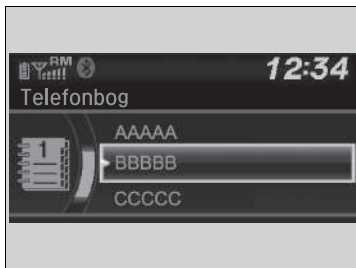

►► Automatisk import af mobiltelefonbog og opkaldshistorik

Når du vælger en person på listen i mobiltelefonens telefonbog, kan du se op til tre kategori-ikoner. Ikonerne viser, hvilke typer numre der er gemt for det pågældende navn.

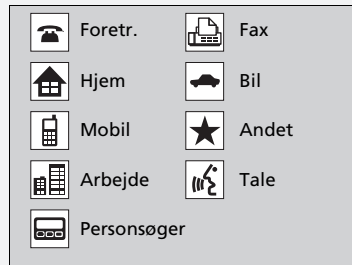

Hvis et navn har fire numre eller flere, vises ... i stedet for kategori-ikonerne.

På visse telefoner er det måske ikke muligt at importere kategori-ikonerne til den håndfri telefon.

Telefonbogen opdateres efter hver forbindelse.
Opkaldshistorikken opdateres efter hver forbindelse eller hvert opkald.

Hurtigopkald

Op til 20 hurtigopkaldsnumre kan gemmes pr. telefon.

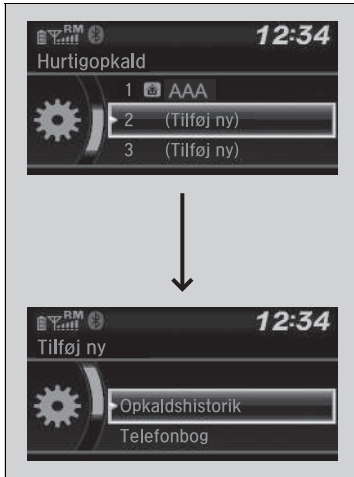

Sådan gemmes et hurtigopkaldsnummer:

1. Tryk på knappen eller knappen.
2. Drej på for at vælge **Hurtigopkald**, og tryk derefter på .
3. Drej på for at vælge **Tilføj ny**, og tryk derefter på .
4. Drej på for at vælge et sted, du vil hente et nummer fra, og tryk derefter på .

Fra **Opkaldshistorik**:

- Vælg et nummer fra opkaldshistorikken.

Fra **Telefonbog**:

- Vælg et nummer fra den forbundne mobiltelefons importerede telefonbog.

Fra **Telefonnummer**:

- Indtast nummeret manuelt.

☒ Hurtigopkald

Du kan bruge audioforvalgsknapperne under en samtale til at gemme et hurtigopkaldsnummer:

1. Tryk på den ønskede audioforvalgsknap under en samtale, og hold den nede.
2. Kontaktoplysningerne for det aktive opkald gemmes for det tilsvarende hurtigopkald.

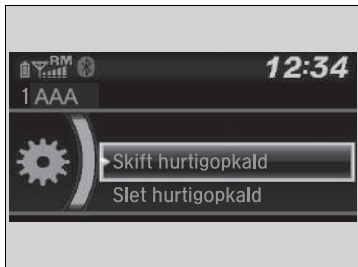

■ Sådan redigeres et hurtigopkald

1. Tryk på knappen eller knappen.
2. Drej på for at vælge **Telefonopsætning**, og tryk derefter på .
3. Drej på for at vælge **Hurtigopkald**, og tryk derefter på .
4. Vælg et eksisterende hurtigopkald.
5. Drej på for at vælge **Skift hurtigopkald**, og tryk derefter på .
6. Vælg et nyt hurtigopkaldsnummer, og tryk derefter på .



■ Sådan slettes et hurtigopkaldsnummer

1. Tryk på knappen eller knappen.
2. Drej på for at vælge **Telefonopsætning**, og tryk derefter på .
3. Drej på for at vælge **Hurtigopkald**, og tryk derefter på .
4. Vælg et eksisterende hurtigopkald.
5. Drej på for at vælge **Slet hurtigopkald**, og tryk derefter på .
- Der vises en bekræftelsesmeddelelse på skærmen. Drej på for at vælge **Ja**, og tryk derefter på .

■ Sådan foretages et opkald

Du kan ringe op ved at indtaste et telefonnummer eller vha. den importerede telefonbog, opkaldshistorikken, hurtigopkald eller genopkald.

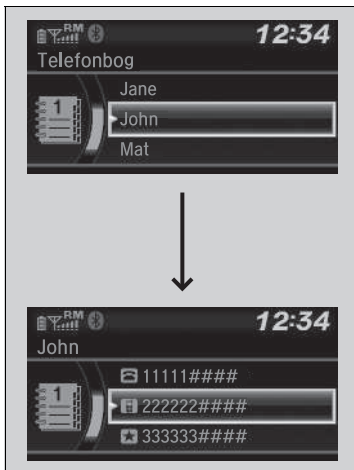
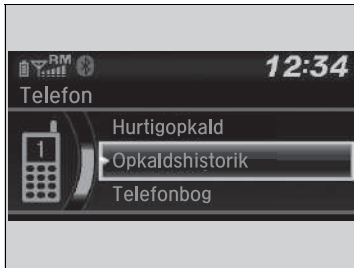

■ Sådan foretages et opkald vha. den importerede telefonbog

Når telefonen er parret, importeres indholdet af dens telefonbog automatisk til den håndfri telefon.

1. Tryk på knappen eller knappen.
2. Drej på for at vælge **Telefonbog**, og tryk derefter på .
3. Kontakterne i telefonbogen gemmes i alfabetisk rækkefølge. Drej på for at vælge et forbogstav, og tryk derefter på .
4. Drej på for at vælge et navn, og tryk derefter på .
5. Drej på for at vælge et nummer, og tryk derefter på .
 - Opkaldet starter automatisk.

►► Sådan foretages et opkald

Når et opkald besvares, høres modtagerens stemme gennem bilens højttalere.

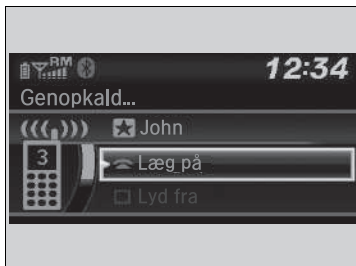
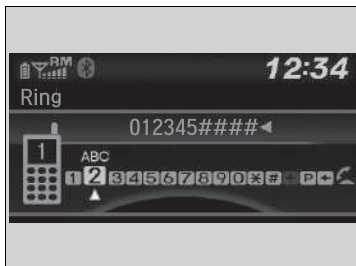

■ Sådan foretages et opkald vha. et telefonnummer

1. Tryk på knappen eller knappen.
2. Drej på for at vælge **Ring op**, og tryk derefter på .
3. Drej på for at vælge et nummer, og tryk derefter på .
4. Drej på for at vælge , og tryk derefter på .
► Opkaldet starter automatisk.

■ Sådan foretages et opkald vha. genopkaldsfunktionen

1. Tryk på knappen eller knappen.
2. Drej på for at vælge **Genopkald**, og tryk derefter på .
► Opkaldet starter automatisk.

■ Sådan foretages et opkald vha. opkaldshistorikken

Opkaldshistorikken er gemt i **Udgående opkald**, **Indgående opkald** og **Ubesvarede opkald**.

1. Tryk på knappen eller knappen.
2. Drej på for at vælge **Opkaldshistorik**, og tryk derefter på .
3. Drej på for at vælge **Udgående opkald**, **Indgående opkald** eller **Ubesvarede opkald**, og tryk derefter på .
4. Drej på for at vælge et nummer, og tryk derefter på .
► Opkaldet starter automatisk.

►► Sådan foretages et opkald vha. genopkaldsfunktionen

Tryk på og hold knappen nede for at ringe op igen til det nummer, der senest er ringet til.

►► Sådan foretages et opkald vha. opkaldshistorikken

Opkaldshistorikken vises kun, når en telefon er tilsluttet det håndfri telefonsystem, og viser de sidste 20 udgående, indgående og ubesvarede opkald.

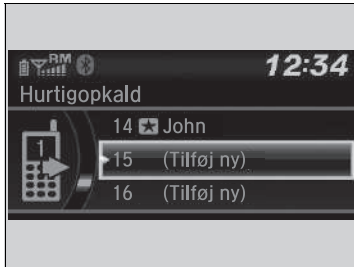

■ Sådan foretages et opkald vha. et hurtigopkald

1. Tryk på knappen eller knappen.
2. Drej på for at vælge **Hurtigopkald**, og tryk derefter på .
3. Drej på for at vælge et nummer, og tryk derefter på .
 - Opkaldet starter automatisk.

►► Sådan foretages et opkald vha. et hurtigopkald

På skærbilledet **Telefon** kan de første seks hurtigopkald på listen vælges direkte ved at trykke på de tilsvarende audioforvalgsknapper (1-6).

Vælg **Andre** for at få vist hurtigopkaldslisten for en anden parret telefon.

►► Sådan modtages et opkald

Opkald venter

Tryk på knappen for at parkere den aktuelle samtale og besvare det indgående opkald.

Tryk på knappen igen for at vende tilbage til den aktuelle samtale.

Vælg **Ignorer** for at ignorere det indgående opkald, hvis du ikke vil besvare det.

Tryk på knappen, hvis du vil afslutte den aktuelle samtale.

Du kan vælge ikonerne på audio-/informationsskærmen i stedet for og knapperne. Drej på for at vælge ikonet, og tryk derefter på .

■ Sådan modtages et opkald

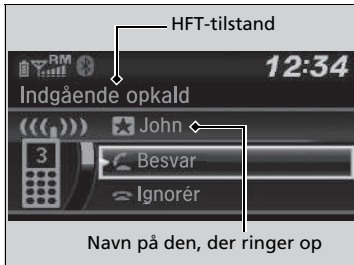

Ved et indgående opkald høres et signal, og skærbilledet **Indgående opkald** vises.

Tryk på knappen for at besvare opkaldet.

Tryk på knappen for at afvise eller afslutte opkaldet.

Valg under en samtale

Følgende valg er tilgængelige under en samtale.



Udskift opkald: Parkér det igangværende opkald for at besvare det indgående opkald.

Lyd fra: Slår mikrofonen fra.

Viderestil opkald: Viderestiller opkald fra den håndfri telefon til din telefon.

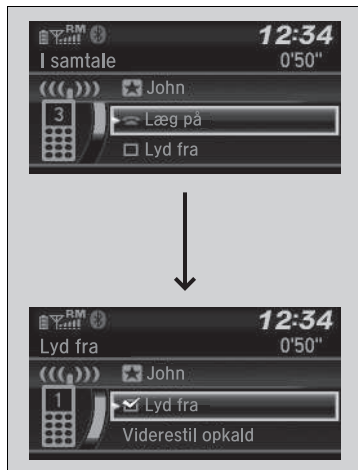
Opkaldstoner: Afsend numre under et opkald. Dette er praktisk, når du ringer til et menurevet telefonsystem.



1. Du kan se de tilgængelige valg ved at trykke på  knappen.
2. Drej på  for at markere valget, og tryk derefter på .
 - Afkrydsningsfeltet er markeret, når **Lyd fra** er valgt. Vælg **Lyd fra** igen for at deaktivere funktionen.

Valg under en samtale

Opkaldstoner: Findes på visse telefoner.

Modeller med lydanlæg med standarddisplay

Med det håndfri telefonsystem kan du foretage og modtage telefonopkald via bilens lydanlæg uden at skulle bruge din mobiltelefon.

Betjening af det håndfri telefonsystem

Knapper til håndfri telefon

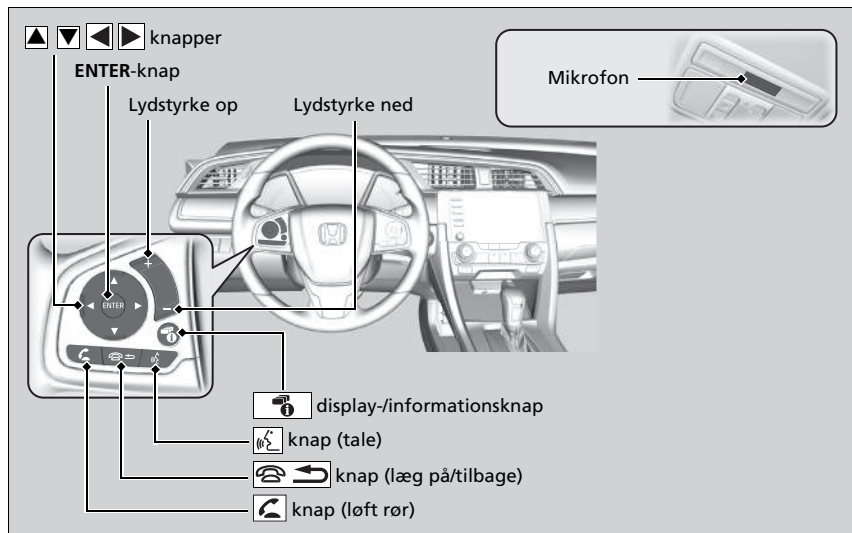

Håndfrit telefonsystem

Sæt din telefon, hvor du kan få god modtagelse.

For at kunne benytte den håndfri telefon skal mobiltelefonen være *Bluetooth*®-kompatibel. Henvend dig hos en forhandler eller din lokale Honda forhandler for at få en liste over kompatible telefoner, parringsprocedurer og særlige funktioner.

For at bruge systemet skal indstillingen **Status for Bluetooth til/fra** være **Til**. Hvis der er en aktiv forbindelse til Apple CarPlay, er det håndfri telefonsystem utilgængeligt.

➤ **Tilpasning** S. 396

Tips til stemmestyring

- Justér dyserne, så de vender væk fra loftet, og luk vinduerne, da støj fra dem kan gå i mikrofonen.
- Tryk på  knappen, hvis du vil ringe op til et nummer vha. en gemt stemmekode. Tal tydeligt og naturligt efter bippet.
- Hvis mikrofonen opfanger andre stemmer end din egen, kan kommandoen blive misforstået.

Der kan vises op til fem hurtigopkaldsposter ud af de i alt 20, der kan indtastes.

➤ **Hurtigopkald** S. 465

Der kan vises op til fem tidligere opkald ad gangen ud af de i alt 20. Hvis der ikke er nogen opkaldshistorik, deaktiveres Opkaldshistorik.

 **knap (løft rør):** Tryk her for at gå direkte til telefonmenuen i førerinformationssystemet eller for at besvare et indgående opkald.

 **knap (læg på/tilbage):** Tryk her for at afslutte et opkald, gå tilbage til den foregående kommando eller annullere en kommando.

 **knap (tale):** Tryk her for at åbne stemmeportalskærbilledet.

  **knapper:** Tryk her for at vælge et punkt, der vises på telefonmenuen i førerinformationssystemet.

ENTER-knap: Tryk her for at ringe op til et nummer angivet i det valgte element på telefonmenuen i førerinformationssystemet.

 **display-/informationsknap:** Vælg , og tryk på **ENTER** for at åbne **Hurtigopkald**, **Opkaldshistorik** eller **Telefonbog** på telefonmenuen i førerinformationssystemet.

For at gå til skærbilledet **Telefonmenu**:

1. Tryk på  knappen for at skifte visning til telefonskærbilledet.
2. Vælg **MENU**.

► Håndfrit telefonsystem

Trådløs *Bluetooth*[®]-teknologi
Bluetooth[®]-ordmærket og -logoerne er registrerede varemærker tilhørende Bluetooth SIG, Inc., og brug af sådanne mærker af Honda Motor Co., Ltd. sker under licens. Andre varemærker og handelsnavne tilhører deres respektive ejere.

Begrænsninger for håndfri telefon

Et indgående opkald på den håndfri telefon slår lydanlægget fra, hvis dette spiller. Lydanlægget slås til igen, når opkaldet afsluttes.

Statusvisning for håndfri telefon

Audio-/informationskærmen giver dig besked, når der er et indgående opkald.

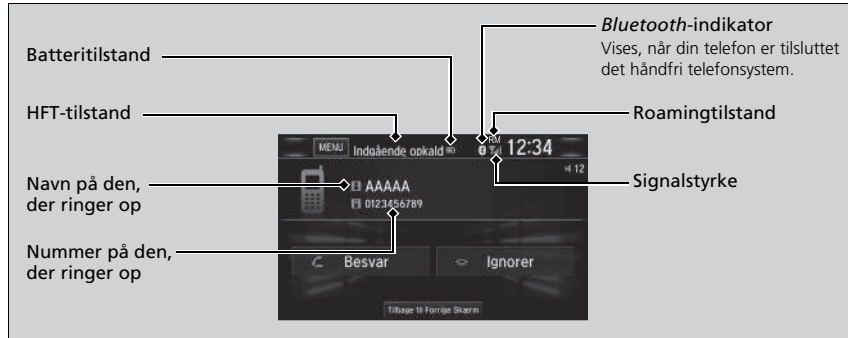

Begrænsninger for manuel betjening

Visse manuelle funktioner er deaktiverede eller uanvendelige, når bilen kører. Du kan ikke vælge en nedtonet indstilling, før bilen holder stille.

Kun allerede gemte hurtigopkaldsnumre med stemmekoder, telefonbogsnavne eller -numre kan ringes op vha. stemmekommandoer, mens bilen kører.

► **Hurtigopkald** S. 465

►► Statusvisning for håndfri telefon

De oplysninger, der vises på audio-/informationskærmen, afhænger af telefonmodellen.

Menuer for håndfri telefon

Tændingskontakten skal være i positionen TILBEHØR **I** eller TIL **II***1, for at den håndfri telefon kan betjenes.

■ Skærbilledet Telefonindstillinger



1. Tryk på  knappen.
2. Vælg **Indstillinger**.
3. Vælg **Telefon**.

» Menuer for håndfri telefon

For at kunne benytte den håndfri telefon skal du først parre din *Bluetooth*®-kompatible mobiltelefon til systemet, mens bilen holder parkeret.

Visse funktioner er begrænset under kørslen.

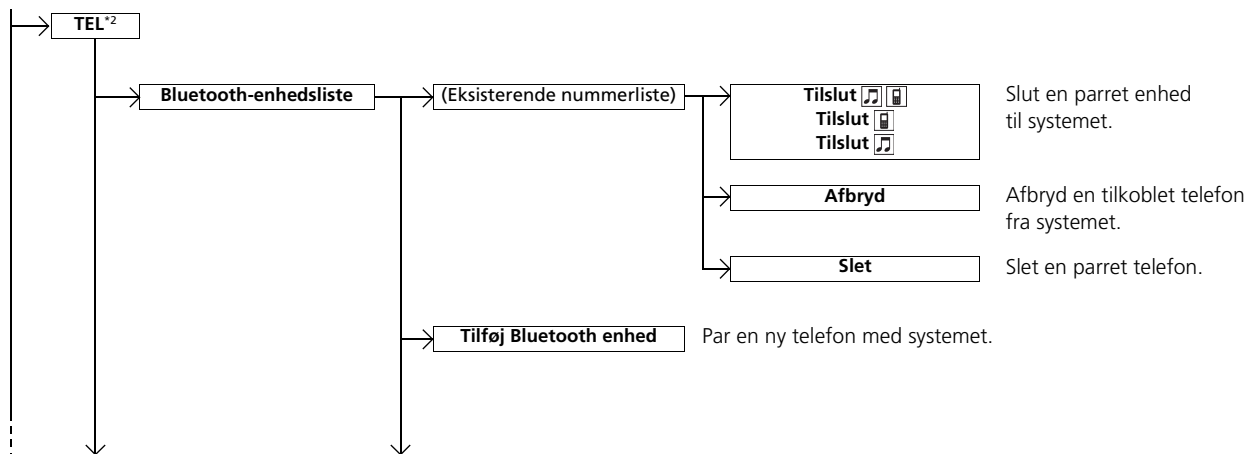

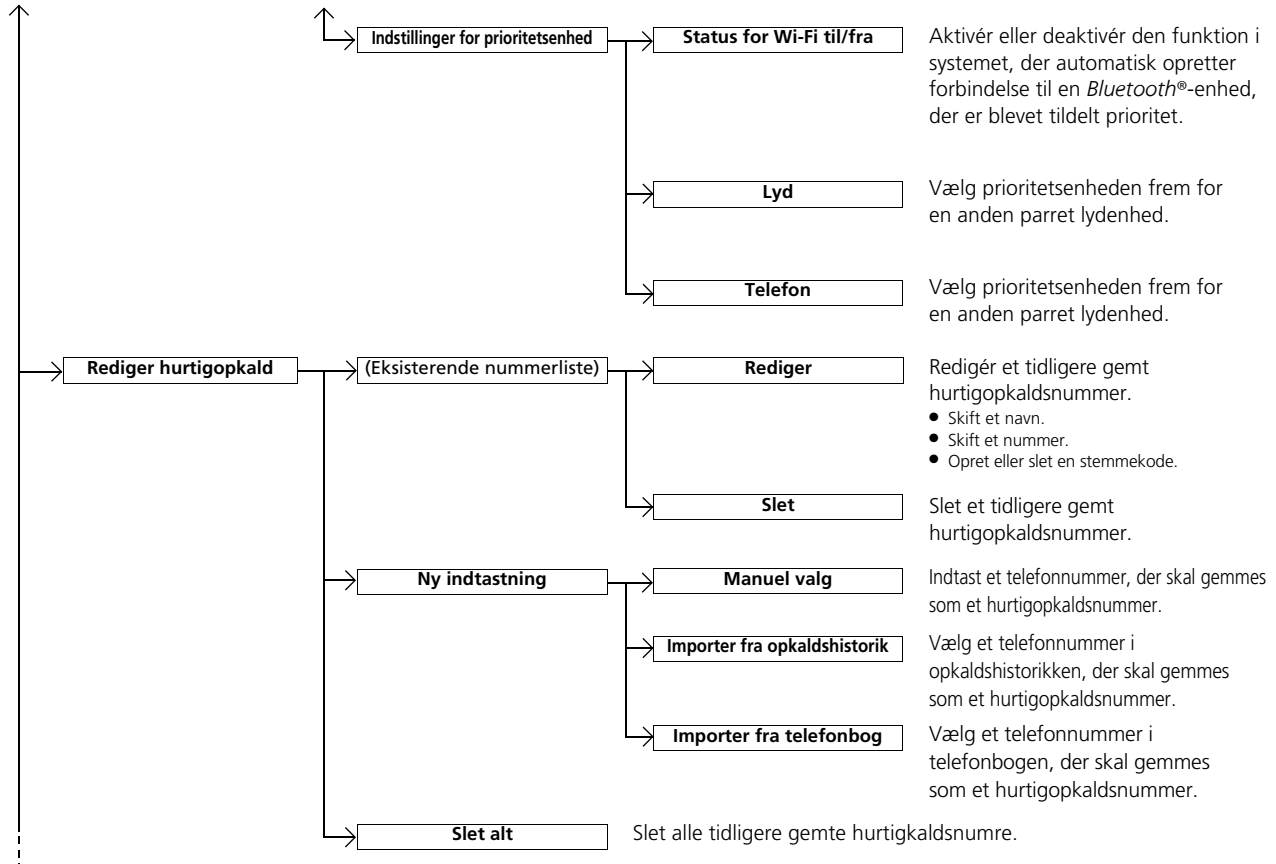

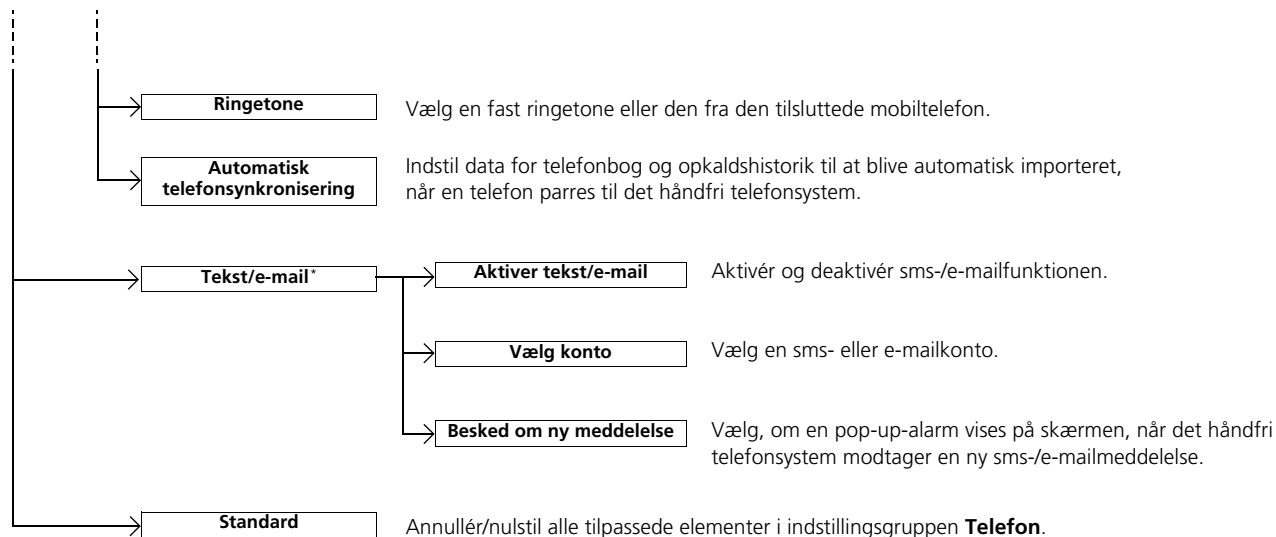

■ Skærbilledet Telefonmenu



1. Tryk på  knappen.
2. Vælg **MENU**.

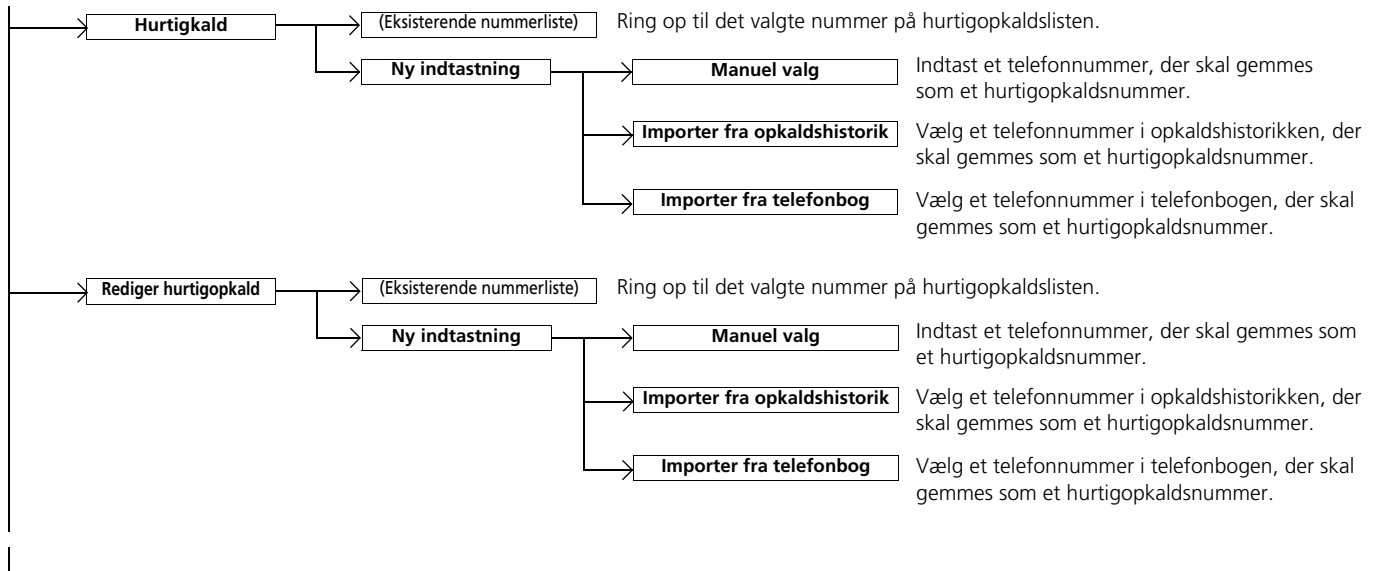

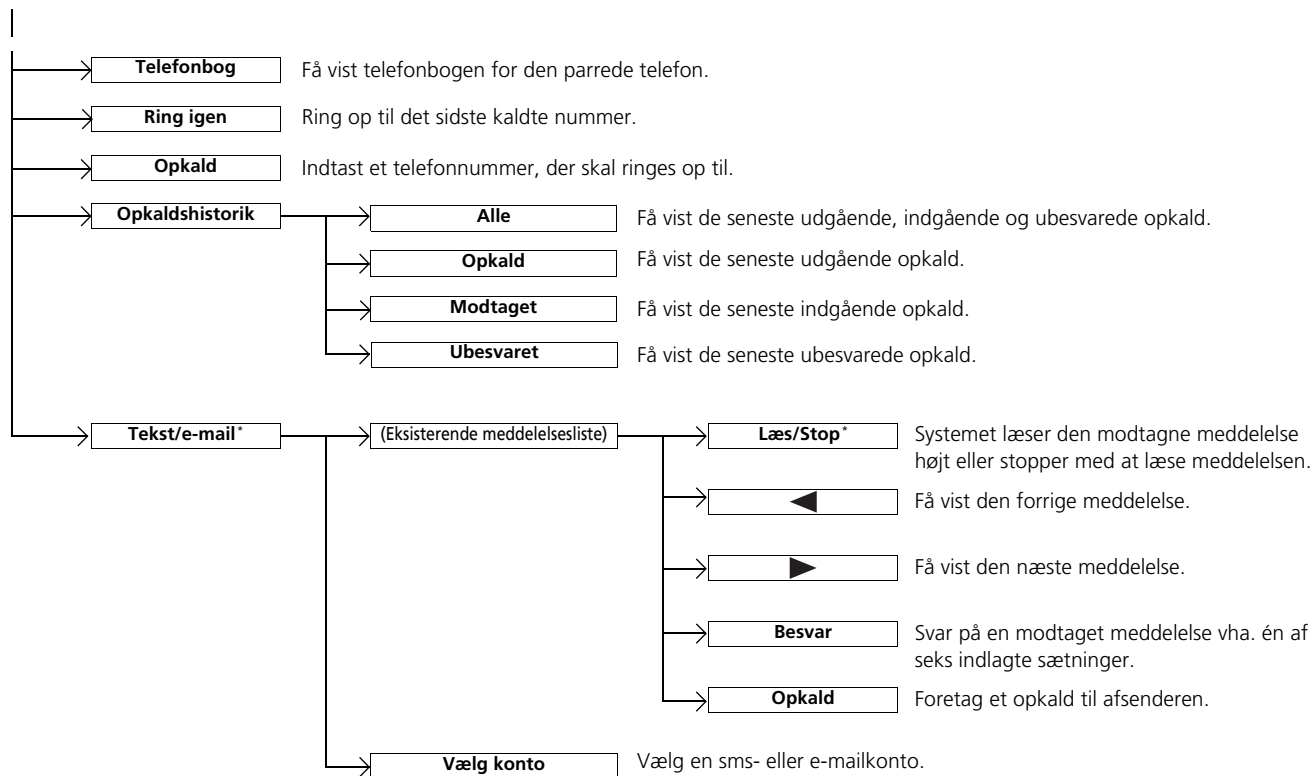

Telefonopsætning



■ Sådan parres en mobiltelefon (hvis der ikke i forvejen er parret nogen telefon til systemet)

1. Vælg **Telefon**.
2. Vælg **Ja**.
3. Sørg for, at telefonen er i søgetilstand eller i søgbar tilstand.
4. Vælg **Honda HFT** på din telefon.
 - Hvis du ønsker at parre en telefon fra dette lydanlæg, skal du vælge **Honda HFT ikke fundet, Fortsæt** og derefter vælge din telefon, når den vises på listen. Hvis telefonen ikke vises, kan du vælge **Opdater** for at søge igen.
5. Systemet giver dig en parringskode på audio-/informationskærmen.
 - Bekræft, om parringskoden på skærmen og telefon passer sammen. Dette kan variere alt efter telefonen.
6. Der vises en meddelelse på skærmen, hvis parringen gennemføres.
 - Du kan prioritere en *Bluetooth*®-enhed samtidig. Vælg **Ja** og derefter den enhed, du ønsker at prioritere.

☒ Telefonopsætning

Din *Bluetooth*-kompatible telefon skal være parret med systemet, før du kan foretage eller modtage håndfri opkald.

Tips til telefonparring:

- Du kan ikke parre telefonen, mens bilen er i bevægelse.
- Der kan parres op til seks telefoner.
- Telefonens batteri kan blive afladet hurtigere, når telefonen er parret med systemet.
- Hvis telefonen efter tre minutter endnu ikke er klar til parring, eller hvis der ikke er fundet en telefon, får systemet timeout og vender tilbage til standby.

Når du har parret en telefon, kan du se den vist på skærmen med et eller to ikoner i højre side.

Disse ikoner angiver følgende:

: Telefonen kan anvendes sammen med det håndfri telefonsystem.

: Telefonen er kompatibel med *Bluetooth*®-lyd.

Hvis der er en aktiv forbindelse til Apple CarPlay, er parring af yderligere *Bluetooth*®-kompatible enheder ikke tilgængelig, og **Tilføj Bluetooth-enhed** er gråtonet på skærmbilledet **Bluetooth-enhedsliste**.



■ Sådan skiftes den aktuelt parrede telefon

1. Gå til skærmbilledet **Telefonindstillinger**.
 - **Skærmbilledet Telefonindstillinger**
S. 454
2. Vælg **Bluetooth-enhedsliste**.
3. Vælg en telefon, der skal tilsluttes.
 - Det håndfrie telefonsystem afbryder den tilsluttede telefon og begynder at søge efter en anden parret telefon.
4. Vælg **Tilslut** , **Tilslut**  eller **Tilslut** .

►► Sådan skiftes den aktuelt parrede telefon

Hvis der ikke bliver fundet eller parret andre telefoner, når du forsøger at skifte til en anden telefon, informerer det håndfrie telefonsystem dig om, at den originale telefon er tilsluttet igen.

For at parre andre telefoner skal du vælge **Tilføj Bluetooth-enhed** fra skærmbilledet **Bluetooth-enhedsliste**.

For at ændre prioritetsindstillingen for *Bluetooth*®-enheder skal du vælge **Prioritetsindstillinger for enhed** på skærmbilledet **Bluetooth-enhedsliste**.



■ Sådan ændres indstillingen for parringskoder

1. Tryk på  knappen.
 2. Vælg **Indstillinger**.
 3. Vælg **Bluetooth / Wi-Fi**.
 4. Vælg fanen **Bluetooth**.
 5. Vælg **Rediger parringkode**.
6. Vælg **Tilfældig** eller **Fast**.

►► Sådan ændres indstillingen for parringskoder

Parringskoden er **0000** som standard, indtil du ændrer denne indstilling.

Du kan oprette din egen ved at vælge **Fast**, slette den aktuelle kode og derefter indtaste en ny.

Du kan få en vilkårligt genereret parringskode, hver gang du parrer en telefon, ved at vælge **Tilfældig**.



■ Sådan slettes en parret telefon

1. Gå til skærmbilledet **Telefonindstillinger**.
 ► **Skærmbilledet Telefonindstillinger**
 S. 454
2. Vælg **Bluetooth-enhedsliste**.
3. Vælg en telefon, du vil slette.
4. Vælg **Slet**.
5. Der vises en bekræftelsesmeddelelse på skærmen. Vælg **Ja**.

■ Sådan konfigureres sms-/e-mailmeddelelsesfunktionen *

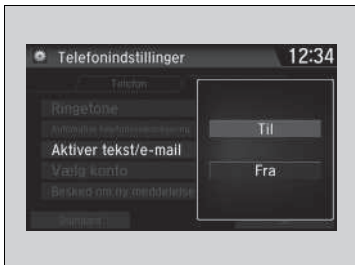

■ Sådan aktiveres eller deaktiveres sms/ e-mailmeddelelsesfunktionen

1. Gå til skærmbilledet **Telefonindstillinger**.
 - ▣ **Skærmbilledet Telefonindstillinger**
S. 454
2. Vælg fanen **Tekst/e-mail** og derefter **Aktiver tekst/e-mail**.
 - Pop-up-menuen vises på skærmen.
3. Vælg **Til** eller **Fra**.

■ Sådan aktiveres eller deaktiveres sms/ e-mailmeddelelsesbeskedfunktionen

1. Gå til skærmbilledet **Telefonindstillinger**.
 - ▣ **Skærmbilledet Telefonindstillinger**
S. 454
2. Vælg fanen **Tekst/e-mail** og derefter **Besked om ny meddelelse**.
 - Pop-up-menuen vises på skærmen.
3. Vælg **Til** eller **Fra**.

▣ Sådan konfigureres sms-/e-mailmeddelelsesfunktionen *

For at bruge sms-/e-mailmeddelelsesfunktionen kan det være nødvendigt at konfigurere den på telefonen.

Visse sms-/e-mailmeddelelsesfunktioner vil muligvis kun være tilgængelige med bestemte mobiltelefoner.

▣ Sådan aktiveres eller deaktiveres sms/ e-mailmeddelelsesbeskedfunktionen

Til: En pop-up-meddelelse vises, hver gang du modtager en ny meddelelse.

Fra: Den meddelelse, du modtager, gemmes i systemet uden forudgående varsel.

Ringetone

Du kan ændre ringetonens indstilling.



1. Gå til skærbilledet **Telefonindstillinger**.
➤ **Skærbilledet Telefonindstillinger**
 S. 454
2. Vælg **Ringetone**.
3. Vælg **Fast** eller **Mobiltelefon**.

Ringetone

Fast: Den faste ringetone lyder fra højttalerne.

Mobiltelefon: Afhængigt af mærket og modellen af mobiltelefon lyder ringetonen, der er gemt i telefonen, hvis telefonen er tilsluttet.

Automatisk import af mobiltelefonbog og opkaldshistorik



■ Når Automatisk telefonsynkronisering er indstillet til Til:

Når telefonen er parret, importeres indholdet af dens telefonbog og opkaldshistorik automatisk til systemet.

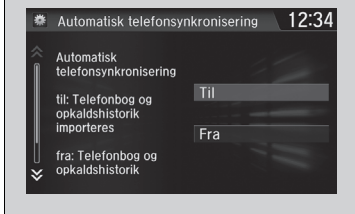

■ Skift af indstillingen Automatisk telefonsynkronisering

1. Gå til skærmbilledet **Telefonindstillinger**.
 ► **Skærmbilledet Telefonindstillinger**
 S. 454
2. Vælg **Automatisk telefonsynkronisering**.

3. Vælg **Til** eller **Fra**.

►► Automatisk import af mobiltelefonbog og opkaldshistorik

Når du vælger et navn på listen i mobiltelefonbogen, kan du se op til tre kategori-ikoner. Ikonerne viser, hvilke typer numre der er gemt for det pågældende navn.

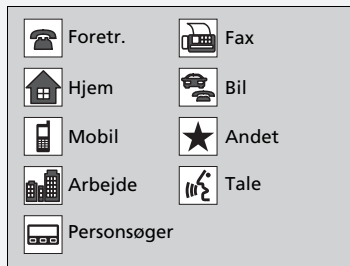

På visse telefoner er det måske ikke muligt at importere kategori-ikonerne til systemet.

Telefonbogen opdateres efter hver forbindelse. Opkaldshistorikken opdateres efter hver forbindelse eller hvert opkald.

Hurtigopkald

Op til 20 hurtigopkaldsnumre kan gemmes pr. telefon.



Sådan gemmes et hurtigopkaldsnummer:

1. Gå til skærbilledet **Telefonmenu**.
 ► **Skærbilledet Telefonmenu** S. 457
2. Vælg **Hurtigkald**.
3. Vælg **Ny indtastning**.
 Fra **Importer fra Opkaldshistorik**:
 ► Vælg et nummer fra opkaldshistorikken.
 Fra **Manuel valg**:
 ► Indtast nummeret manuelt.
 Fra **Importer fra Telefonbog**:
 ► Vælg et nummer fra den forbundne mobiltelefons importerede telefonbog.
4. Når hurtigopkaldet er gemt, bedes du om at oprette en stemmekode til nummeret. Vælg **Ja** eller **Nej**.
5. Vælg **Optag**, eller brug knappen, og følg prompterne for at fuldføre stemmekoden.

☒ Hurtigopkald

Når en stemmekode er gemt, skal du trykke på knappen for at ringe op til det nummer, der bruger stemmekoden. Sig stemmekodenavnet.



■ Sådan føjes en stemmekode til et gemt hurtigopkaldsnummer

1. Gå til skærmbilledet **Telefonindstillinger**.
 ► **Skærmbilledet Telefonindstillinger**
 S. 454
2. Vælg **Rediger hurtigopkald**.
3. Vælg et eksisterende hurtigopkald.
 ► I pop-up-menuen skal du vælge **Rediger**.
4. Vælg **Stemmekode**.
 ► I pop-up-menuen skal du vælge **Optag**.
5. Vælg **Optag**, eller brug  knappen, og følg prompterne for at fuldføre stemmekoden.

■ Sådan slettes en stemmekode

1. Gå til skærmbilledet **Telefonindstillinger**.
 ► **Skærmbilledet Telefonindstillinger**
 S. 454
2. Vælg **Rediger hurtigopkald**.
3. Vælg et eksisterende hurtigopkald.
 ► I pop-up-menuen skal du vælge **Rediger**.
4. Vælg **Stemmekode**.
 ► I pop-up-menuen skal du vælge **Ryd**.
5. Der vises en bekræftelsesmeddelelse på skærmen. Vælg **Ja**.

» Hurtigopkald

Undgå dobbelt brug af stemmekoder.
 Undgå at bruge "home" som stemmekode.
 Det er nemmere for systemet at genkende et længere navn.
 Brug for eksempel "Jens Hansen" i stedet for "Jens."



■ Sådan redigeres et hurtigopkald

1. Gå til skærbilledet **Telefonindstillinger**.
 ► **Skærbilledet Telefonindstillinger**
 S. 454
2. Vælg **Rediger hurtigopkald**.
3. Vælg et eksisterende hurtigopkald.
 ► I pop-up-menuen skal du vælge **Rediger**.
4. Vælg den ønskede indstilling.

■ Sådan slettes et hurtigopkald

1. Gå til skærbilledet **Telefonindstillinger**.
 ► **Skærbilledet Telefonindstillinger**
 S. 454
2. Vælg **Rediger hurtigopkald**.
3. Vælg et eksisterende hurtigopkald.
 ► I pop-up-menuen skal du vælge **Slet**.
4. Der vises en bekræftelsesmeddelelse på skærmen. Vælg **Ja**.

Fonetisk ændring af telefonbog*

Føj fonetiske ændringer eller en ny stemmekode til telefonens kontaktnavn, så det er lettere for HFT at genkende stemmekommandoer.

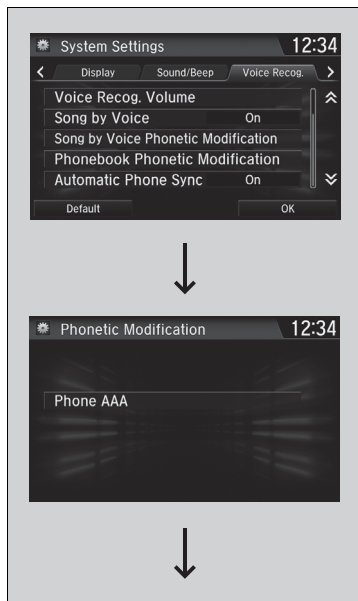



■ Sådan tilføjes en ny stemmekode

1. Tryk på knappen.
2. Vælg **Settings** (Indstillinger).
3. Vælg **System** (System).
4. Vælg fanen **Voice Recog.** (Stemmegenk.)
5. Vælg **Phonebook Phonetic Modification** (Telefonbog, fonetisk ændret).
6. Vælg den telefon, som du vil tilføje fonetiske ændringer på.

► Fonetisk ændring af telefonbog*

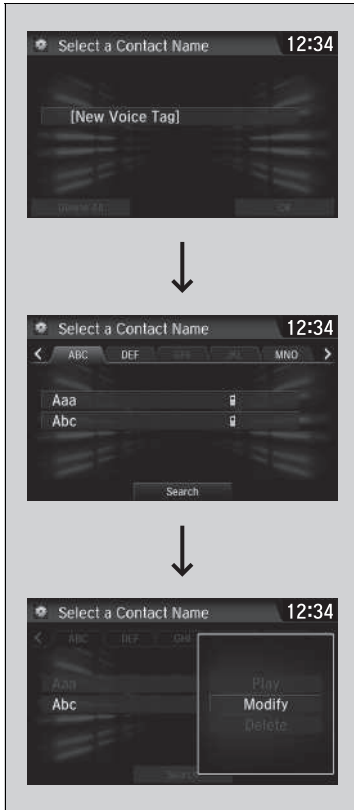
Du kan gemme op til 20 elementer med fonetiske ændringer.



7. Vælg **New Voice Tag** (Ny stemmemærkat).
8. Vælg en kontaktperson, du vil føje til.
 - Pop-up-menuen vises på skærmen.
9. Vælg **Modify** (Rediger).
10. Brug **Record** (Optag) eller  knappen til at følge prompterne og fuldføre stemmekoden.
11. Der vises en bekræftelsesmeddelelse på skærmen. Vælg derefter **OK** (OK).



■ Sådan ændres en stemmekode

1. Tryk på knappen.
2. Vælg **Settings** (Indstillinger).
3. Vælg **System** (System).
4. Vælg fanen **Voice Recog.** (Stemmeenk.)
5. Vælg **Phonebook Phonetic Modification** (Telefonbog, fonetisk ændret).
6. Vælg den telefon, som du vil tilpasse fonetiske ændringer på.
7. Vælg en kontaktperson, som du vil ændre.
 - Pop-up-menuen vises på skærmen.
8. Vælg **Modify** (Rediger).
9. Brug **Record** (Optag) eller knappen til at følge prompterne og fuldføre stemmekoden.
10. Der vises en bekræftelsesmeddelelse på skærmen. Vælg derefter **OK** (OK).

►► Fonetisk ændring af telefonbog*

Du kan kun ændre eller slette kontaktnavne på den aktuelt tilsluttede telefon.

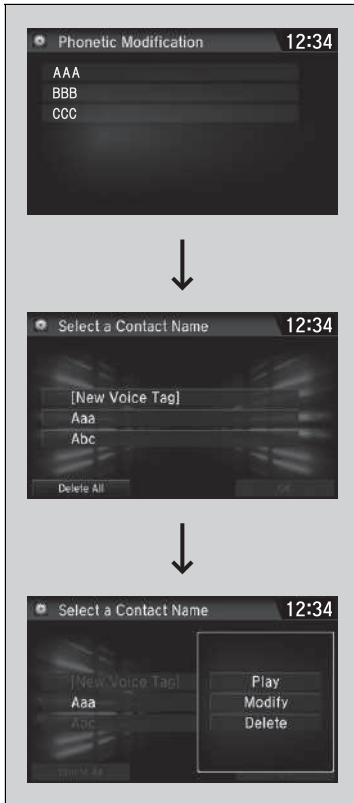

■ Sådan slettes en ændret stemmekode

1. Tryk på  knappen.
2. Vælg **Settings** (Indstillinger).
3. Vælg **System** (System).
4. Vælg fanen **Voice Recog.** (Stemmegenk.)
5. Vælg **Phonebook Phonetic Modification** (Telefonbog, fonetisk ændret).
6. Vælg den telefon, som du vil slette en fonetisk ændring på.
7. Vælg en kontaktperson, som du vil slette.
 - Pop-up-menuen vises på skærmen.
8. Vælg **Delete** (Slet).
 - Den valgte kontaktpersons navn er valgt.
9. Vælg **OK** (OK).

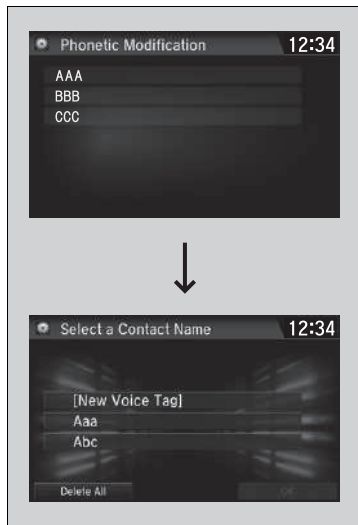

■ Sådan slettes alle ændrede stemmekoder

1. Tryk på knappen.
2. Vælg **Settings** (Indstillinger).
3. Vælg **System** (System).
4. Vælg fanen **Voice Recog.** (Stemmegenk.)
5. Vælg **Phonebook Phonetic Modification** (Telefonbog, fonetisk ændret).
6. Vælg den telefon, som du vil slette en fonetisk ændring på.
 - En liste over kontaktpersoner vises.
7. Vælg **Delete All** (Slet alt).
8. Der vises en bekræftelsesmeddelelse på skærmen. Vælg derefter **Yes** (Ja).

» Sådan foretages et opkald

Et hurtigopkaldsnummer med stemmekode kan ringes op med stemme fra de fleste skærmbilleder.

Tryk på knappen, og sig stemmekodenavnet.

Når et opkald besvares, høres modtagerens stemme gennem bilens højtalere.

Når der er en aktiv forbindelse til Apple CarPlay, kan telefonopkald kun foretages via Apple CarPlay.

■ Sådan foretages et opkald



Du kan ringe op ved at indtaste et telefonnummer eller vha. den importerede telefonbog, opkaldshistorikken, hurtigopkald eller genopkald.



■ Sådan foretages et opkald vha. den importerede telefonbog

1. Gå til skærmbilledet **Telefonmenu**.
 ► Skærmbilledet Telefonmenu S. 457
2. Vælg **Telefonbog**.
3. Vælg et navn.
 ► Du kan også søge vha. bogstaver. Vælg **Søg**.
 ► Brug tastaturet på berøringskærmen til at indtaste et navn, og hvis der er flere numre, skal der vælges et nummer.
4. Vælg et nummer.
 ► Opkaldet starter automatisk.

■ Sådan foretages et opkald vha. et telefonnummer

1. Gå til skærmbilledet **Telefonmenu**.
 ► Skærmbilledet Telefonmenu S. 457
2. Vælg **Opkald**.
3. Vælg et nummer.
 ► Brug tastaturet på berøringskærmen til at indtaste tal.
4. Vælg .
 ► Opkaldet starter automatisk.

☒ Sådan foretages et opkald vha. den importerede telefonbog

Du kan ringe til et gemt hurtigopkaldsnummer med stemmekode vha. stemmekommandoer.

► **Hurtigopkald** S. 465

☒ Sådan foretages et opkald vha. et telefonnummer

Du kan ringe til et gemt hurtigopkaldsnummer med stemmekode vha. stemmekommandoer.

► **Hurtigopkald** S. 465



■ Sådan foretages et opkald vha. genopkaldsfunktionen

1. Gå til skærbilledet **Telefonmenu**.
 ► **Skærbilledet Telefonmenu** S. 457
2. Vælg **Ring igen**.
 ► Opkaldet starter automatisk.

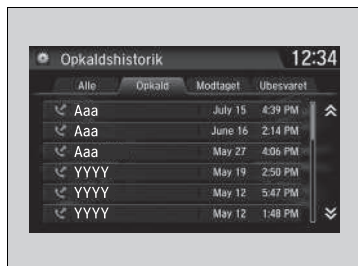

■ Sådan foretages et opkald vha. opkaldshistorikken

Opkaldshistorikken gemmes som **Alle**, **Opkald**, **Modtaget** og **Ubesvaret**.

1. Gå til skærbilledet **Telefonmenu**.
 ► **Skærbilledet Telefonmenu** S. 457
2. Vælg **Opkaldshistorik**.
3. Vælg **Alle**, **Opkald**, **Modtaget** eller **Ubesvaret**.
4. Vælg et nummer.
 ► Opkaldet starter automatisk.



■ Sådan foretages et opkald vha. et hurtigopkaldsnummer

1. Gå til skærbilledet **Telefonmenu**.
 ► **Skærbilledet Telefonmenu** S. 457
2. Vælg **Hurtigkald**.
3. Vælg et nummer.
 ► Opkaldet starter automatisk.

►► Sådan foretages et opkald vha. opkaldshistorikken

Opkaldshistorikken viser de sidste 20 af alle udgående, indgående og ubesvarede opkald.
 (Vises kun, når der er tilsluttet en telefon til systemet)

►► Sådan foretages et opkald vha. et hurtigopkaldsnummer

Når en stemmekode er gemt, skal du trykke på knappen for at ringe op til det nummer, der bruger stemmekoden.

► **Hurtigopkald** S. 465

Et hurtigopkaldsnummer med stemmekode kan ringes op med stemme fra ethvert skærbillede.
 Tryk på knappen, og følg meddelelserne.

Sådan modtages et opkald



Ved et indgående opkald høres et signal (hvis det er aktiveret), og skærbilledet **Indgående opkald** vises.

Tryk på  knappen for at besvare opkaldet.

Tryk på  knappen for at afvise eller afslutte opkaldet.

Valg under en samtale

Følgende valg er tilgængelige under en samtale.

Lyd fra: Slår mikrofonen fra.

Omstil: Viderestil et opkald fra systemet til din telefon.

Touch-toner: Afsend numre under et opkald. Dette er praktisk, når du ringer til et menudrevet telefonsystem.



De tilgængelige indstillinger er vist på den nederste halvdel af skærmen.

Vælg indstillingen.

- Lyd fra-ikonet vises, når **Lyd fra** vælges. Vælg **Lyd fra** igen for at deaktivere funktionen.

► Sådan modtages et opkald



Opkald venter

Tryk på  knappen for at parkere den aktuelle samtale og besvare det indgående opkald.

Tryk på  knappen igen for at vende tilbage til den aktuelle samtale.

Vælg **Ignorer** for at ignorere det indgående opkald, hvis du ikke vil besvare det.

Tryk på  knappen, hvis du vil afslutte den aktuelle samtale.

Du kan vælge ikonerne på audio-/informationsskærmen i stedet for  og  knapperne.

► Valg under en samtale

Touch-toner: Findes på visse telefoner.

Du kan vælge ikonerne på audio-/informationsskærmen.

Modtagelse af sms/e-mailbesked*.*1

Det håndfrit telefonsystem kan vise netop modtagne sms- eller e-mailmeddelelser samt 20 af de senest modtagne meddelelser på en tilsluttet mobiltelefon. Hver modtaget meddelelse kan læses op og besvares vha. en fast indlagt sætning.



1. Et pop op-vindue vises og giver dig besked om en ny sms- eller e-mailmeddelelse.
2. Vælg **Læs** for at lytte til meddelelsen.
 - Sms- eller e-mailmeddelelsen vises. Systemet starter automatisk oplæsning af meddelelsen.
3. For at afbryde oplæsningen af meddelelsen skal du vælge **Stop**.

Modtagelse af sms/e-mailbesked*.*1

Systemet viser ikke modtagne meddelelser, mens du kører. Man kan kun høre dem blive læst op.

Systemet kan kun modtage meddelelser, der sendes som tekstmeddelelser (sms). Beskeder, der sendes via datatjenester, vises ikke på listen.

På nogle telefoner kan du få vist op til de 20 seneste sms- og e-mailmeddelelser.

National eller lokal lovgivning kan begrænse brugen af sms-/e-mailmeddelelsesfunktionen via det håndfrit telefonsystem. Brug kun sms-/e-mailmeddelelsesfunktionen, når forholdene giver mulighed for at gøre det sikkert.

Når du modtager en sms- eller e-mailmeddelelse første gang, efter at telefonen er sluttet til det håndfrit telefonsystem, bliver du spurgt, om du ønsker at aktivere indstillingen **Besked om ny meddelelse** ved at indstille den til **Til**.

► **Sådan aktiveres eller deaktiveres sms/ e-mailmeddelelsesbeskedfunktionen** S. 462



*1: Meddelelsen vil afhængigt af sproget ikke blive læst højt.

* Ikke tilgængelig på alle modeller

Sådan vælger du en sms- eller e-mailkonto *

Hvis en parret telefon har sms- eller e-mailkonti, kan du vælge én af dem til at være aktiv og modtage beskeder.



1. Gå til skærmbilledet **Telefonindstillinger**.
▶ **Skærmbilledet Telefonindstillinger**
 S. 454
2. Vælg fanen **Tekst/e-mail** og derefter **Vælg konto**.
▶ Pop-up-menuen vises på skærmen.
3. Vælg **SMS-Beskeder** eller den ønskede e-mailkonto.

► Sådan vælger du en sms- eller e-mailkonto *

Du kan også vælge en e-mailkonto fra skærmbilledet med mappelisten eller skærmbilledet med meddelelseslisten.

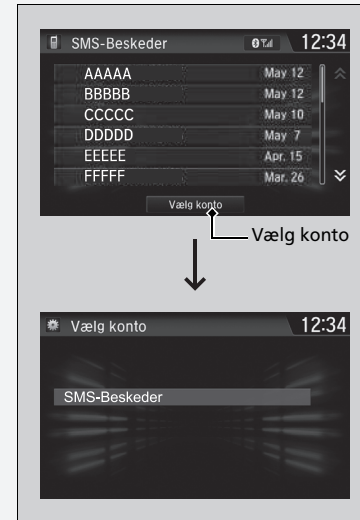

Du kan kun modtage beskeder fra én sms- eller e-mailkonto ad gangen.

* Ikke tilgængelig på alle modeller

■ Sådan får du vist en meddelelse*, *1



■ Visning af sms'er

1. Gå til skærbilledet **Telefonmenu**.
 ▶ **Skærbilledet Telefonmenu S. 457**
2. Vælg **Tekst/e-mail**.
 ▶ Vælg konto om nødvendigt.
3. Vælg en meddelelse.
 ▶ Sms'en vises. Systemet starter automatisk oplæsning af meddelelsen.

►► Sådan får du vist en meddelelse*, *1

☑ ikonet vises ved siden af en ulæst meddelelse.

Hvis du sletter en meddelelse på telefonen, slettes meddelelsen også i systemet. Hvis du sender en besked fra systemet, sendes meddelelsen til telefonens udbakke.

For at se den forrige eller næste meddelelse skal du vælge ◀ (forrige) eller ▶ (næste) på meddelelæsskærbilledet.

*1: Meddelelsen vil afhængigt af sproget ikke blive læst højt.

* Ikke tilgængelig på alle modeller

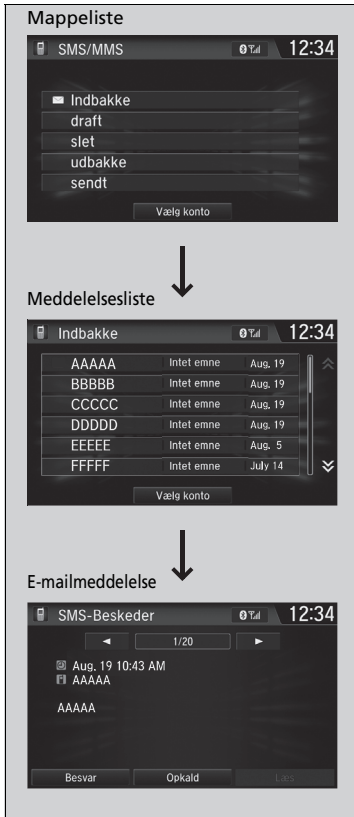

■ Visning af e-mailmeddelelser

1. Gå til skærmbilledet **Telefonmenu**.
 ► **Skærmbilledet Telefonmenu** S. 457
2. Vælg **Tekst/e-mail**.
 ► Vælg **Vælg konto** om nødvendigt.
3. Vælg en mappe.
4. Vælg en meddelelse.
 ► E-mailmeddelelsen vises. Systemet starter automatisk oplæsning af meddelelsen.

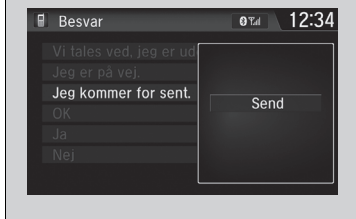
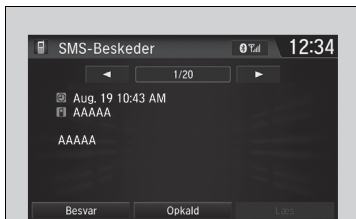

■ Start eller stop oplæsningen af en meddelelse

1. Gå til skærmbilledet for sms- eller e-mailmeddelelse.
 - Systemet starter automatisk oplæsning af meddelelsen.
 - ▣ **Sådan får du vist en meddelelse***, *1 S. 478
2. Vælg **Stop** for at stoppe oplæsningen. Vælg **Læs** igen for at starte oplæsning af meddelelsen fra begyndelsen.

■ Besvar en meddelelse

1. Gå til skærmbilledet for sms- eller e-mailmeddelelse.
 - Systemet starter automatisk oplæsning af meddelelsen.
 - ▣ **Sådan får du vist en meddelelse***, *1 S. 478
2. Vælg **Besvar**.
3. Vælg svarmeddelelsen.
 - Pop-up-menuen vises på skærmen.
4. Vælg **Send** for at sende meddelelsen.
 - **Besked sendt** vises på skærmen, når svarbeskeden er sendt.

» Besvar en meddelelse

Følgende faste svarmeddelelser er tilgængelige:

- **Vi tales ved, jeg er ude og køre.**
- **Jeg er på vej.**
- **Jeg kommer for sent.**
- **OK**
- **Ja**
- **Nej**

Du kan ikke tilføje, redigere eller slette svarmeddelelser.

Kun visse telefoner modtager og sender beskeder, når de er parret og tilsluttet. Spørg en forhandler for at få en liste over kompatible telefoner.

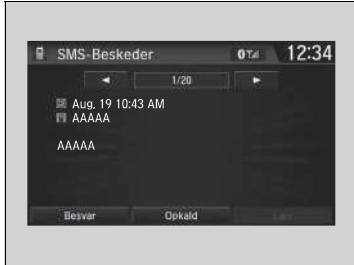

■ Sådan foretages et opkald til en afsender

1. Gå til skærmbilledet for sms.
2. Vælg **Opkald**.

Kørsel



Dette kapitel omhandler kørsel og påfyldning af brændstof.

Før der køres	484
Kørsel med anhænger	488
Under kørsel	
Start af motoren	493, 496
Sikkerhedsforanstaltninger ved kørsel... ..	499
Trinløst variabel transmission*	501
Gearskift	502, 504, 509
ECON-tilstand*	513
Automatisk tomgangsstop	514, 520
Modeller med 2,0 l motor	
Køretilstandskontakt	526
Adaptivt støddæmpersystem*	528
Fartpilot*	529
Justerbar fartbegrænser	533
Intelligent fartbegrænser	537

VSA-system	544
Manøvreringsassistent	547
Modeller med 2,0 l motor	
Differentialespærre	548
Dæktrykadvarselssystem	549, 553
Blindvinkelassistent*	556
LaneWatch*	559
Justering af forlygternes lyskegle	561
Honda Sensing*	562
Kollisionsbegrænsende bremsesystem	565
Modeller med trinløst variabel transmission	
Aktiv fartpilot med følgefunktion ved lav hastighed	576

Modeller med manuel gearkasse	
Aktiv fartpilot	593
Vognbaneassistent	609
Udvidet vognbaneassistent	617
System til registrering af trafikskilte	623
Frontsensorkamera	630
Radarsensor	632
Bremning	633
Parkering af bilen	642
Bakkamera med multivisning*	653
Påfyldning af brændstof	655
Brændstoføkonomi og CO₂-emissioner ...	659
Model med turbomotor	660

* Ikke tilgængelig på alle modeller

Forberedelse

Kontrollér følgende, før der køres.

Udvendig kontrol

- Kontrollér, at der ikke er genstande, som blokerer for ruder, sidespejle, lygter eller andre dele af bilen.
 - ▶ Fjern frost, sne og is.
 - ▶ Fjern eventuel sne fra taget, da det kan glide ned og blokere udsynet under kørsel. Hvis det er frosset fast, fjernes isen, når den har løsnet sig.
 - ▶ Ved fjernelse af is omkring hjulene skal det sikres, at hverken hjulene eller hjulkomponenterne tager skade.
- Sørg for, at motorhjelmene er lukket forsvarligt.
 - ▶ Hvis motorhjelmene åbner under kørsel, vil du ikke kunne se ud af forruden.
- Sørg for, at dækkene er i god stand.
 - ▶ Kontrollér lufttrykket, og se efter skader og overdreven slitage.
 - 📌 **Kontrol og udskiftning af dæk** S. 716
- Kontrollér, at der ikke er personer eller genstande bag ved eller omkring bilen.
 - ▶ Vær opmærksom på blinde vinkler.

Udvendig kontrol

BEMÆRK / NOTE

Hvis dørene er frosset fast, skal du påføre varmt vand rundt om dørene for at få isen til at smelte. Forsøg ikke at tvinge dørene op, da det kan beskadige gummikanten rundt i dørene. Tør vandet af, så det ikke også fryser til is.

Hæld ikke varmt vand i dørlåsen.
Du vil ikke kunne sætte nøglen i dørlåsen, hvis den fryser til.

Varme fra motoren og udstødningen kan antænde brændbare materialer under motorhjelmene og forårsage brand. Hvis bilen har været parkeret i længere tid, skal du efterse den samt fjerne eventuelt affald, som kan have samlet sig, som f.eks. tørt græs og blade, som er faldet ned eller er blevet båret ind til redebygning af mindre dyr. Se også efter under motorhjelmene, om der er efterladt brændbare materialer, efter at du eller en anden har udført vedligeholdelse på bilen.

Indvendig kontrol

- Opbevar og fastgør alle genstande i kabinen forsvarligt.
 - ▶ Hvis du kører med for meget last eller ikke opbevarer den korrekt, kan det påvirke bilens styring, stabilitet og bremselængde samt dækkene og gøre bilen usikker.
 - ✚ **Lastgrænse** S. 487
- Stab ikke genstande højere end sædehøjden.
 - ▶ De kan blokere for dit udsyn og blive slynget fremad i bilen ved hård opbremsning.
- Undgå at anbringe genstande på gulvet foran i bilen. Kontrollér, at gulvmåtten er fastgjort.
 - ▶ En genstand eller en ikke-fastgjort gulvmåtte kan komme i klemme mellem bremspedalen eller speederen, når du kører.
- Hvis du kører med dyr i kabinen, må de ikke bevæge sig frit rundt i kabinen.
 - ▶ De kan forstyrre kørslen og forårsage trafikulykker.
- Luk alle dørene og bagklappen forsvarligt.
- Indstil sædet korrekt.
 - ▶ Indstil også nakkestøtterne*.
 - ✚ **Indstilling af sæder** S. 243
 - ✚ **Indstilling af de forreste nakkestøtters positioner** S. 246
- Indstil spejlene og rattet, så de passer til dig.
 - ▶ Indstil dem, mens du sidder i korrekt kørestilling.
 - ✚ **Indstilling af spejle** S. 240
 - ✚ **Ratindstilling** S. 239

Indvendig kontrol

Forlygternes lyskegle er fabriksindstillet og behøver normalt ikke indstilles. Hvis du jævnligt kører med tunge genstande i bagagerummet eller med en anhænger*, skal du få lyskeglen genindstillet af en kvalificeret tekniker.

Bilen er udstyret med et system til automatisk justering af forlygterne, som automatisk justerer nærløshøjden på forlygterne.

* Ikke tilgængelig på alle modeller

- Kontrollér, at genstande på gulvet bag forsæderne ikke kan rulle ind under sæderne.
 - De kan gøre det svært for føreren at betjene pedalerne eller blokere for sædernes funktion.
- Alle passagerer i bilen skal have sikkerhedssele på.
 - 📌 **Spænding af sikkerhedssele** S. 52
- Kontrollér, at indikatorerne på instrumentpanelet tændes, når du starter bilen, og at de slukkes kort tid efter.
 - Få altid en forhandler til at udføre en kontrol, hvis en indikator indikerer en fejl.
 - 📌 **Indikatorer** S. 108

Lastgrænse

Når du transporterer bagage, må den samlede vægt af bilen, passagererne og bagagen ikke overstige den maksimalt tilladte vægt.

➤ **Specifikationer** S. 804

⌘ Lastgrænse

⚠ ADVARSEL

Hvis der læsses for meget på bilen, eller hvis den læsses forkert, kan det påvirke bilens styreegenskaber samt stabilitet og forårsage en ulykke, hvor du kan blive kvæstet eller omkomme.

Overhold alle lastgrænser, og følg retningslinjerne for transport af bagage i denne instruktionsbog.

Modeller med 1,0 l motor med varmesystem

Modeller med 1,5 l motor

Modeller med 2,0 l motor

Bilen er ikke beregnet til at trække en anhænger. Hvis dette forsøges, kan det medføre, at garantien bortfalder.

Modeller med 1,0 l motor og klimaanlæg

Forberedelse til transport

Lastgrænser i forbindelse med transport

Bilen kan trække en anhænger, hvis du sørger for omhyggeligt at overholde lastgrænserne, for at bruge det rette udstyr og for at følge retningslinjerne for kørsel med anhænger. Kontrollér vægtgrænserne, før du kører.

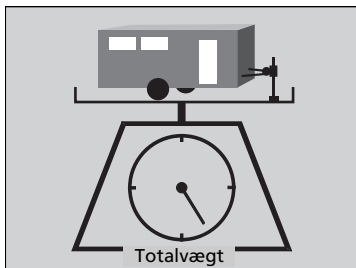

■ Totalvægt for anhænger

Overskrid ikke den maksimale anhängervægt for anhænger og anhängertræk (med/uden bremsler), bagage og alt i eller på den.

Kørsel med anhängervægt, der overstiger den maksimale anhängervægt, kan påvirke bilens styreegenskaber og ydeevne samt beskadige motoren og gearkassen.

» Lastgrænser i forbindelse med transport

⚠ ADVARSEL

Hvis lastgrænser overstiges, eller hvis bilen eller anhängeren læsses forkert, kan det forårsage en ulykke, hvor du kan blive kvæstet eller omkomme.

Kontrollér bilens og anhängers last grundigt, inden du kører.

Kontrollér, at lasten overholder alle lastgrænserne. Hvis der ikke er adgang til en offentlig køretøjsvægt, lægges bagagens anslåede vægt til anhängers vægt (som angivet af producenten), og derefter måles kugletrykket med en passende vægt eller kugletrykmåler, eller vægten anslås ud fra bagagefordelingen. Der henvises til instruktionsbogen til anhängeren for yderligere oplysninger.

Indkøringsperiode.

Undgå kørsel med anhänger, før bilen har kørt 1.000 km.

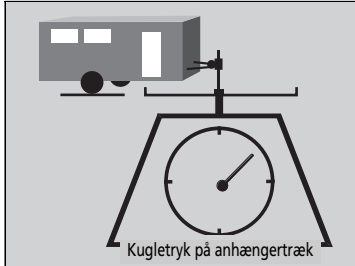

■ Kugletryk på anhængertræk

Kugletrykket på anhængertrækket må aldrig overstige 75 kg. Det er det tryk, anhængerens udsætter anhængertrækket for, når den er fuldt læsset. Ved en vægt på mindre end 750 kg gælder den tommelfingerregel, at kugletrykket skal udgøre 10% af anhængerens totalvægt.

- Et for højt kugletryk reducerer forhjulenes trækkevne og styrefølsomhed. Et for lille kugletryk kan gøre anhængerens ustabil og få den til at slingre.
- Et godt kugletryk opnås ved at begynde med at læsse 60% af lasten i anhængerens forreste del og 40% i den bageste del. Flyt rundt på lasten efter behov.

▣ Lastgrænser i forbindelse med transport

Hvis du kører med en anhænger i bjergterræn, skal du huske at trække 10% af den kombinerede vægt af bil og anhænger fra den maksimale anhængervægt for hver 1.000 meter over havoverfladen.

Overskrid aldrig den maksimalt tilladte anhængervægt og den angivne lastgrænse.

▣ **Specifikationer** S. 804

■ Trækudstyr og tilbehør

Trækudstyr varierer efter størrelsen af din anhænger, hvor meget last du skal trække, og hvor du skal køre.

■ Anhængertræk

Anhængertrækket skal være af en godkendt type og være forsvarligt fastgjort til undervognen.

■ Sikkerhedskæder

Brug altid en sikkerhedskæde, når du kører med en anhænger. Kontrollér, at sikkerhedskæden er lang nok til, at anhængerens uden problemer kan dreje om hjørner, men ikke så lang, at den slæber mod jorden.

■ Anhængerbremses

Hvis du har planer om at købe en anhænger med bremses, skal du sikre dig, at de aktiveres elektronisk. Forsøg ikke at forbinde dem med bilens hydrauliksystem. Ethvert forsøg på at forbinde anhængerens bremses med bilens hydrauliksystem vil, uanset hvor godt det gøres, reducere bremsernes effektivitet og udgøre en potentiel risiko.

■ Yderligere trækudstyr

I mange lande er det et lovkrav, at der monteres særlige sidespejle, når biler kører med anhænger. Selv hvis det ikke er et lovkrav i dit land, skal du montere specielle sidespejle, hvis dit udsyn på nogen måde begrænses.

■ Anhængerlygter

Anhængerlygter og udstyr skal være i overensstemmelse med lovkravene i det land, du kører i. Forhør dig hos anhængerforhandleren eller anhængerudlejningsstedet med hensyn til lovkravene i det område, du har planer om at køre med anhænger i.

► Trækudstyr og tilbehør

Sørg for, at alt udstyr er korrekt monteret og vedligeholdt, og at det opfylder lovgivningen i det land, du kører i.

Kontakt anhængerproducenten for oplysninger om korrekt montering og opsætning af udstyret. Forkert montering og opsætning kan påvirke bilens køreegenskaber, stabilitet og bremseevne.

Spørg anhængerforhandleren eller anhængerudlejningsstedet til råds, hvis andet udstyr anbefales eller kræves til det trækarbejde, du skal udføre.

Lygter og ledninger til anhængere kan variere efter type og mærke. Hvis der kræves et stik, skal det monteres af en kvalificeret tekniker.

Sikker kørsel med anhænger*

Ting, der er værd at vide før kørsel med anhænger

- Få anhængerens eftersat, og sørg for, at den er i god stand.
- Kontrollér, at vægten af og belastningen på bilen og anhængerens er inden for grænserne.
 - ▣ **Lastgrænser i forbindelse med transport** S. 488
- Fastgør anhængertrækket, sikkerhedskæden og andet nødvendigt udstyr forsvarligt til anhængerens.
- Fastgør alle genstande i og på anhængerens, så de ikke flytter sig under kørslen.
- Kontrollér, at lygterne og bremserne på anhængerens fungerer ordentligt.
- Kontrollér trykket i anhængerens dæk, inklusive reservehjulet.
- Sørg for at undersøge lovkravene med hensyn til maksimal hastighed eller begrænsninger for biler med anhænger. Hvis du kører gennem flere lande, bør du undersøge lovkravene i hvert enkelt land, før du kører hjemmefra, da disse kan variere fra land til land.
- Deaktiver automatisk tomgangsstop ved at trykke på afbryderknappen til automatisk tomgangsstop. Anhængervægten kan påvirke bilens bremseevne, hvis automatisk tomgangsstop aktiveres på en bakketop med en anhænger spændt efter bilen.

Trækhastighed og gear

- Kør langsommere end normalt.
- Overhold skilteede hastighedsgrænser for kørsel med anhænger.

Modeller med trinløst variabel transmission

- Brug positionen **D** ved kørsel med anhænger på vandret vej.

Modeller med manuel gearkasse

For at sikre en så god brændstoføkonomi som muligt begynder indikatoren for opgearning eller nedgearning at lyse på det mest optimale tidspunkt for skift til hhv. et højere eller lavere gear.

▣ Sikker kørsel med anhænger*

Hastigheden ved kørsel med anhænger må ikke overstige 100 km/t.

Parkering

Ud over de normale sikkerhedsforanstaltninger skal der placeres stopklodser ved alle anhængerens hjul.

Det tilrådes kun at køre op ad bakke på skråninger, der ikke overstiger 12%. Følg de tilgængelige anbefalinger med hensyn til veje og ruter, der er egnede til kørsel med anhænger.

Når du bliver passeret af et stort køretøj, kan trækvinden fra det pågældende køretøj få anhængerens til at slingre. Sørg for at holde en konstant hastighed, og styr ligeud.

Kør altid langsomt og få en anden person til at dirigere dig, når du bakker.

▣ Trækhastighed og gear

Når du kører med en anhænger med fastmonterede sider (f.eks. en campingvogn), må hastigheden ikke overstige 88 km/t. Ved højere hastigheder kan anhængerens slingre eller påvirke bilens køreegenskaber.

* Ikke tilgængelig på alle modeller

Drejning og bremsning

- Drej langsommere og i en større bue end normalt.
- Tillad mere bremsetid og længere bremseafstand.
- Undlad at bremse eller dreje pludseligt.

Kørsel i bakket terræn

- Kontrollér temperaturmåleren. Hvis viseren nærmer sig det øverste område, skal du slukke for klimaanlægget og sætte farten ned. Kør ind til siden et sikkert sted, og lad om nødvendigt motoren køle af.

Modeller med trinløst variabel transmission

- Skift til positionen **S**, og brug skiftekontakten* til at gear ned ved kørsel ned ad bakke. På denne måde forøges motorbremsevirkningen effektivt, og det forhindres, at bremserne overopheder.

Trækhastighed og gear

Indikatoren for nedgearing* vil ikke fortælle dig, at du skal skifte ned til 1. gear. Det er op til dig at skifte ned til 1. gear for at opnå mest mulig motorbremsning. Undgå pludselig motorbremsning.

Vej- og trafikforhold kan kræve, at du skifter gear i et andet mønster end det, der vises.

Kørsel i bakket terræn

Modeller med trinløst variabel transmission og 5 gearindstillinger

Hvis du bruger skiftekontakterne ved kørsel op og ned ad bakke, skal du vælge 3., 2. eller 1. gear afhængigt af bilens hastighed og vejforholdene. Brug ikke 4. og 5. gear.

Modeller uden nøglefrit adgangssystem

Start af motoren



1. Kontrollér, at parkeringsbremsen er deaktiveret.
 - ▶ Indikatoren for parkeringsbremsen og bremsesystemet (rød) lyser i 15 sekunder, når du trækker kontakten til det elektroniske parkeringsbremsesystem opad.

Modeller med trinløst variabel transmission

2. Kontrollér, at gearvælgeren er i positionen **P**, og træd derefter på bremsepedalen.
 - ▶ Selv om bilen kan startes i positionen **N**, er det mere sikkert at starte den i positionen **P**.

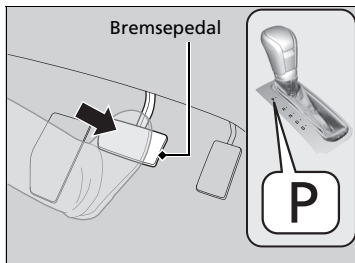

Modeller med manuel gearkasse

2. Kontrollér, at gearvælgeren er i positionen **N**. Træd derefter på bremsepedalen med højre fod og på koblingspedalen med venstre fod.
 - ▶ Koblingspedalen skal være trådt helt ned for at starte motoren.

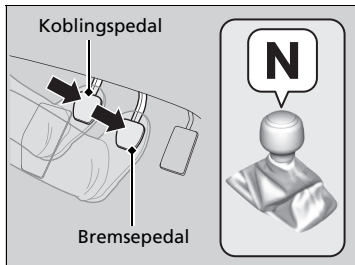

Start af motoren

Træd bremsepedalen helt ned, når du starter motoren.

Motoren er sværere at starte i koldt vejr og i højder over 2.400 meter med tyndere luft.

Når du starter motoren i koldt vejr, skal du slukke alt elektrisk tilbehør, såsom lygter, varmesystem "klima anlæg" og elbagrunder, for at forebygge, at batteriet aflades.

Hvis udstødningssystemet lyder unormalt, eller hvis du kan lugte udstødningsgas i kabinen, skal du få bilen eftersat af en forhandler. Der kan være en fejl i motoren eller i udstødningssystemet.

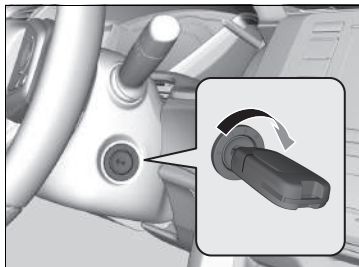

Alle modeller

3. Drej tændingskontakten til positionen START  uden at træde på speederen.

►► Start af motoren

Hold ikke nøglen i positionen START  i mere end 10 sekunder.

- Hvis motoren ikke starter med det samme, skal du vente mindst 30 sekunder, før du prøver igen.
- Hvis motoren starter, men stopper igen med det samme, skal du vente mindst 30 sekunder, før du gentager trin 3, mens du forsigtigt træder på speederen. Slip speederen med det samme, når motoren starter.

Hold ikke nøglen i positionen START , efter at motoren er startet.

Startspærrefunktionen beskytter bilen mod tyveri. Hvis en forkert kodet enhed anvendes, spærres motorens brændstofsistem.

► **Startspærrefunktion** S. 207

Start på kørsel

Modeller med trinløst variabel transmission

1. Sæt gearvælgeren i positionen **D**, mens du samtidig holder din højre fod på bremsepedalen. Vælg **R** for at bakke.
2. Slip bremsepedalen, og træd forsigtigt på speederen med parkeringsbremsen aktiveret.
 - Sørg for, at indikatoren for parkeringsbremsen og bremsesystemet (rød) slukker.
 - **Parkeringsbremse** S. 633

Hill Start Assist-system

Hill Start Assist-systemet holder bremsen aktiveret kortvarigt for at hjælpe med at forhindre bilen i at rulle på skråninger, når du flytter foden fra bremsepedalen til speederen.

Modeller med trinløst variabel transmission

Sæt gearvælgeren i positionen **D**, **S** eller **L***, når du vender op ad bakke, eller i positionen **R**, når du vender ned ad bakke, og slip derefter bremsepedalen.

Modeller med manuel gearkasse

Træd på koblingspedalen, og skift til ét af de fremadgående gear, når du vender op ad bakke, eller til **R**, når du vender ned ad bakke, og slip derefter bremsepedalen.

►► Start på kørsel

Modeller med manuel gearkasse og tågebaglygte

Hvis motoren går i stå, skal du træde koblingspedalen helt ned inden for tre sekunder. Motoren kan starte automatisk igen under visse omstændigheder. Hvis den ikke starter igen, skal du følge standardproceduren.

Du kan også deaktivere parkeringsbremsen ved at trykke på kontakten til den elektroniske parkeringsbremse og samtidig træde bremsepedalen ned. Når bilen vender ned ad bakke, kan du sætte i gang mere jævnt ved at deaktivere den elektroniske parkeringsbremse end ved at træde på speederen.

►► Hill Start Assist-system

Det er ikke sikkert, at Hill Start Assist-systemet kan forhindre bilen i at rulle ned ad bakke på en meget stejl eller glat skråning, og det fungerer ikke på små skråninger.

Hill Start Assist-systemet fungerer, selv om VSA-systemet ikke er aktiveret.

Hill Start Assist-systemet erstatter ikke parkeringsbremsen.

* Ikke tilgængelig på alle modeller

Modeller med nøglefrit adgangssystem

Start af motoren



1. Kontrollér, at parkeringsbremsen er deaktiveret.

- Indikatoren for parkeringsbremsen og bremsesystemet (rød) lyser i 15 sekunder, når du trækker kontakten til det elektroniske parkeringsbremsesystem opad.

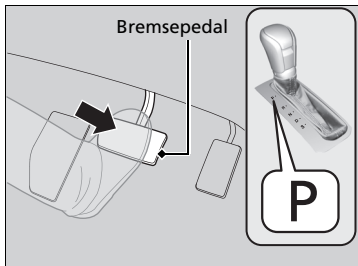

Modeller med trinløst variabel transmission

2. Kontrollér, at gearvælgeren er i positionen **P**, og tråd derefter på bremsepedalen.

- Selv om bilen kan startes i positionen **N**, er det mere sikkert at starte den i positionen **P**.

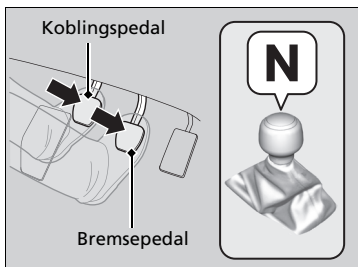

Modeller med manuel gearkasse

2. Kontrollér, at gearvælgeren er i positionen **N**.

- Tråd derefter på bremsepedalen med højre fod og på koblingspedalen med venstre fod.
- Koblingspedalen skal være trådt helt ned for at starte motoren.

Start af motoren

Tråd bremsepedalen helt ned, når du starter motoren.

Motoren er sværere at starte i koldt vejr og i højder over 2.400 meter med tyndere luft.

Når du starter motoren i koldt vejr, skal du slukke alt elektrisk tilbehør, såsom lygter, klimaanlæg og elbagruge, for at forebygge, at batteriet aflades.

Hvis udstødningssystemet lyder unormalt, eller hvis du kan lugte udstødningsgas i kabinen, skal du få bilen efterset af en forhandler. Der kan være en fejl i motoren eller i udstødningssystemet.

Bring den nøglefri fjernbetjening tæt på **ENGINE START/STOP**-knappen, hvis batteriet i den nøglefri fjernbetjening er svagt.

► Hvis batteriet i den nøglefri fjernbetjening er svagt S. 770

Motoren starter muligvis ikke, hvis den nøglefri fjernbetjening udsættes for kraftige radiobølger.

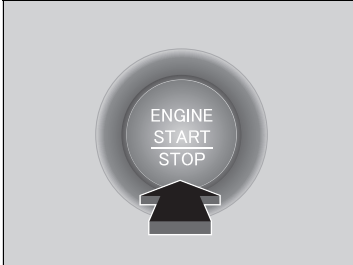

Alle modeller

- Tryk på **ENGINE START/STOP**-knappen uden at træde på speederen.

Standingsning af motoren

Du kan slukke motoren, når bilen er helt stoppet.

Modeller med trinløst variabel transmission

- Sæt gearvælgeren i positionen **P**.
- Tryk på **ENGINE START/STOP**-knappen.

Modeller med manuel gearkasse

- Med gearvælgeren i positionen **N** trykker du på **ENGINE START/STOP**-knappen.
- Hvis gearvælgeren er i en anden position end **N**, skal du træde koblingspedalen ned og derefter trykke på **ENGINE START/STOP**-knappen.

►► Start af motoren

Hold ikke **ENGINE START/STOP**-knappen nede for at starte motoren.

Hvis motoren ikke starter, skal du vente mindst 30 sekunder, før du prøver at starte motoren igen.

Startspærrefunktionen beskytter bilen mod tyveri. Hvis en forkert kodet enhed anvendes, spærres motorens brændstofsistem.

► **Startspærrefunktion** S. 207

Start på kørsel

Modeller med trinløst variabel transmission

1. Sæt gearvælgeren i positionen **[D]**, mens du samtidig holder din højre fod på bremsepedalen. Vælg **[R]** for at bakke.
2. Slip bremsepedalen, og træd forsigtigt på speederen med parkeringsbremsen aktiveret.
 - Sørg for, at indikatoren for parkeringsbremsen og bremsesystemet (rød) slukker.
📌 **Parkeringsbremse** S. 633

Hill Start Assist-system

Hill Start Assist-systemet holder bremsen aktiveret kortvarigt for at hjælpe med at forhindre bilen i at rulle på skråninger, når du flytter foden fra bremsepedalen til speederen.

Modeller med trinløst variabel transmission

Sæt gearvælgeren i positionen **[D]** eller **[S]**, når du vender op ad bakke, eller i positionen **[R]**, når du vender ned ad bakke, og slip derefter bremsepedalen.

Modeller med manuel gearkasse

Træd på koblingspedalen, og skift til ét af de fremadgående gear, når du vender op ad bakke, eller til **[R]**, når du vender ned ad bakke, og slip derefter bremsepedalen.

Start på kørsel

Modeller med manuel gearkasse

Hvis motoren går i stå, skal du træde koblingspedalen helt ned inden for tre sekunder. Motoren kan starte automatisk igen under visse omstændigheder. Hvis den ikke starter igen, skal du følge standardproceduren.

Du kan også deaktivere parkeringsbremsen ved at trykke på kontakten til den elektroniske parkeringsbremse og samtidig træde bremsepedalen ned. Når bilen vender ned ad bakke, kan du sætte i gang mere jævnt ved at deaktivere den elektroniske parkeringsbremse end ved at træde på speederen.

Hill Start Assist-system

Det er ikke sikkert, at Hill Start Assist-systemet kan forhindre bilen i at rulle ned ad bakke på en meget stejl eller glat skråning, og det fungerer ikke på små skråninger.

Hill Start Assist-systemet fungerer, selv om VSA-systemet ikke er aktiveret.

Hill Start Assist-systemet erstatter ikke parkeringsbremsen.

Sikkerhedsforanstaltninger ved kørsel

I tåge

Sigtbarheden forringes, når det er tåget. Når du kører, skal du tænke for nærløst selv i dagtimerne. Sænk farten, og brug midterstriberne, autoværn og baglygterne på forankørende biler til at navigere efter.

» Sikkerhedsforanstaltninger ved kørsel

FORSIGTIG: Kør ikke på veje, hvor der er dybt vand. Hvis du kører gennem dybt vand, vil det beskadige motoren og det elektriske udstyr, og bilen vil bryde sammen.

Modeller med trinløst variabel transmission

BEMÆRK / NOTE

Betjen ikke gearvælgeren, samtidig med at du træder på speederen. Det kan ødelægge gearkassen.

BEMÆRK / NOTE

Hvis du gentagne gange drejer rattet ved ekstremt langsom hastighed eller holder rattet i venstre eller højre yderposition i længere tid, bliver systemet til elektrisk servostyring (EPS) varmt. Systemet går i beskyttelsestilstand, og dets ydeevne begrænses. Rattet bliver tungere og tungere at dreje. Når servosystemet er kølet af, genoprettes servostyringen. Gentagne manøvrer under disse forhold kan til sidst beskadige systemet.

■ I kraftig blæst

Hvis en kraftig sidevind trækker i eller skubber til bilen under kørslen, skal du holde godt fast i rattet. Sænk langsomt bilens hastighed, og hold bilen midt på vejen. Vær forsigtig ved vindstød, især når bilen kører ud af en tunnel, når der køres på en bro, langs en flodbred eller gennem åbne områder som f.eks. et stenbrud, og når en stor lastbil passerer.

►► Sikkerhedsforanstaltninger ved kørsel

Hvis tændingskontakten drejes til positionen TILBEHØR **I***1 under kørsel, stoppes motoren, og al servokraft til styre- og bremsefunktionerne afbrydes, så det bliver svært at styre bilen.

Sæt ikke gearvælgeren i positionen **N** under kørsel, da du vil miste motorbremsekraft (og accelerationskraft).

Undgå pludselig acceleration eller at give fuld gas de første 1.000 km, da det kan beskadige motoren eller gearkassen.

Undgå hårde opbremsninger de første 300 km.
Følg også disse anbefalinger efter udskiftning af bremseklodser.

BEMÆRK / NOTE

Modeller med 2,0 l motor

Følgende kan beskadige underspoileren:

- Parkering af bilen ved en parkeringsblok
- Parallelparkering langs rabatten
- Kørsel ned mod bunden af en bakke
- Kørsel op eller ned til et andet vejniveau (f.eks. rabatten)
- Kørsel på en vej med hjulspor eller bump
- Kørsel på en vej med huller

*1: Modeller med nøglefrit adgangssystem har en **ENGINE START/STOP**-knap i stedet for en tændingskontakt.

I regnvejr

Vejen er glat, når det regner. Undgå hårde opbremsninger, hurtig acceleration og pludselige ryk i rattet, og vær mere forsigtig under kørslen. Du vil muligvis kunne opleve akvaplaning, hvis du kører på en opkørt vej med vandpytter. Undgå kørsel i dybt vand og på oversvømmede veje. Dette kan beskadige motoren eller gearkassen og forårsage fejl i elektriske komponenter.

Andre sikkerhedsforanstaltninger

Ved et kraftigt sammenstød med noget neden under bilen skal du standse et sikkert sted. Kontrollér undersiden af bilen for materielle skader samt væskelækager.

Trinløst variabel transmission*

Krybekørsel

Motoren kører ved en højere tomgangshastighed, og krybekørselshastigheden øges. Bliv ved med at træde bremsepedalen helt ned, når bilen er standset.

Kickdown-funktion

Hvis du træder hurtigt på speederen, samtidig med at du kører op ad bakke, kan gearkassen skifte til en lavere udveksling og uventet øge kørehastigheden. Træd forsigtigt på speederen, især når vejbelægningen er våd og ved kørsel i sving.

☒ I regnvejr

Vær forsigtig, hvis der er risiko for akvaplaning. Når du kører med for høj hastighed på en vej, der er dækket af vand, opbygges et lag af vand mellem dækkene og vejbanen. Hvis dette sker, kan bilen ikke reagere på førerinput, f.eks. styring og bremsning.

Sænk hastigheden langsomt, når du gearer ned. Hvis vejen er glat, kan pludselig motorbremsning få dækkene til at skride.

* Ikke tilgængelig på alle modeller

Modeller med trinløst variabel transmission og 6 gearindstillinger

Gearskift

Skift gearposition efter kørselsbehov.

■ Gearvælgerpositioner

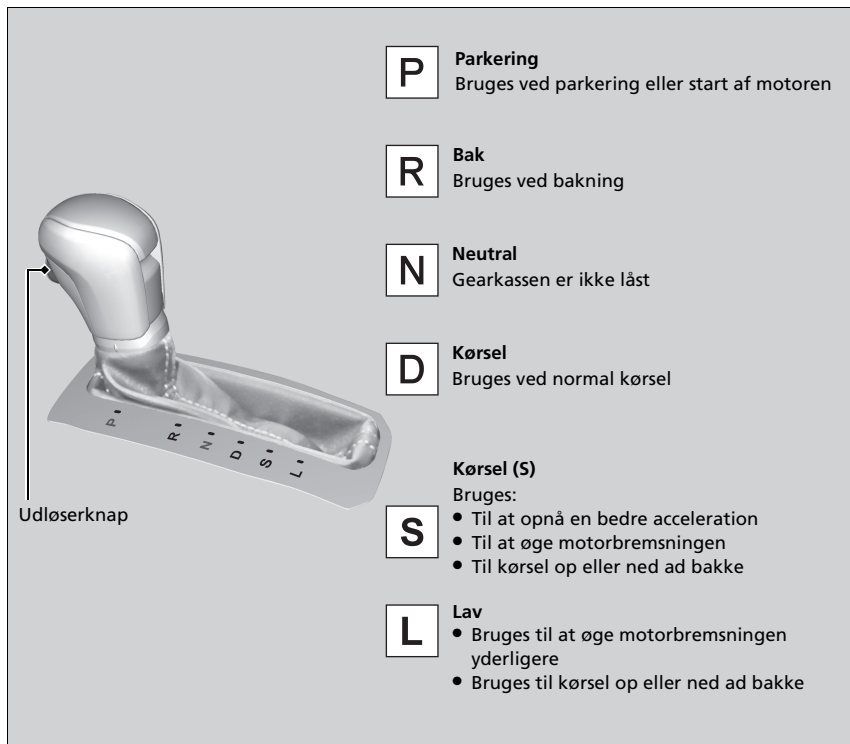

» Gearvælgerpositioner

Du kan ikke dreje tændingskontakten til positionen LÅST **[O]** og tage nøglen ud, medmindre gearvælgeren er i positionen **[P]**.

Selv i positionen **[N]** kan bilen bevæge sig en smule, når motoren er kold.
Træd bremsepedalen helt ned, og aktivér om nødvendigt parkeringsbremsen.

Betjening af gearvælger

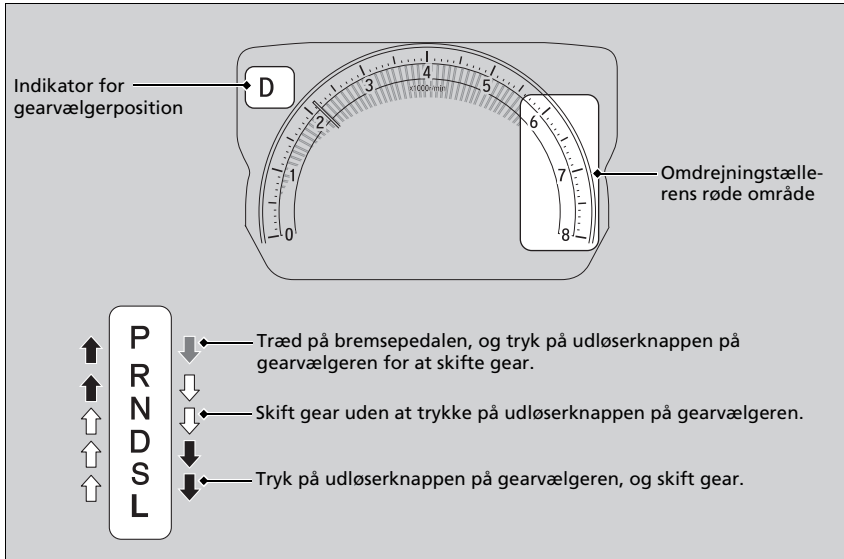

⌘ Betjening af gearvælger

BEMÆRK / NOTE

Når du skifter fra positionen **D** til positionen **R** og omvendt, skal bilen holde helt stille, og du skal træde bremsepedalen i bund.

Hvis gearvælgeren betjenes, før bilen holder helt stille, kan det beskadige gearkassen.

Brug indikatoren for gearvælgerposition til at kontrollere gearvælgerens position, før du kører.

Uanset hvilken position gearvælgeren er i under kørslen, angiver en blinkende gearkasseindikator en fejl i gearkassen. Undgå pludselig acceleration, og få gearkassen eftersat af en forhandler hurtigst muligt.

Brændstofforsyningen kan blive afbrudt, hvis du hele tiden kører med en hastighed, hvor omdrejningstællers viser bevæger sig ind i det røde område (maks. motoromdrejningstal). Hvis dette sker, vil du muligvis opleve en let rystelse.

Det er muligvis ikke muligt at betjene gearvælgeren, hvis bremsepedalen trædes ned, samtidig med at udløserknappen på gearvælgeren holdes inde. Træd først på bremsepedalen.

Modeller med trinløst variabel transmission og 5 gearindstillinger

Gearskift

Skift gearposition efter kørselsbehov.

■ Gearvælgerpositioner

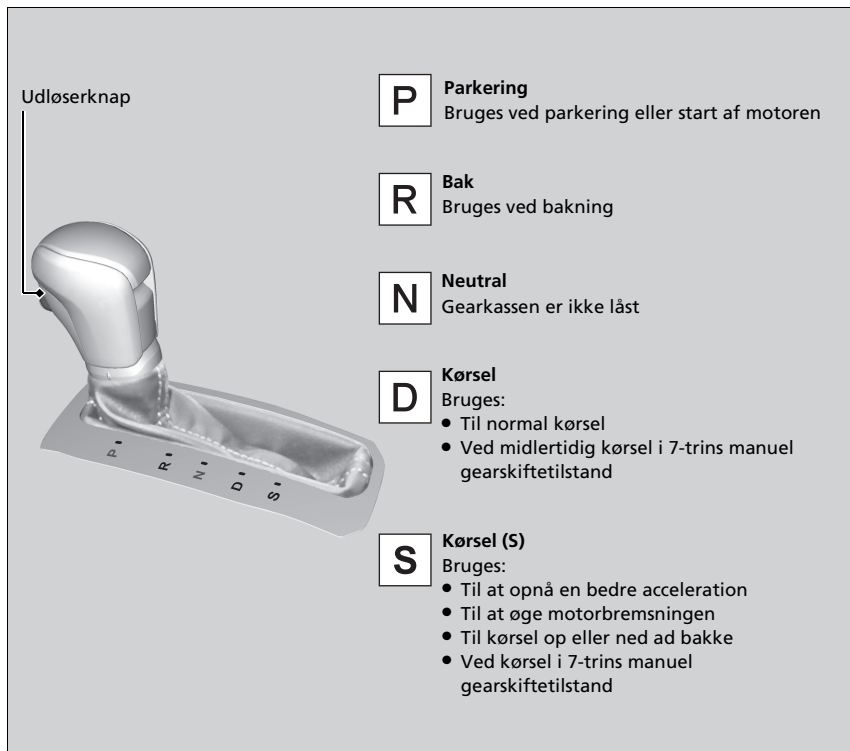

» Gearvælgerpositioner

Du kan ikke dreje tændingskontakten til positionen LÅST [0]*1 og tage nøglen ud, medmindre gearvælgeren er i positionen [P].

Selv i positionen [N] kan bilen bevæge sig en smule, når motoren er kold.
Træd bremsepedalen helt ned, og aktivér om nødvendigt parkeringsbremsen.

*1: Modeller med nøglefrit adgangssystem har en **ENGINE START/STOP**-knap i stedet for en tændingskontakt.

Betjening af gearvælger

Modeller med 1,0 l motor

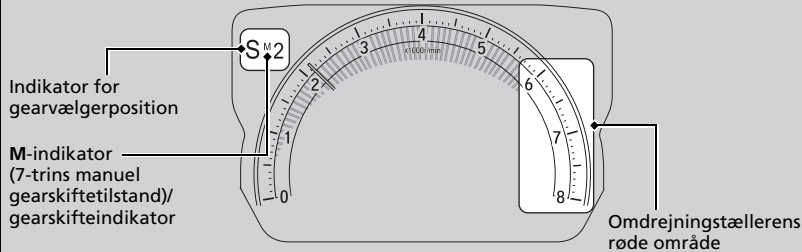

Modeller med 1,5 l motor

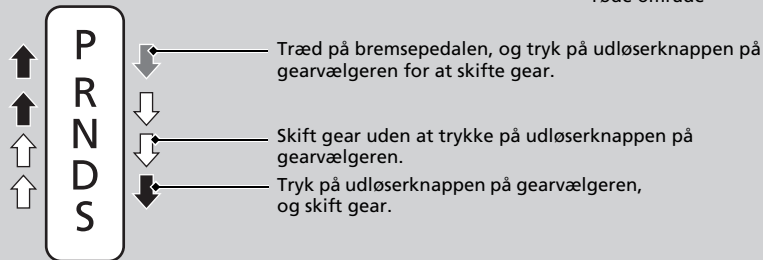
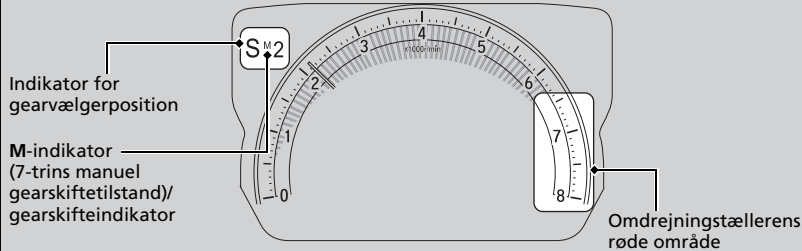

Betjening af gearvælger

BEMÆRK / NOTE

Når du skifter fra positionen **D** til positionen **R** og omvendt, skal bilen holde helt stille, og du skal træde bremsepedalen i bund.

Hvis gearvælgeren betjenes, før bilen holder helt stille, kan det beskadige gearkassen.

Brug indikatoren for gearvælgerposition til at kontrollere gearvælgerens position, før du kører.

Uanset hvilken position gearvælgeren er i under kørslen, angiver en blinkende gearkasseindikator en fejl i gearkassen. Undgå pludselig acceleration, og få gearkassen efterset af en forhandler hurtigst muligt.

Brændstofforsyningen kan blive afbrudt, hvis du hele tiden kører med en hastighed, hvor omdrejningstællerens viser bevæger sig ind i det røde område (maks. motoromdrejningstal). Hvis dette sker, vil du muligvis opleve en let rystelse.

Det er muligvis ikke muligt at betjene gearvælgeren, hvis bremsepedalen trædes ned, samtidig med at udløserknappen på gearvælgeren holdes inde. Træd først på bremsepedalen.

7-trins manuel skiftetilstand

Brug skiftekontakterne til at skifte mellem 1. og 7. gear uden at tage hænderne af rattet. Der skiftes til 7-trins manuel gearskiftetilstand, når en skiftekontakt betjenes under kørslen. Denne tilstand er nyttig, når motorbremsning er nødvendig.

■ Når gearvælgeren er i positionen **D**:

Der skiftes midlertidigt til 7-trins manuel gearskiftetilstand, og nummeret vises i gearskifteindikatoren.

7-trins manuel gearskiftetilstand annulleres automatisk, hvis der køres med en konstant hastighed, eller hvis der accelereres, og nummeret i gearskifteindikatoren forsvinder.

Du kan annullere denne tilstand ved at trække i **H** skiftekontakten i et par sekunder.

7-trins manuel gearskiftetilstand er især nyttigt i forbindelse med at reducere bilens hastighed midlertidigt, før der drejes.

■ Når gearvælgeren er i positionen **S**:

Der skiftes til 7-trins manuel gearskiftetilstand. **M**-indikatoren og gearnummeret vises i gearskifteindikatoren. I takt med at bilens hastighed reduceres, geares der automatisk ned. Når bilen standser helt, skiftes der automatisk til 1. gear.

Hvis bilens hastighed øges, og motoromdrejningstallet nærmer sig omdrejningstællerens røde felt, geares der automatisk op.

7-trins manuel skiftetilstand

I 7-trins manuel gearskiftetilstand geares der op og ned ved at betjene den relevante skiftekontakt under følgende betingelser:

Opgearing: Motoromdrejningstallet når den laveste grænse for det højere gear.

Nedgearing: Motoromdrejningstallet når den højeste grænse for det lavere gear.

Når motoromdrejningstallet nærmer sig omdrejningstællerens røde felt, geares der automatisk op. Når motoromdrejningstallet når den laveste grænse for det valgte gear, geares der automatisk ned.

Betjening af skiftekontakterne på glatte overflader kan få dækkene til at blokere. Hvis det skulle ske, annulleres 7-trins manuel gearskiftetilstand, og der skiftes tilbage til normal køretilstand **D**.

Brug af 7-trins manuel gearskiftetilstand

Ved annullering af 7-trins manuel gearskiftetilstand flyttes gearvælgeren fra positionen **S** til positionen **D**. Når 7-trins manuel gearskiftetilstand annulleres, slukker **M**-indikatoren og gearskifteindikatoren.

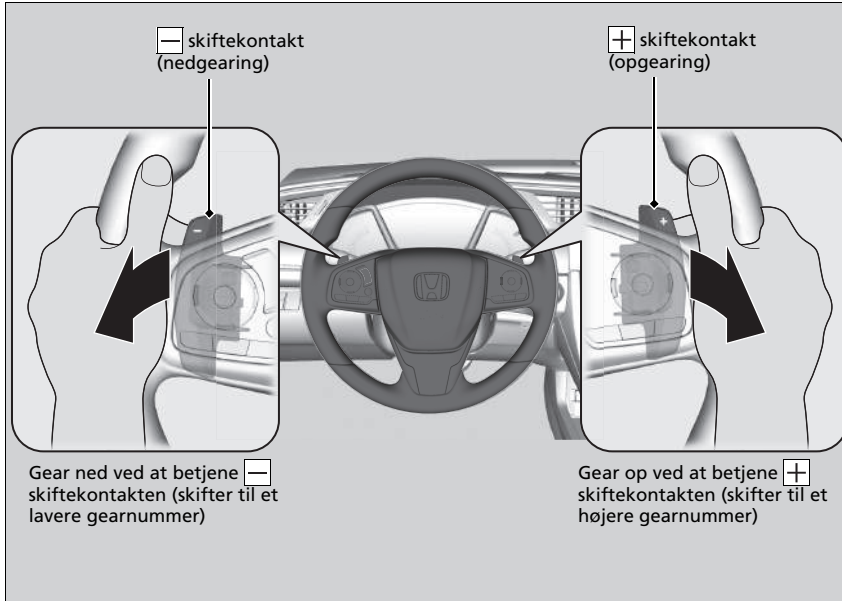

Brug af 7-trins manuel gearskiftetilstand

Hvert tryk på en skiftekontakt svarer til et enkelt trinskift. For at skifte trin kontinuerligt skal du slippe skiftekontakten, før du igen trykker den mod dig selv for at skifte til den næste hastighed.

Gearskifteindikatoren blinker, når du ikke kan geare op eller ned. Det betyder, at din kørehastighed ikke er inden for det tilladte gearskifteinterval.

Sæt hastigheden en smule op for at skifte et gear op, og sæt hastigheden en smule ned for at skifte et gear ned, mens indikatoren blinker.

■ Indikator for opgearing/nedgearing*

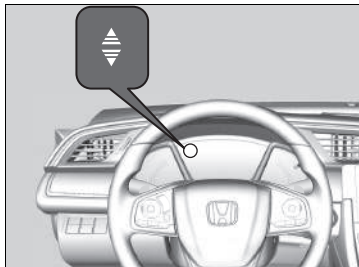

Tændes, når bilen er i 7-trins manuel gearskiftetilstand for at angive, hvornår gearskift ville være passende for at opretholde den mest brændstoføkonomiske kørestil.

Indikator for opgearing: Tændes, når det tilrådes at skifte til et højere gear.

Modeller med 1,5 l motor

Indikator for nedgearing: Tændes, når det tilrådes at skifte til et lavere gear.

►► Indikator for opgearing/nedgearing*

⚠ ADVARSEL

Gearskifteindikatorerne er udelukkende en hjælpefunktion til at opnå en bedre brændstoføkonomi.

Følg aldrig gearskifteindikatorerne, hvis vej- og trafikforholdene ikke tillader det, eller hvis det kan distrahere dig.

Modeller med 1,5 l motor

Denne indikator vil ikke fortælle dig, hvornår du skal skifte et gear ned for at øge motorbremsning. Det er op til dig at skifte et gear ned for at øge motorbremsning ved kørsel ned ad bakke.

Skift altid et gear ned ved det korrekte motoromdrejningstal.

Farven på miljømåleren kan skifte, hvis du ikke skifter gear, når en gearskifteindikator lyser. Dette kan give ændringer i brændstoføkonomien.

Vej- og trafikforhold kan kræve, at du skifter gear i et andet mønster end det, der vises.

Modeller med manuel gearkasse

Gearskift

Betjening af gearvælger

Træd koblingspedalen i bund for at betjene gearvælgeren og skifte gear, og slip langsomt pedalen.

Træd på koblingspedalen, og vent et par sekunder, før du skifter til positionen **R**, eller skift til et fremgear et kort øjeblik. Dette standser tandhjulene, så de ikke skærer mod hinanden.

Lad ikke foden hvile på koblingspedalen, når du ikke skal skifte gear. Dette kan slide koblingen ned for tidligt.

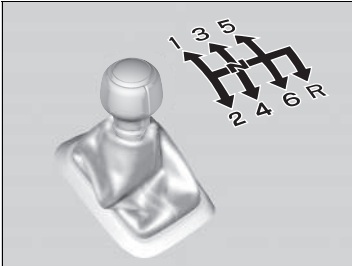

►► Betjening af gearvælger

BEMÆRK / NOTE

Skift ikke til positionen **R**, før bilen holder helt stille. Hvis der skiftes til positionen **R**, før bilen holder helt stille, kan det beskadige gearkassen.

BEMÆRK / NOTE

Inden du skifter et gear ned, skal du sikre dig, at omdrejningstællerens viser ikke bevæger sig ind i det røde område. Skulle det ske, kan det beskadige motoren alvorligt.

Modeller med 2,0 l motor

Der er en metaldele på gearvælgeren. Hvis du efterlader bilen ude i solen i længere tid på en varm dag, skal du være forsigtig, før du griber fat i gearvælgeren. Varmen kan have gjort gearvælgeren meget varm. Hvis udetemperaturen er lav, kan gearvælgeren føles kold.

Hvis du overstiger den maksimale hastighedsgrænse for det gear, du kører i, vil viseren bevæge sig ind i omdrejningstællerens røde område. Hvis dette sker, vil du muligvis opleve en let rystelse.

Modeller med tågebaglygte

Indikator for opgearing/nedgearing

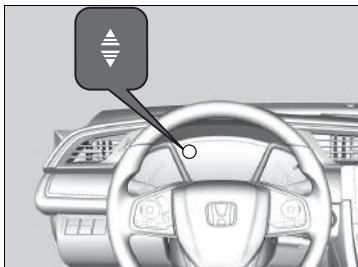

Modeller med Honda Sensing

Tænder for at fortælle dig, at et gearskift anbefales for at opretholde den mest økonomiske kørestil eller for at undgå, at motoren går i stå.

Modeller uden Honda Sensing

Tænder for at fortælle dig, at et gearskift anbefales for at opretholde den mest økonomiske kørestil.

Alle modeller

Indikator for opgearing: Tændes, når det tilrådes at skifte til et højere gear.

Indikator for nedgearing: Tændes, når det tilrådes at skifte til et lavere gear.

Indikator for opgearing/nedgearing

⚠ ADVARSEL

Gearskifteindikatoren er en hjælpefunktion til at opnå en bedre brændstoføkonomi. Følg aldrig gearskifteindikatorerne, hvis vej- og trafikforholdene ikke tillader det, eller hvis det kan distrahere dig.

Denne indikator vil ikke fortælle dig, hvornår du skal skifte et gear ned for at øge motorbremsning. Det er op til dig at skifte et gear ned for at øge motorbremsning ved kørsel ned ad bakke.

Skift altid et gear ned ved det korrekte motoromdrejningstal.

Indikatoren for nedgearing tændes ikke ved nedgearing fra **2** til **1**.

Modeller med 1,0 l motor eller 1,5 l motor

Farven på miljømåleren kan skifte, hvis du ikke skifter gear, når en gearskifteindikator lyser. Dette kan give ændringer i brændstoføkonomien.

Vej- og trafikforhold kan kræve, at du skifter gear i et andet mønster end det, der vises.

Modeller med 2,0 l motor

Rev Match-system

Justerer motorens omdrejningstal, så det tilpasses den optimale hastighed for det gear, der skiftes til.

📖 **Køretilstandskontakt** S. 526

■ Begrænsninger

Rev Match-systemet aktiveres ikke i følgende situationer:

- Der skiftes til et lavere gear, men systemet har registreret, at motoren vil køre i for høje omdrejninger.
- Der skiftes til 1. gear fra et højere gear.
- Motorens omdrejningstal er lavt, og der skiftes til et lavere gear i den korrekte rækkefølge.
- Systemet har registreret, at motoren kører i tomgang, efter der er skiftet til et højere gear.
- Koblingspedalen ikke er trådt helt ned.

Rev Match-systemet deaktiveres muligvis, hvis koblingen holdes aktiveret i en længere periode.

📖 Rev Match-system

Rev Match-systemet kan deaktiveres via førerinformationssystemet eller audio-/informationsskærmen*.

📖 **Funktioner, der kan tilpasses*** S. 171, 396

Hvis der trædes på speederen, når der skiftes gear, prioriterer systemet input fra speederen.

Hvis meddelelsen nedenfor vises, kan der være problemer med systemet. Rev Match-systemet fungerer muligvis ikke, men du kan udføre almindelige gearskift. Få systemet eftersat af en forhandler.

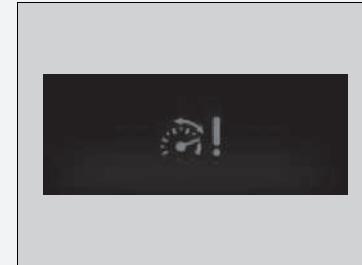

* Ikke tilgængelig på alle modeller

■ Låsefunktion for bagegear

Den manuelle gearkasse har en låsefunktion, der hindrer utilsigtet skift til **R** fra et fremgear, mens bilen kører med over en vis hastighed.

Hvis du ikke kan skifte til **R**, når bilen holder stille, skal du benytte følgende fremgangsmåde:

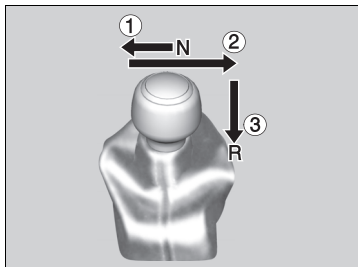

1. Træd på koblingspedalen, flyt gearvælgeren helt til venstre, og skift til **R**.
2. Hvis du stadigvæk ikke kan skifte til **R**, skal du aktivere parkeringsbremsen og dreje tændingskontakten til positionen TILBEHØR **I** eller LÅST **O***1.
3. Træd på koblingspedalen, og skift til **R**.
4. Bliv ved med at træde på koblingspedalen, og start motoren.

Få bilen eftersat af en forhandler, hvis du bliver nødt til at gentage denne procedure.

*1: Modeller med nøglefrit adgangssystem har en **ENGINE START/STOP**-knap i stedet for en tændingskontakt.

ECON-tilstand*

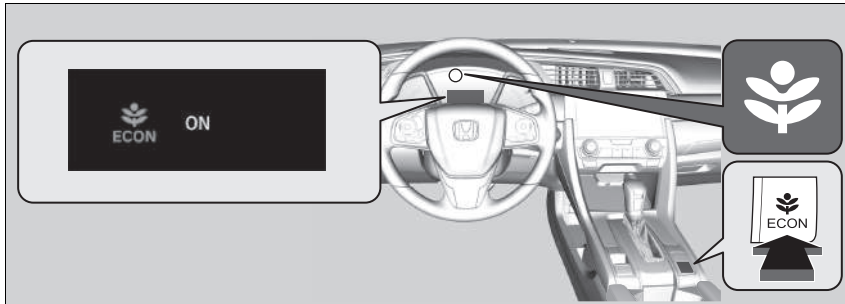

ECON-knappen slår ECON-tilstanden til og fra.
Med ECON-tilstanden kan du forbedre brændstoføkonomien ved at tilpasse ydeevnen på klimaanlægget og fartpiloten*.

►► ECON-tilstand*

I ECON-tilstanden kan klimaanlægget tillade større temperaturudsving.

* Ikke tilgængelig på alle modeller

Modeller med 1,0 l motor og trinløst variabel transmission

Automatisk tomgangsstop

For at bidrage til den bedst mulige brændstofføkonomi standser motoren automatisk, når bilen standses, afhængigt af udeklimaet og bilens driftsforhold. Indikatoren (grøn) tændes på dette tidspunkt.

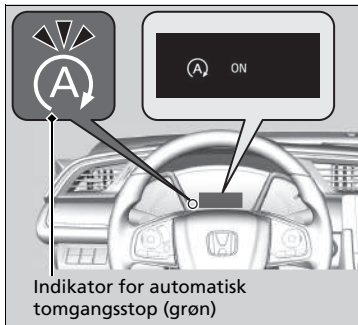

Indikator for automatisk tomgangsstop (grøn)

Motoren genstarter, når bilen skal til at køre igen, og indikatoren (grøn) slukkes.

➤ **Motoren starter automatisk igen i følgende tilfælde:** S. 518

Der er forskellige forhold i omgivelserne og omkring bilen, som påvirker det automatiske tomgangsstopsystems funktion.

➤ **Automatisk tomgangsstop aktiveres i følgende tilfælde:**
S. 516, 517

Hvis døren i førersiden åbnes, mens indikatoren (grøn) er tændt, lyder der et advarselssignal, som indikerer, at automatisk tomgangsstop er aktiveret.

En meddelelse knyttet til automatisk tomgangsstop vises i førerinformationssystemet.

➤ **Indikatorer** S. 108

➤ **Funktioner, der kan tilpasses*** S. 171, 396

►► Automatisk tomgangsstop

12 V batteriet, som er monteret i bilen, er udviklet specielt til en model med automatisk tomgangsstop. Brug af et andet 12 V batteri end den angivne type kan forkorte batteriets levetid og forhindre funktionen automatisk tomgangsstop i at blive aktiveret. Hvis 12 V batteriet skal udskiftes, skal du sørge for at vælge den angivne type. Bed en forhandler om yderligere oplysninger.

➤ **Specifikationer** S. 804

Varigheden af automatisk tomgangsstop:

- **Øges** i ECON-tilstand sammenlignet med, når ECON-tilstanden er slået fra med klimaanlægget* i brug.

Aktivering og deaktivering af automatisk tomgangsstop

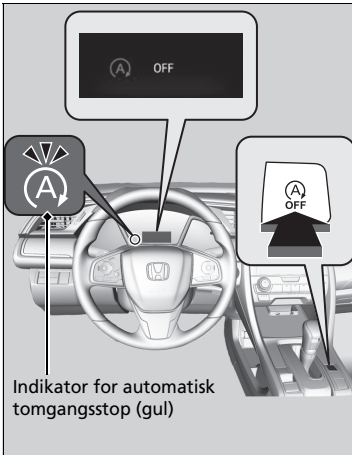

Tryk på denne knap for at deaktivere automatisk tomgangsstop. Automatisk tomgangsstop deaktiveres.

- Automatisk tomgangsstop deaktiveres, og indikatoren (gul) tændes.

Automatisk tomgangsstop aktiveres hver gang, du starter motoren, også selv om du deaktiverede systemet, sidste gang du kørte i bilen.

► Aktivering og deaktivering af automatisk tomgangsstop

Et tryk på afbryderknappen til automatisk tomgangsstop genstarter motoren, når automatisk tomgangsstop er aktiveret.

■ Automatisk tomgangsstop aktiveres i følgende tilfælde:

Bilen standses med gearvælgeren i positionen **[D]** og bremsepedalen trådt ned.

■ Automatisk tomgangsstop aktiveres ikke i følgende tilfælde:

- Der trykkes på afbryderknappen til automatisk tomgangsstop.
- Førerens sikkerhedssele er ikke spændt.
- Kølevæsketemperaturen er lav eller høj.
- Gearolietemperaturen er lav eller høj.
- Bilen standses igen, før hastigheden når 5 km/t, når motoren er startet.
- Bilen standses på en stejl skråning.
- Motoren startes, mens motorhjelman er åben.
 - Sluk motoren. Luk motorhjelman, inden motoren genstartes for at aktivere automatisk tomgangsstop.
- Batteriniveaulet er lavt.
- Batteriets interne temperatur er 5 °C eller lavere.
- Gearvælgeren er i en anden position end **[D]**.
- Varmesystemet*/klima anlægget* er i brug, og udetemperaturen er under -20 °C eller over 40 °C.
- Varmesystemet*/klima anlægget* er i brug, og temperaturen er indstillet til **Hi** eller **Lo**.
-  er aktiveret (indikatoren lyser).

►► Automatisk tomgangsstop aktiveres i følgende tilfælde:

Åbn ikke motorhjelman, mens automatisk tomgangsstop er aktiveret.
Hvis motorhjelman åbnes, kan motoren ikke genstartes automatisk.

I dette tilfælde skal du genstarte motoren med tændingskontakten* eller **ENGINE START/STOP**-knappen*.

► **Start af motoren** S. 493, 496

Modeller med nøglefrit adgangssystem

Hvis du trykker på **ENGINE START/STOP**-knappen, skifter strømtilstanden til TILBEHØR, selv under automatisk tomgangsstop. I tilstanden TILBEHØR genstarter motoren ikke længere automatisk. Følg standardfremgangsmåden for at starte motoren.

► **Start af motoren** S. 496

Modeller uden nøglefrit adgangssystem

Selv om du drejer tændingskontakten til positionen **START [III]**, når automatisk tomgangsstop er aktiveret, starter motoren ikke.

Modeller med aktiv fartpilot med følgefunktion ved lav hastighed

Når den aktive fartpilot med følgefunktion ved lav hastighed er aktiveret, standser bilen, uden at der trædes på bremsepedalen, og automatisk tomgangsstop kan blive aktiveret.

I sådanne situationer starter motoren muligvis igen, hvis du flytter gearvælgeren til en anden position end **[D]**.

■ Automatisk tomgangsstop aktiveres muligvis ikke i følgende tilfælde:

- Bilen stoppes af en pludselig opbremsning.
- Rattet betjenes.
- Højden over havets overflade er stor.
- Bilens hastighed sættes gentagne gange op og ned ved lav hastighed.
- Blæserhastigheden er høj.
- Varmesystemet*/klimaanlægget* er i brug, og der er en markant forskel på den indstillede temperatur og den faktiske temperatur i kabinen.
- Varmesystemet*/klimaanlægget* er i brug, og der er høj fugtighed i kabinen.

* Ikke tilgængelig på alle modeller

■ Motoren starter automatisk igen i følgende tilfælde:

- Bremspedalen slippes (uden det automatiske bremseholdesystem aktiveret).
 - Speederen trædes ned (med det automatiske bremseholdesystem aktiveret).
- 📌 **Automatisk bremseholdefunktion** S. 636

■ Motoren genstarter, selv hvis bremspedalen trædes ned*1, når:

- Der trykkes på afbryderknappen til automatisk tomgangsstop.
- Rattet betjenes.
- Gearvælgeren sættes i positionen **R**, **S** eller **L***, eller når der skiftes fra positionen **N** til positionen **D**.
- Trykket på bremspedalen reduceres, og bilen begynder at bevæge sig ved stilstand på en skråning.
- Bremspedalen slippes og nedtrædes skiftevis en smule gentagne gange under en standsning.
- Batteriniveauet falder.
- Speederen trædes ned.
- Førerens sikkerhedssele spændes op.
-  er aktiveret (indikatoren lyser).
- Varmesystemet*/klimaenlægget* er i brug, og forskellen mellem den indstillede temperatur og den faktiske temperatur i kabinen bliver markant.
- Varmesystemet*/klimaenlægget* bruges til at afugte kabinen.

Modeller med aktiv fartpilot med følgefunktion ved lav hastighed

- Det forankørende køretøj begynder at køre igen, når din bil er standset automatisk med den aktive fartpilot med følgefunktion ved lav hastighed.

►► Motoren starter automatisk igen i følgende tilfælde:

Hvis du bruger et elektronisk apparat under automatisk tomgangsstop, slukkes det måske midlertidigt, når motoren startes igen.

►► Motoren genstarter, selv hvis bremspedalen trædes ned*1, når:

*1: Med det automatiske bremseholdesystem aktiveret kan du slippe bremspedalen, mens automatisk tomgangsstop er aktiveret.

Hvis det automatiske bremseholdesystem er blevet deaktiveret, eller hvis der er et problem med systemet, genstarter motoren automatisk, når du slipper bremspedalen.

📌 **Automatisk bremseholdefunktion** S. 636

■ Aktivering af bremseassistent

Aktiverer kortvarigt bremsene, efter at du har sluppet bremsepedalen for at genstarte motoren. Dette kan forhindre bilen i at bevæge sig uventet, mens du holder på en skråning.

Modeller med manuel gearkasse og tågebaglygte

Automatisk tomgangsstop

For at bidrage til den bedst mulige brændstofføkonomi standser motoren automatisk, når bilen standses, afhængigt af udeklimaet og bilens driftsforhold. Indikatoren (grøn) tændes på dette tidspunkt.

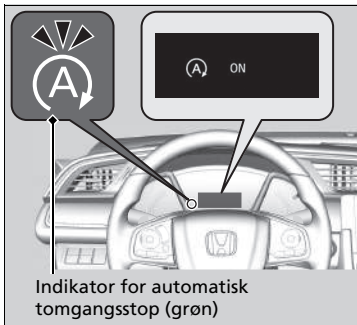

Motoren genstarter, når bilen skal til at køre igen eller afhængig af bilens eller de miljømæssige forhold, og indikatoren (grøn) slukkes.

► **Motoren starter automatisk igen i følgende tilfælde:** S. 524

Der er forskellige forhold i omgivelserne og omkring bilen, som påvirker det automatiske tomgangsstop systems funktion.

► **Automatisk tomgangsstop aktiveres i følgende tilfælde:**
S. 522, 523

Hvis døren i førersiden åbnes, mens indikatoren (grøn) er tændt, lyder der et advarselssignal, som indikerer, at automatisk tomgangsstop er aktiveret.

En meddelelse knyttet til automatisk tomgangsstop vises i førerinformationssystemet.

► **Indikatorer** S. 108

► **Funktioner, der kan tilpasses*** S. 171, 396

►► Automatisk tomgangsstop

12 V batteriet, som er monteret i bilen, er udviklet specielt til en model med automatisk tomgangsstop.

Brug af et andet 12 V batteri end den angivne type kan forkorte batteriets levetid og forhindre funktionen automatisk tomgangsstop i at blive aktiveret. Hvis 12 V batteriet skal udskiftes, skal du sørge for at vælge den angivne type. Bed en forhandler om yderligere oplysninger.

► **Specifikationer** S. 804

Modeller med ECON-knap

Varigheden af automatisk tomgangsstop:

- **Øges** i ECON-tilstand sammenlignet med, når ECON-tilstanden er slået fra med klimaanlægget* i brug.

Aktivering og deaktivering af automatisk tomgangsstop

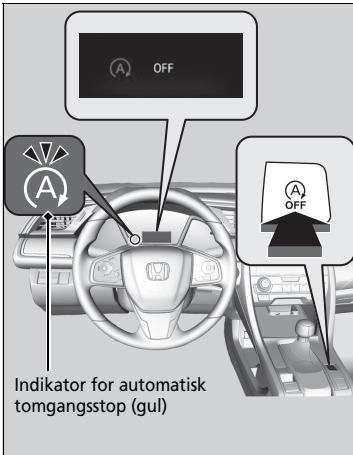

Tryk på denne knap for at deaktivere automatisk tomgangsstop. Automatisk tomgangsstop deaktiveres.

- Automatisk tomgangsstop deaktiveres, og indikatoren (gul) tændes.

Automatisk tomgangsstop aktiveres hver gang, du starter motoren, også selv om du deaktiverede systemet, sidste gang du kørte i bilen.

►► Aktivering og deaktivering af automatisk tomgangsstop

Et tryk på afbryderknappen til automatisk tomgangsstop genstarter motoren, når automatisk tomgangsstop er aktiveret.

■ Automatisk tomgangsstop aktiveres i følgende tilfælde:

Hvis bilen efter at have kørt fremad standses med bremserne, koblingspedalen trædes helt ned, gearvælgeren sættes i positionen **[N]**, og koblingspedalen derefter slippes.

- Motoren startes automatisk igen ved at træde på koblingspedalen.

■ Automatisk tomgangsstop aktiveres ikke i følgende tilfælde:

- Der trykkes på afbryderknappen til automatisk tomgangsstop.
- Førerens sikkerhedssele er ikke spændt.
- Kølevæsketemperaturen er lav eller høj.
- Bilen standses igen, før hastigheden når 3 km/t, når motoren er startet.
- Motoren startes, mens motorhjelman er åben.
 - Sluk motoren. Luk motorhjelman, inden motoren genstartes for at aktivere automatisk tomgangsstop.
- Batteriniveaueet er lavt.
- Batteriets interne temperatur er 5 °C eller lavere.
- Gearvælgeren er i alle andre positioner end **[N]**.
- Varmesystemet*/klima anlægget* er i brug, og udetemperaturen er under -20 °C eller over 40 °C.
- Varmesystemet*/klima anlægget* er i brug, og temperaturen er indstillet til **Hi** eller **Lo**.
-  er aktiveret (indikatoren lyser).

Modeller med 2,0 l motor

- Køretilstanden ændres til **+R**-tilstand.

►► Automatisk tomgangsstop aktiveres i følgende tilfælde:

Åbn ikke motorhjelman, mens automatisk tomgangsstop er aktiveret.
Hvis motorhjelman åbnes, kan motoren ikke genstartes automatisk.

I dette tilfælde skal du genstarte motoren med tændingskontakten* eller **ENGINE START/STOP**-knappen*.

- ➔ **Start af motoren** S. 493, 496

Modeller med nøglefrit adgangssystem

Hvis du trykker på **ENGINE START/STOP**-knappen, skifter strømtilstanden til TILBEHØR, selv under automatisk tomgangsstop. I tilstanden TILBEHØR genstarter motoren ikke længere automatisk. Følg standardfremgangsmåden for at starte motoren.

- ➔ **Start af motoren** S. 496

Modeller uden nøglefrit adgangssystem

Selv om du drejer tændingskontakten til positionen **START [III]**, når automatisk tomgangsstop er aktiveret, starter motoren ikke.

■ **Automatisk tomgangsstop aktiveres muligvis ikke i følgende tilfælde:**

- Rattet betjenes.
- Højden over havets overflade er stor.
- Blæserhastigheden er høj.
- Varmesystemet*/klimaanelægget* er i brug, og der er en markant forskel på den indstillede temperatur og den faktiske temperatur i kabinen.
- Varmesystemet*/klimaanelægget* er i brug, og der er høj fugtighed i kabinen.

* Ikke tilgængelig på alle modeller

■ Motoren starter automatisk igen i følgende tilfælde:

Hvis koblingspedalen trædes ned.

■ Når gearvælgeren sættes i positionen **[N]**, genstarter motoren automatisk, også selv om koblingspedalen ikke trædes ned, i følgende tilfælde:

- Der trykkes på afbryderknappen til automatisk tomgangsstop.
- Rattet betjenes.
- Bremsepedalen slippes og nedtrædes skiftevis en smule gentagne gange under en standsning.
- Batteriniveauet falder.

Modeller med 2,0 l motor

- Køretilstanden ændres til **+R**-tilstand.

►► Motoren starter automatisk igen i følgende tilfælde:

Hvis du bruger et elektronisk apparat under automatisk tomgangsstop, slukkes det måske midlertidigt, når motoren startes igen.

Motoren genstarter ikke automatisk, når der er et problem med systemet. Følg den normale fremgangsmåde for at starte motoren.

► Start af motoren S. 493, 496

Motoren genstarter ikke automatisk, når:

- Førerens sikkerhedssele spændes op. For at holde automatisk tomgangsstop aktiveret skal sikkerhedssele spændes med det samme.
- Gearvælgeren sættes i en anden position end **[N]**. Sæt gearvælgeren i positionen **[N]**.

► Advarsels- og informationsmeddelelser i førerinformationssystemet S. 135

Når systemet holder op med at fungere, skal du følge den normale fremgangsmåde for at starte motoren.

► Start af motoren S. 493, 496

■ Når indikatoren (grøn) blinker i automatisk tomgangsstop

Træd koblingspedalen helt ned.

- Motoren starter automatisk igen.

☒ Når indikatoren (grøn) blinker i automatisk tomgangsstop

Indikatoren begynder at blinke hurtigt under følgende forhold:

- Der trykkes på  knappen.
- Hvis klimaanlægget* er aktiveret, og der dannes fugt i kabinen.
- Hvis klimaanlægget* er aktiveret, og forskellen mellem den indstillede temperatur og den faktiske temperatur i kabinen bliver markant.

* Ikke tilgængelig på alle modeller

Modeller med 2,0 l motor

Køretilstandskontakt

Kontrollerer hele tiden bilens motor, gearkasse, EPS, støddæmpere, bremses og VSA-system i henhold til de tilstande, du vælger.

Du kan vælge mellem tre tilstande **+R**-tilstand, **SPORT**-tilstand og **COMFORT**-tilstand ved at flytte køretilstandskontakten frem eller tilbage.

Den aktuelle tilstand vises i førerinformationssystemet, og den enkelte tilstand vises forskelligt.

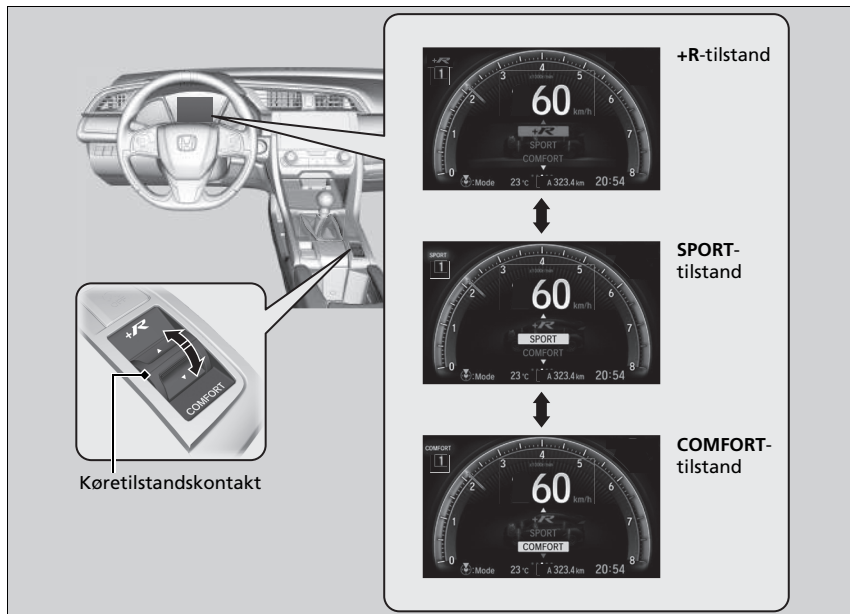

» Køretilstandskontakt

SPORT-tilstand vælges, hver gang strømtilstanden indstilles til positionen TIL.

Tilstanden kan muligvis ikke ændres under visse kørselsforhold. Hvis en ændring af tilstanden er nødvendig, skal du sænke hastigheden eller svinghastigheden. Denne meddelelse vises også, hvis du forsøger at ændre tilstande ved fejl i køretøjssystemet.

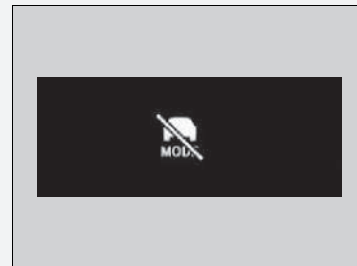

	Kategori	COMFORT	SPORT	+R
Chassisstyring	Styring	Mindre feedback, der letter kørslen.	Øget feedback ved sportskørsel.	Øget feedback ved krævende kørsel.
	Affjedringsdæmpning	Minimeret for at give bløde køreegenskaber.	Øget for at give bedre køreegenskaber ved sportskørsel.	Maksimeret for at give hurtigreagerende køreegenskaber ved krævende kørsel.
	VSA og TSC	Afbalanceret kalibrering til VSA og styring af vejgreb under alle forhold.		Vejgrebsstyring, der giver føreren øget frihed.
Drivlinjestyling	Accelerationsfornemmelse	Afslappet	Aggressiv	Aggressiv
	Rev Match-system	Problemfri	Problemfri	Hurtigreagerende

➤ **VSA-system** S. 544

➤ **Rev Match-system** S. 511

Adaptivt støddæmpersystem *

Regulerer konstant bilens støddæmpere i overensstemmelse med de aktuelle vejforhold, kørehastigheden og styretøjet.

Du kan skifte imellem den dynamiske og den normale tilstand efter ønske.

Tryk på knappen til det justerbare støddæmpersystem, og vælg tilstanden **TIL** (dynamisk) eller **FRA** (normal). Den aktuelle tilstand vises i førerinformationssystemet.

➤ **Advarsels- og informationsmeddelelser i førerinformationssystemet S. 135**

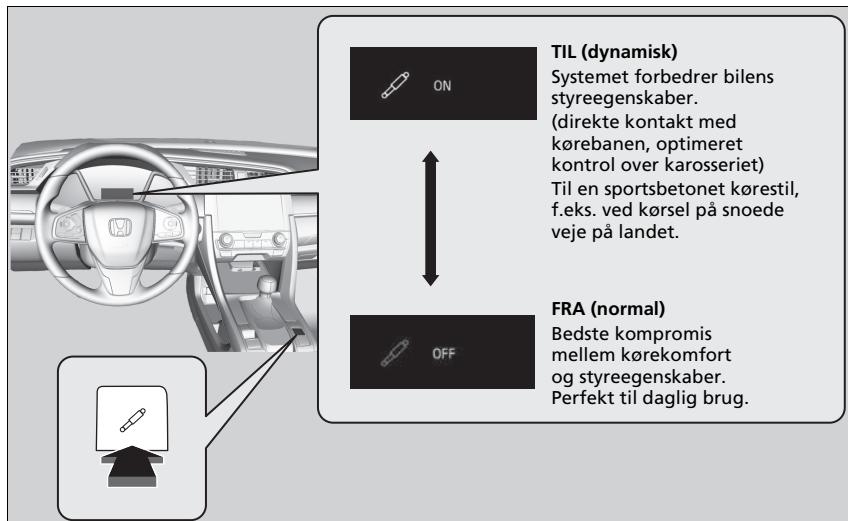

Adaptivt støddæmpersystem *

Det justerbare støddæmpersystem forbliver i den sidst aktiverede tilstand, næste gang du aktiverer strømtilstanden.

Fartpilot*

Den giver dig mulighed for at opretholde en konstant hastighed, uden at du behøver at have foden på speederen. Brug fartpiloten på motorvej eller åbne vejstrækninger, hvor du kan køre med en konstant hastighed, og hvor du ikke behøver at sætte hastigheden op og ned hele tiden.

Hvornår systemet skal benyttes

- Hastighed for fartpilot: Ønsket hastighed i området fra ca. 30 km/t til ca. 200 km/t

Modeller med trinløst variabel transmission

- Skiftepositioner for fartpiloten: I **D** eller **S**

Sørg for at holde tilstrækkelig afstand til forankørende køretøjer



Hvordan systemet skal benyttes

- Tryk på **MAIN**-knappen på rattet

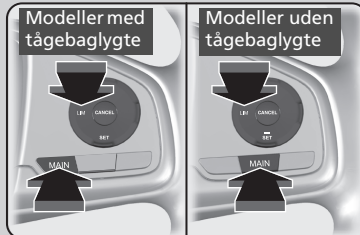

Hvis en anden indikator tændes, skal du trykke på **LIM**-knappen for at skifte til fartpiloten.

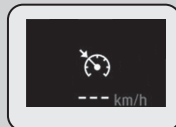

Indikatoren lyser på instrumentpanelet
Fartpiloten er klar til brug.

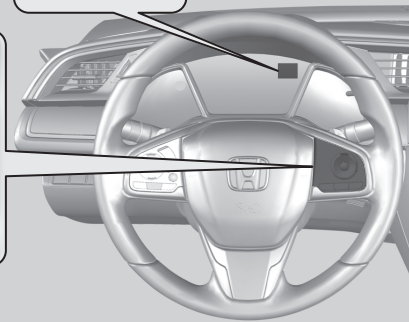

⚠ Fartpilot*

⚠ ADVARSEL

Forkert brug af fartpiloten kan medføre trafikulykker.

Brug kun fartpiloten ved kørsel på åbne motorveje i godt vejr.

Det er muligvis ikke muligt at opretholde en konstant hastighed ved kørsel op og ned ad bakke.

Når fartpiloten ikke bruges: Slå fartpiloten fra ved at trykke på **MAIN**-knappen.

Hvis strømtilstanden indstilles til **TILBEHØR** eller **KØRETØJ FRA (LÅST)**, deaktiveres fartpiloten automatisk.

I **ECON**-tilstand* kan det tage længere tid at accelerere til den indstillede hastighed.

Du kan ikke bruge fartpiloten og den justerbare fartbegrænser samtidig.

* Ikke tilgængelig på alle modeller

■ Sådan indstilles kørehastigheden

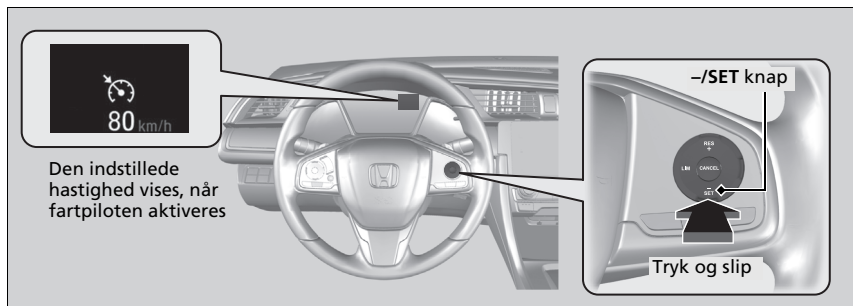

Tag foden af speederen, og tryk på –/SET knappen, når du når den ønskede hastighed.

Så snart du slipper –/SET knappen, indlæses den indstillede hastighed, og fartpiloten aktiveres. Den indstillede hastighed vises.

Når du anvender fartpilot, aktiveres kørselshjæpesystemet til ligeudkørsel (en funktion i det elektriske servostyringssystem).

Ved at aktivere styringssystemet til at kompensere automatisk for naturligt styretræk gør kørselshjæpesystemet til ligeudkørsel det lettere for dig at køre ligeud.

►► Sådan indstilles kørehastigheden

Du kan skifte visningen af den indstillede hastighed i førerinformationssystemet eller på audio-/informationskærmen mellem km/t og mph.

► **Funktioner, der kan tilpasses*** S. 171, 396

■ Sådan indstilles kørehastigheden

Øg eller reducer hastigheden med **RES/+** eller **-/SET** knapperne på rattet.

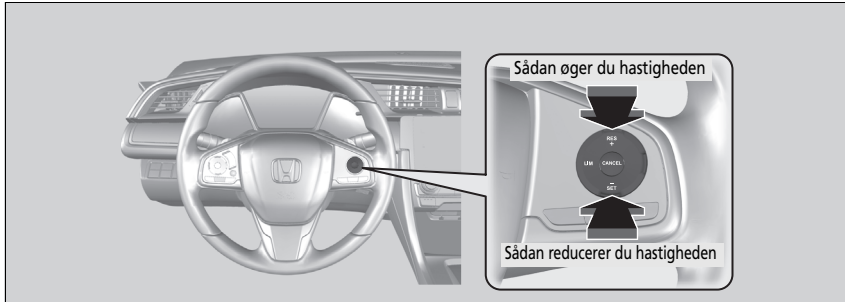

- Hver gang du trykker på knappen, hhv. øges eller reduceres kørehastigheden med ca. 1 km/t.
- Hvis du bliver ved med at trykke på knappen, hhv. øges eller reduceres kørehastigheden med ca. 10 km/t.

► Sådan indstilles kørehastigheden

Du kan indstille hastigheden med **-/SET** knappen på rattet, når hastigheden tilpasses med speederen og bremsepedalen.

■ Sådan annullerer du dit valg

Modeller med tågebaglygte

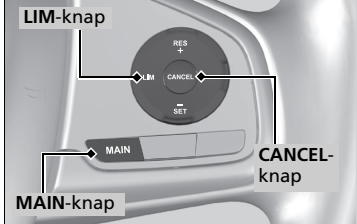

Modeller uden tågebaglygte

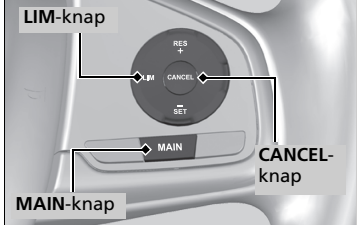

For at slå fartpiloten fra skal du gøre et af følgende:

- Tryk på **CANCEL**-knappen.
- Tryk på **MAIN**-knappen.
- Tryk på **LIM**-knappen.
- Træd på bremspedalen.
- Træd på koblingspedalen* i fem sekunder eller længere.

Visningen af indstillet hastighed forsvinder.

►► Sådan annullerer du dit valg

Sådan går du tilbage til den tidligere indstillede hastighed: Når fartpiloten er blevet annulleret, kan du stadig vende tilbage til den tidligere indstillede hastighed ved at trykke på **RES/+** knappen, samtidig med at du kører mindst 30 km/t eller derover.

Du kan ikke indstille en hastighed eller vende tilbage til en tidligere indstillet hastighed i følgende situationer:

- Når du kører under 30 km/t
- Når **MAIN**-knappen er slukket

Ved hastigheder på 25 km/t eller derunder afbrydes fartpiloten automatisk.

Justerbar fartbegrænser

Med dette system kan du indstille en maksimal hastighed, der ikke kan overstiges, selv om du træder på speederen.

Modeller med 1,0 l motor eller 1,5 l motor

Bilens hastighedsgrænse kan indstilles fra ca. 30 km/t til ca. 250 km/t.

Modeller med 2,0 l motor

Bilens hastighedsgrænse kan indstilles fra ca. 30 km/t til ca. 320 km/t.

Hvordan systemet skal benyttes

■ Tryk på **MAIN**-knappen på rattet

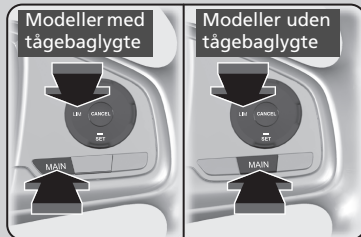

Hvis en anden indikator tændes, skal du trykke på **LIM**-knappen for at skifte til den justerbare fartbegrænser.

Indikatoren lyser på instrumentpanelet
Den justerbare fartbegrænser er klar til brug.

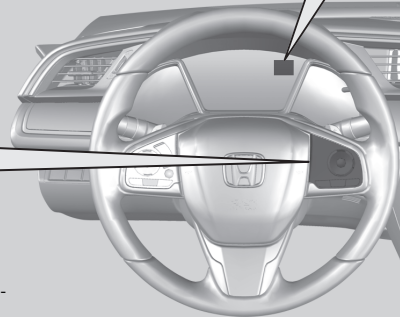
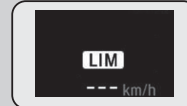

►► Justerbar fartbegrænser

⚠ ADVARSEL

Den justerbare fartbegrænser har visse begrænsninger.

Det er altid dit eget ansvar at justere kørehastigheden for at overholde den faktiske hastighedsgrænse samt betjene bilen sikkert.

⚠ ADVARSEL

Du må ikke træde på speederen mere end nødvendigt.

Sørg for, at speederpositionen er korrekt i forhold til kørehastigheden.

Den justerbare fartbegrænser kan muligvis ikke overholde hastighedsgrænserne ned ad bakke. Hvis det sker, skal du tage farten af ved at træde på bremsen.

Når den justerbare fartbegrænser ikke benyttes:

Den justerbare fartbegrænser slås fra ved at trykke på **MAIN**-knappen.

Du kan ikke bruge den justerbare fartbegrænser og fartpiloten*/den aktive fartpilot*/den aktive fartpilot med følgefunktion ved lav hastighed*/den intelligente fartbegrænser* samtidig.

Modeller med manuel gearkasse

Prøv at skifte et gear ned, hvis motoromdrejningstallet falder.

* Ikke tilgængelig på alle modeller

■ Sådan indstilles hastighedsgrænsen

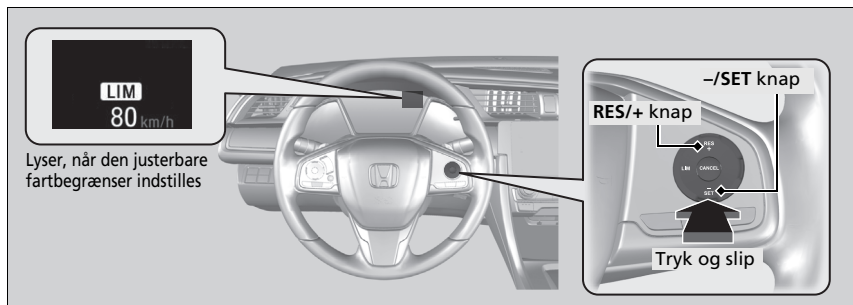

- Tag foden af pedalen, og tryk på **-/SET** knappen, når du når den ønskede hastighed. Så snart du slipper **-/SET** knappen, indlæses hastighedsgrænsen, og den justerbare fartbegrænser indstilles. Hastighedsgrænsen vises.
- Du kan indstille den tidligere indstillede hastighedsgrænse ved at trykke på **RES/+** knappen.

►► Sådan indstilles hastighedsgrænsen

Hvis du indstiller hastighedsgrænsen, mens du kører langsommere end 30 km/t, indstilles hastighedsgrænsen til 30 km/t.

Der høres en biplyd, og den viste hastighedsgrænse blinker, hvis kørehastigheden overskrider grænsen med 3 km/t eller mere på en stejlt bakke.

Den justerbare fartbegrænser indstilles til den aktuelle hastighed, hvis den er højere end den tidligere indstillede hastighedsgrænse, når du trykker på **RES/+** knappen.

Du kan skifte visningen af den indstillede hastighed i førerinformationssystemet eller på audio-/informationskærmen mellem km/t og mph.

► **Funktioner, der kan tilpasses*** S. 171, 396

■ Sådan indstilles hastighedsgrænsen

Sæt hastighedsgrænsen op eller ned med **RES/+** eller **-/SET** knapperne på rattet.

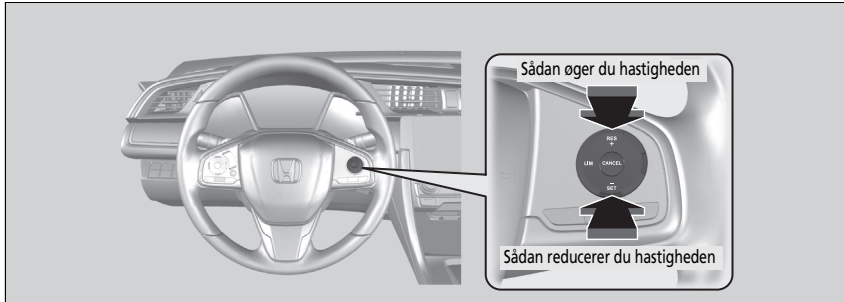

- Hver gang du trykker på knappen, øges eller reduceres hastighedsgrænsen med 1 km/t.
- Hvis du holder knappen inde, øges eller reduceres hastighedsgrænsen med 10 km/t hvert halve sekund, indtil systemets grænse er nået.
- Bilen vil muligvis accelerere eller decelerere, indtil den indstillede hastighed er nået.

■ Kortvarig overskridelse af hastighedsgrænsen

Hastighedsgrænsen kan overskrides ved at træde speederen i bund.

- Den viste hastighedsgrænse blinker.
- Der høres en biplyd, når hastighedsgrænsen overskrides.

⊠ Kortvarig overskridelse af hastighedsgrænsen

Der høres en biplyd, når kørehastigheden overstiger den indstillede hastighedsgrænse, og speederen trædes i bund.

Den justerbare fartbegrænser genoptager sin funktion, når bilens hastighed igen er under den indstillede hastighedsgrænse.

Sådan annullerer du dit valg

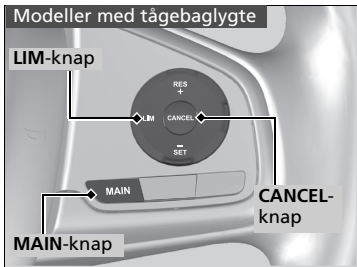

For at slå den justerbare fartbegrænser fra skal du gøre et af følgende:

- Tryk på **CANCEL**-knappen.
- Tryk på **MAIN**-knappen.
- Tryk på **LIM**-knappen.

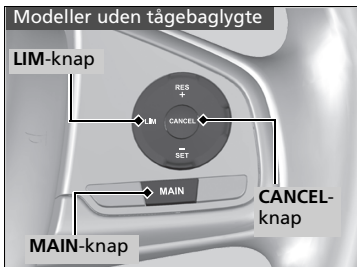

Sådan annullerer du dit valg

Den justerbare fartbegrænser skifter til fartpiloten*/den aktive fartpilot*/den aktive fartpilot med følgefunktion ved lav hastighed*/den intelligente fartbegrænser*, hvis der trykkes på **LIM**-knappen.



Hvis der opstår en fejl i systemet under brug af den justerbare fartbegrænser, høres der en bilyd, og **OFF** vises. Den justerbare fartbegrænser slås fra.

Modeller med system til registrering af trafikskilte

Intelligent fartbegrænser

Indstiller automatisk den hastighedsgrænse, som registreres af systemet til registrering af trafikskilte. Desuden kan hastighedsgrænsen ikke overskrides, selv om du træder på speederen. Hvis du træder speederen i bund, kan hastighedsgrænsen dog godt overskrides.

➤ **System til registrering af trafikskilte** S. 623

☒ Intelligent fartbegrænser

⚠ ADVARSEL

Den intelligente fartbegrænser har visse begrænsninger. Den intelligente fartbegrænser kan indstille sig selv til en højere eller lavere hastighed end den aktuelle hastighedsgrænse eller vil muligvis ikke fungere, hvis systemet til registrering af trafikskilte ikke fungerer korrekt, eller der ikke er nogen skilte for hastighedsbegrænsning. Det er altid dit eget ansvar at justere hastigheden for at overholde den faktiske hastighedsgrænse samt betjene bilen sikkert.

Så længe speederen trædes ned, vil bilen blive ved med at accelerere, indtil den når den hastighed, som registreres af systemet til registrering af trafikskilte.

Hvordan systemet skal benyttes

- Tryk på **MAIN**-knappen på rattet

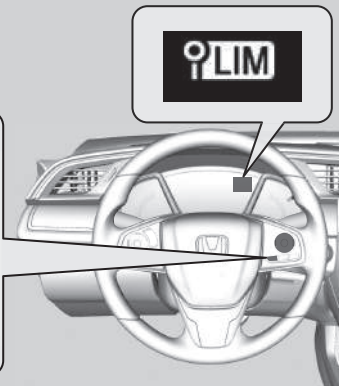
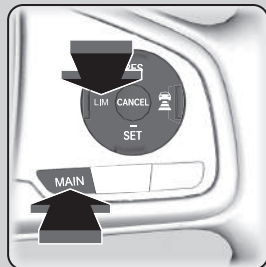

Indikatoren lyser på instrumentpanelet

Den intelligente fartbegrænser er klar til brug.

Hvis en anden indikator tændes, skal du trykke på **LIM**-knappen for at skifte til den intelligente fartbegrænser.

► Intelligent fartbegrænser

Systemet er udviklet til at registrere trafikskilte, der overholder standarderne i Wien-konventionen. Det er ikke sikkert, at alle trafikskilte registreres, men ingen trafikskilte, der står i vejkanterne, må ignoreres. Systemet fungerer ikke på de angivne trafikskilte i alle de lande, du rejser i, eller i alle situationer.

System til registrering af trafikskilte S. 623

Hvis den intelligente fartbegrænser er indstillet til den forkerte hastighedsgrænse, kan du prøve at gøre et af følgende:

Sådan annullerer du dit valg

- Tryk på **CANCEL**-knappen.
- Tryk på **MAIN**-knappen.
- Tryk på **LIM**-knappen.

Sådan overskrider du hastighedsgrænsen midlertidigt

- Træd speederen helt i bund.

Den intelligente fartbegrænser kan muligvis ikke overholde den indstillede hastighedsgrænse ned ad bakke. Hvis det sker, skal du tage farten af ved at træde på bremsen.

Når du ikke bruger den intelligente fartbegrænser, skal du deaktivere den ved at trykke på **MAIN**-knappen.

Modeller med aktiv fartpilot med følgefunktion ved lav hastighed

Du kan ikke bruge den intelligente fartbegrænser og den aktive fartpilot med følgefunktion ved lav hastighed eller den justerbare fartbegrænser samtidig.

Modeller med aktiv fartpilot

Du kan ikke bruge den intelligente fartbegrænser og den aktive fartpilot eller den justerbare fartbegrænser samtidig.

Sådan indstilles hastighedsgrænsen

Lyser, når den intelligente fartbegrænser er indstillet til den hastighedsgrænse, som registreres af systemet til registrering af trafikskilte.

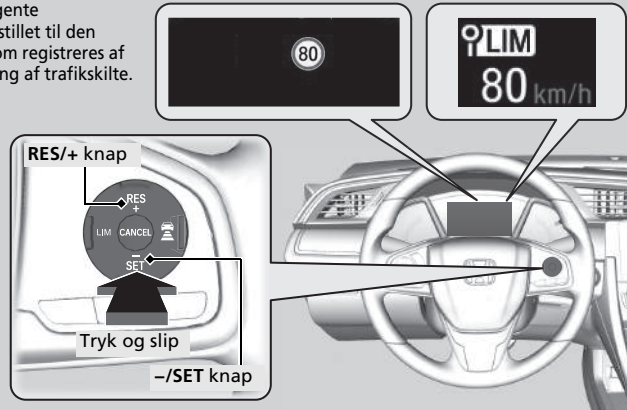

- I det øjeblik du slipper **-/SET** knappen eller **RES/+** knappen, indstilles den intelligente fartbegrænser til den hastighedsgrænse, som registreres af systemet til registrering af trafikskilte. Hastighedsgrænsen vises.

►► Intelligent fartbegrænser

Modeller med manuel gearkasse

Prøv at skifte et gear ned, hvis motoromdrejningstallet falder.

Brug ikke den intelligente fartbegrænser på steder med en anden måleenhed end den, der benyttes af den intelligente fartbegrænser.

Højrestyret model

Skift visningen af den indstillede kørehastighed til samme måleenhed, som benyttes dér, hvor du kører.

► **Speedometer** S. 159

►► Sådan indstilles hastighedsgrænsen

Hvis du indstiller den intelligente fartbegrænser, når hastighedsgrænsen, som registreres af systemet til registrering af trafikskilte, er mindre end 30 km/t, vil hastighedsbegrænsningsfunktionen og advarselsfunktionen muligvis blive sat på pause.

Hvis kørehastigheden er højere end den hastighedsgrænse, som registreres af systemet til registrering af trafikskilte, decelererer bilen langsomt til hastighedsgrænsen eller derunder. Om nødvendigt skal du tage farten af ved at træde på bremspedalen. Der høres en biplyd, og den viste hastighedsgrænse blinker, hvis kørehastigheden overskrider grænsen med 3 km/t eller mere.

■ **Når systemet til registrering af trafikskilte registrerer skiltet for den nye hastighedsbegrænsning**

Den intelligente fartbegrænsner indstilles til den nye hastighedsgrænse, som registreres af systemet til registrering af trafikskilte.

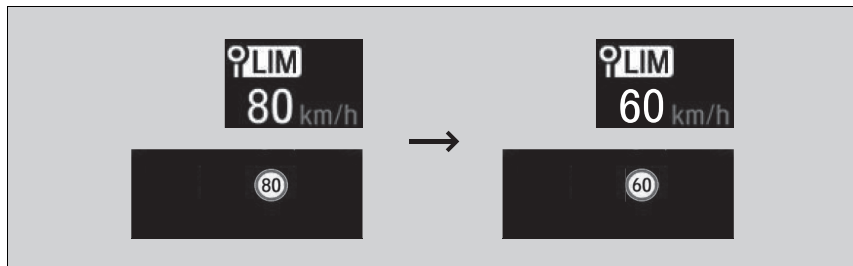

■ **Hastighedsbegrænsningsfunktionen og advarselsfunktionen vil muligvis blive sat på pause, hvis der ikke er noget skilt for hastighedsbegrænsning på skærmen for systemet til registrering af trafikskilte, når:**

- Punktet, hvor den pågældende hastighedsbegrænsning ikke længere gælder, eller andre angivne grænser registreres.
- Bilen kører ind på/forlader en motorvej.
- Du aktiverer afviserblinking for at skifte køreretning i et vejkryds.

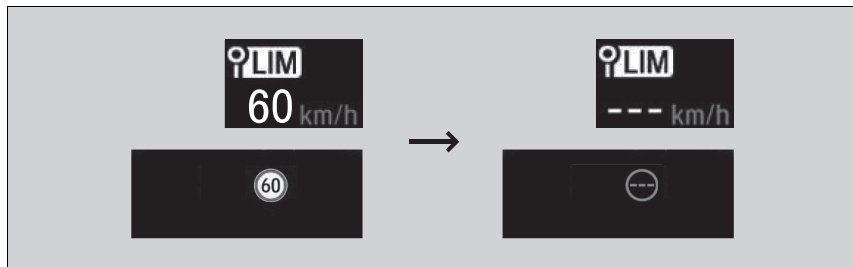

►► Sådan indstilles hastighedsgrænsen

Den intelligente fartbegrænsner vil muligvis også blive sat på pause, hvis systemet til registrering af trafikskilte kun registrerer ekstra skilte for den samme hastighedsbegrænsning.

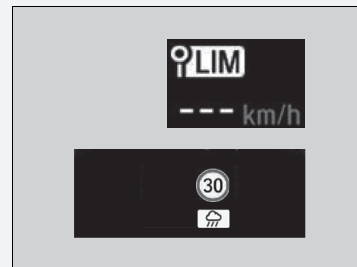

■ Hvis systemet til registrering af trafikskilte registrerer skiltet for hastighedsbegrænsning, mens den intelligente fartbegrænsner er sat på pause

Hastighedsbegrænsningsfunktionen og advarselsfunktionen genaktiveres automatisk.



■ Hvis systemet til registrering af trafikskilte ikke registrerer skiltet for hastighedsbegrænsning i et stykke tid, mens den intelligente fartbegrænsner er aktiveret

Under kørsel vil systemet til registrering af trafikskilte muligvis ikke vise nogen hastighedsgrænse, hvis systemet ikke registrerer noget skilt for hastighedsbegrænsning. Den intelligente fartbegrænsner fungerer dog fortsat.

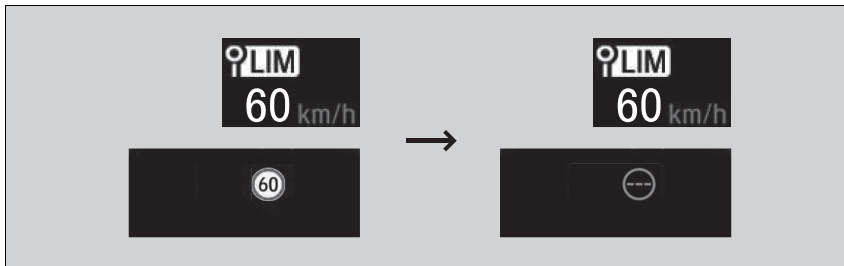

■ Sådan indstilles hastighedsgrænsen

Sæt hastighedsgrænsen op eller ned med **RES/+** eller **-/SET** knapperne på rattet.

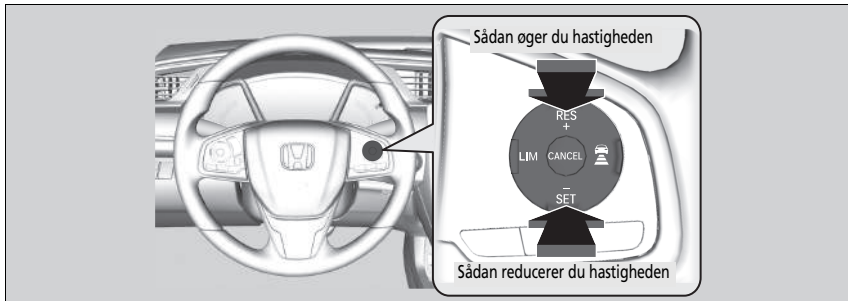

- Hver gang du trykker på knappen, øges eller sænkes hastighedsgrænsen med ca. 1 km/t.
- Du kan øge hastighedsgrænsen til +10 km/t i forhold til den hastighedsgrænse, som registreres af systemet til registrering af trafikskilte.
- Du kan reducere hastighedsgrænsen til -10 km/t i forhold til den hastighedsgrænse, som registreres af systemet til registrering af trafikskilte.
- Du kan blive ved med at accelerere, indtil den indstillede hastighed nås. Hvis kørehastigheden er højere end den hastighedsgrænse, som registreres af systemet til registrering af trafikskilte, decelererer bilen langsomt til hastighedsgrænsen.

■ Kortvarig overskridelse af hastighedsgrænsen

Hastighedsgrænsen kan overskrides ved at træde speederen i bund.

- Den viste hastighedsgrænse blinker.
Der høres en bilyd, når hastighedsgrænsen overskrides.

►► Sådan indstilles hastighedsgrænsen

En negativ eller positiv afvigelse i forhold til hastighedsgrænsen vil automatisk blive nulstillet, når systemet til registrering af trafikskilte registrerer skiltet for den nye hastighedsbegrænsning.

Hastighedsgrænsen kan ikke reduceres til under 30 km/t.

►► Kortvarig overskridelse af hastighedsgrænsen

Der høres en bilyd, når kørehastigheden overstiger den indstillede hastighedsgrænse, og speederen trædes i bund.

Den intelligente fartbegrænsner genoptager sin funktion, når kørehastigheden igen er under den indstillede hastighedsgrænse.

Sådan annullerer du dit valg

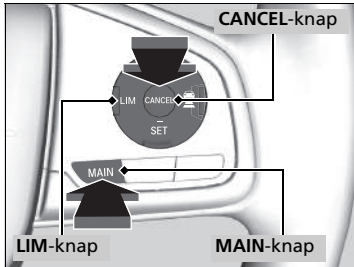

For at deaktivere den intelligente fartbegrænser skal du gøre et af følgende:

- Tryk på **CANCEL**-knappen.
- Tryk på **MAIN**-knappen.
- Tryk på **LIM**-knappen.

► Sådan annullerer du dit valg

Den intelligente fartbegrænser skifter til fartpiloten, hvis du trykker på **LIM**-knappen.

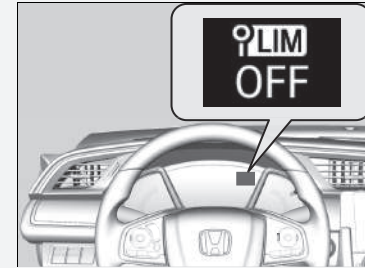

Hvis der opstår en fejl i systemet eller i systemet til registrering af trafikskilte under brug af den intelligente fartbegrænser, høres der en biplyd, og **OFF** vises. Den intelligente fartbegrænser deaktiveres.

► **System til registrering af trafikskilte** S. 623

VSA-system

VSA-systemet bidrager til at stabilisere bilen i skarpe sving, hvis bilen drejer mere eller mindre skarpt end tilsigtet. VSA-systemet bidrager også til at bevare vejgrebet på glatte kørebaner. Dette sker ved, at systemet regulerer motoreffekten og bremser bilens hjul selektivt.

Betjening af VSA-system

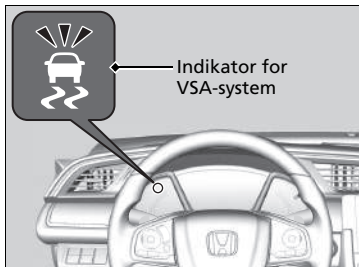

Når VSA-systemet er aktiveret, vil du muligvis bemærke, at motoren ikke reagerer på speederen. Du vil muligvis også bemærke støj fra hydraulikbremssystemet. Du vil også se indikatoren blinke.

VSA-system

VSA-systemet fungerer muligvis ikke korrekt, hvis der monteres dæk af forskellig type og størrelse. Sørg for at bruge dæk af samme type og størrelse, og kontrollér, at dæktrykket er korrekt.

Hvis VSA-indikatoren tændes og bliver ved med at lyse under kørsel, er der muligvis en fejl i systemet. Det er ikke sikkert, at det påvirker normal kørsel, men få alligevel bilen efterset af en forhandler med det samme.

VSA-systemet kan ikke forbedre stabiliteten i alle køresituationer og styrer ikke hele bremssystemet. Du skal stadig køre og foretage skarpe sving ved hastigheder, der er forsvarlige og tilpasset de givne forhold, og du skal altid holde en tilstrækkelig sikkerhedsafstand.

VSA-systemets hovedfunktion er også almindeligt kendt som elektronisk stabilitetskontrol (ESC). Systemet omfatter også en styreenhed til antispind-system.

Indikatorerne for aktiv fartpilot*, aktiv fartpilot med følgefunktion ved lav hastighed*, udvidet vognbaneassistent*, VSA-system, VSA-system deaktiveret, dæktrykadvarselssystem*, advarselssystem for lavt dæktryk/dæktrykadvarselssystem* samt kollisionsbegrænsende bremsesystem* kan blive aktiveret efter gentilslutning af batteriet. Kør en kort tur med mere end 20 km/t. Indikatoren skal slukke. Hvis den ikke slukker, skal bilen efterses af en forhandler.

Aktivering og deaktivering af VSA-system

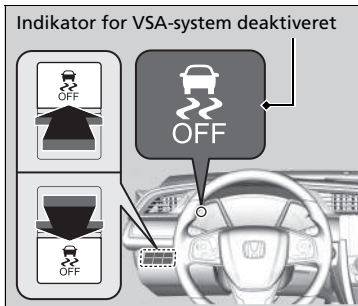

Denne knap er placeret på instrumentpanelet i førersiden. For delvist at deaktivere VSA-systemets funktioner skal du trykke på knappen og holde den inde, indtil du hører et bip.

Bilen vil kunne bremse og dreje som normalt, men antispind-funktionen vil være mindre effektiv.

VSA-systemets funktioner genetableres ved at trykke på  afbryderknappen til VSA-systemet og holde den inde, indtil du hører et bip.

VSA-systemet aktiveres, hver gang du starter motoren, også selv om du deaktiverede systemet, sidste gang du kørte i bilen.

VSA-system

I visse usædvanlige situationer, når f.eks. bilen sidder fast i mudder eller sne, kan det være lettere at få den fri med VSA-systemet midlertidigt deaktiveret.

Når der trykkes på  knappen, bliver vejgrebsfunktionen mindre effektiv. Dette giver hjulene mulighed for at dreje mere frit ved lav hastighed. Du bør kun forsøge at få bilen fri med VSA-systemet deaktiveret, hvis du ikke kan få den fri med VSA-systemet aktiveret.

Så snart bilen er kommet fri, skal du aktivere VSA-systemet igen. Det anbefales ikke at køre bilen med VSA-systemet deaktiveret.

Du vil muligvis høre en motorlyd fra motorrummet, mens systemkontrollen udføres umiddelbart efter start af motoren eller under kørslen. Dette er helt normalt.

Modeller med 2,0 l motor

■ Når køretilstanden er i +R-tilstand

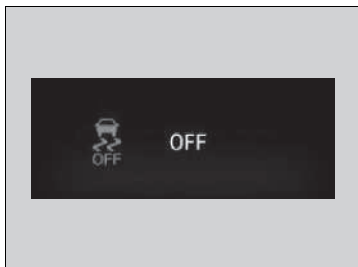

For helt at deaktivere VSA-systemet, skal det være i **+R**-tilstand. Tryk på og hold afbryderknappen til VSA-systemet nede, indtil du hører et enkelt bip og derefter yderligere to bip.

- Meddelelsen vises i førerinformationssystemet.

For at genoptage fuld funktion af VSA-systemet skal du trykke på afbryderknappen til VSA-systemet, indtil du hører et enkelt bip.

Hvis VSA OFF-tilstand er valgt, og køretilstanden ændres til en anden tilstand end **+R**, genoptages fuld funktion af VSA-systemet, og OFF-indikatoren for VSA-systemet slukkes.

►► Når køretilstanden er i +R-tilstand

I deaktiveret tilstand vil bilen have normale bremse- og drejeregenskaber i sving, men den vil ikke have forbedret vejgreb og stabilitet.

Når VSA-systemet er deaktiveret, er vejgrebsfunktionen også deaktiveret.

Du frarådes at køre i bilen med VSA-systemet og vejgrebsfunktionen deaktiveret.

Modeller med Honda Sensing

Hvis du deaktiverer VSA-systemet helt, er den aktive fartpilot og vognbaneassistenten ikke tilgængelig. Hvis en af disse funktioner er i brug, når du deaktiverer VSA-systemet helt, annulleres den pågældende funktion automatisk.

Den udvidede vognbaneassistent, det kollisionsbegrænsende bremsesystem og systemet til registrering af trafikskilte fungerer ikke, når VSA-systemet er helt deaktiveret.

Manøvreringsassistent

Bremser let på forhjulene efter behov, når du drejer på rattet, og bidrager til køretøjets stabilitet og ydeevne i en kurve.

Manøvreringsassistent

Manøvreringsassistenten kan ikke øge stabiliteten i alle situationer under kørsel. Du skal stadig køre og foretage skarpe sving ved hastigheder, der er forsvarlige og tilpasset de givne forhold, og du skal altid holde en tilstrækkelig sikkerhedsafstand.

Når indikatoren for VSA-systemet tændes og bliver ved med at lyse under kørsel, aktiveres manøvreringsassistenten ikke.

Du vil muligvis høre en lyd fra motorrummet, mens manøvreringsassistenten aktiveres. Dette er helt normalt.

Modeller med 2,0 l motor

Differentialespærre

LSD (differentialespærre) er en form for differentiale, der overfører ekstra drejningsmoment til det eller de hjul, der har bedst vejgreb, for at minimere hjulslip og bevare kontrol over bilen.

» Differentialespærre

BEMÆRK / NOTE

Sørg for, at begge bilens fordæk er af samme mærke og angivne størrelse og er slidt lige meget.

I modsat fald fungerer LSD muligvis ikke korrekt.

Modeller med tågebaglygte

Dæktrykadvarselssystem

I stedet for direkte at måle trykket i hvert dæk overvåger og sammenligner dæktrykadvarselssystemet på denne bil rulleradius og rotationsegenskaber for alle hjul og dæk, mens du kører, for at fastslå, om dæktrykket er for lavt i et eller flere dæk.

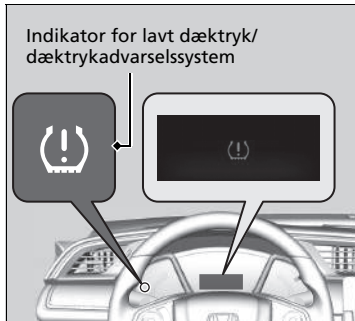

Hvis det er tilfældet, vil indikatoren for lavt dæktryk/dæktrykadvarselssystem lyse, og en meddelelse vil blive vist i førerinformationssystemet.

☒ Dæktrykadvarselssystem

Systemet overvåger ikke dækkene, når du kører ved lav hastighed.

Forhold som f.eks. lave udetemperaturer og højden over havets overflade påvirker dæktrykket direkte og kan udløse indikatoren for lavt dæktryk/dæktrykadvarselssystem, så den tændes.

Hvis dæktrykket kontrolleres eller dækket pumpes op i:

- varmt vejr, kan dæktrykket blive for lavt i koldere vejr.
 - koldt vejr, kan dæktrykket blive for højt i varmt vejr.
- Indikatoren for lavt dæktryk/dæktrykadvarselssystem lyser ikke, når dæktrykket er for højt.

Dæktrykadvarselssystemet fungerer muligvis ikke korrekt, hvis der monteres dæk af forskellig type og størrelse. Sørg for at bruge dæk af samme type og størrelse.

☒ Kontrol og udskiftning af dæk S. 716

Indikatoren for lavt dæktryk/dæktrykadvarselssystem kan tændes med en forsinkelse eller tændes muligvis slet ikke, hvis:

- Bilen accelereres/nedbremses hurtigt, eller rattet drejes hurtigt.
- Du kører på tilsneede eller glatte veje.
- Der anvendes snekæder*.

Indikatoren for lavt dæktryk/dæktrykadvarselssystem kan tændes under følgende forhold:

- Der benyttes et kompakt reservehjul*.
- Der er en tungere og uens belastning på dækkene som f.eks. ved kørsel med anhænger, end det var tilfældet ved opstart.
- Der anvendes snekæder*.

* Ikke tilgængelig på alle modeller

Kalibrering af dæktrykadvarselssystem

Du skal indstille dæktrykadvarselssystemet, hver gang du:

- Justerer trykket i et eller flere dæk.
- Flytter rundt på dækkene.
- Udskifter et eller flere dæk.

Inden du indstiller dæktrykadvarselssystemet, skal du:

- Indstille dæktrykket for alle fire dæk, mens de er kolde.
 🔧 **Kontrol af dæk** S. 716

Kontrollér, at:

- Bilen er helt stoppet.

Modeller med manuel gearkasse

- Når gearvælgeren er i positionen **N**.

Modeller med trinløst variabel transmission

- Når gearvælgeren er i positionen **P**.

Alle modeller

- Tændingskontakten er i positionen TIL **II***1.

*1: Modeller med nøglefrit adgangssystem har en **ENGINE START/STOP**-knap i stedet for en tændingskontakt.

* Ikke tilgængelig på alle modeller

🔧 Kalibrering af dæktrykadvarselssystem

Dæktrykadvarselssystemet kan ikke kalibreres, hvis et kompakt reservehjul* er monteret.

Kalibreringsprocessen kræver ca. 30 minutters samlet kørsel ved en hastighed på mellem 48-105 km/t.

Hvis tændingen er slået til under denne proces, og bilen ikke kører inden for 45 sekunder, vil du muligvis opleve, at indikatoren for lavt dæktryk/dæktrykadvarselssystemet tændes kortvarigt. Det er normalt og angiver, at kalibreringsprocessen endnu ikke er fuldført.

Hvis der er monteret snekæder*, skal de fjernes, inden dæktrykadvarselssystemet kalibreres.

Hvis indikatoren for lavt dæktryk/dæktrykadvarselssystemet tændes, selv om der er monteret almindelige dæk, der er pumpet op til det korrekte tryk, skal du få bilen eftersat af en forhandler.

Vi anbefaler, at dæk udskiftes med samme mærke, model og størrelse som de originale dæk. Bed en forhandler om oplysninger.

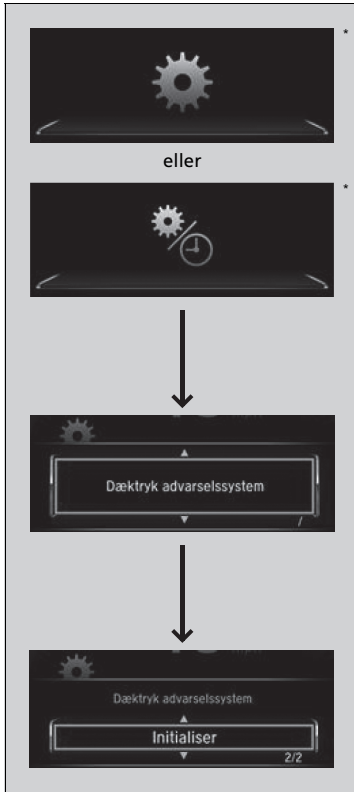

Modeller uden lydanlæg med standarddisplay

Du kan indstille systemet vha. de funktioner i førerinformationssystemet, der kan tilpasses.

1. Tryk på knappen og på knappen for at vælge , og tryk derefter på **ENTER**-knappen.

► **Dæktryk advarselssystem** vises på displayet.

2. Tryk på **ENTER**-knappen.

► Displayet skifter til tilpasningskærbilledet, hvor du kan vælge **Annuller** eller **Initialiser**.

3. Tryk på knappen, og vælg **Initialiser**, og tryk derefter på **ENTER**-knappen.

► Skærbilledet **Gennemført** vises, og derefter vender displayet tilbage til tilpasningskærbilledet.

- Hvis meddelelsen **Fejl** vises, gentages trin 2-3.
- Indstillingsprocessen slutter automatisk.

►► Kalibrering af dæktrykadvarselssystem

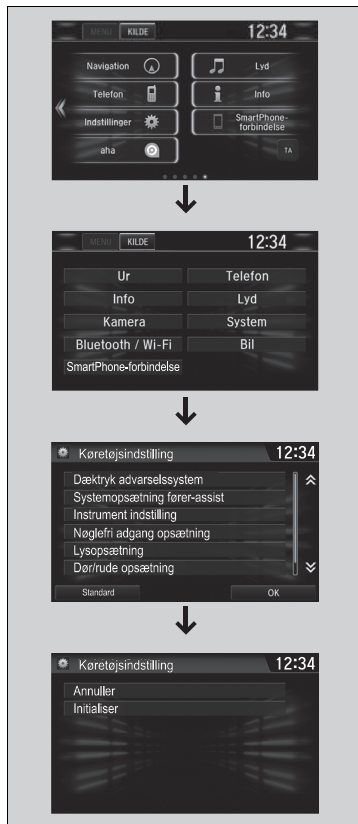

Indikatorerne for aktiv fartpilot*, aktiv fartpilot med følgefunktion ved lav hastighed*, udvidet vognbaneassistent*, VSA-system, VSA-system deaktiveret, advarselssystem for lavt dæktryk/dæktrykadvarselssystem samt kollisionsbegrænsende bremsesystem* kan blive aktiveret efter gentilslutning af batteriet. Køør en kort tur med mere end 20 km/t. Indikatoren skal slukke. Hvis den ikke slukker, skal bilen efterses af en forhandler.

* Ikke tilgængelig på alle modeller



Modeller med lydanlæg med standarddisplay

Du kan indstille systemet vha. funktionen på audio-/informationsskærmen, der kan tilpasses.

1. Drej tændingskontakten til positionen TIL *1.
2. Vælg .
3. Vælg **Indstillinger**.
4. Vælg **Bil**.
5. Vælg **Dæktryk advarselssystem**.
6. Vælg **Annuller** eller **Initialiser**.

- Hvis meddelelsen **Mislykket** vises, gentages trin 6.
- Indstillingsprocessen slutter automatisk.

*1: Modeller med nøglefrit adgangssystem har en **ENGINE START/STOP**-knap i stedet for en tændingskontakt.

Modeller uden tågebaglygte

Dæktrykadvarselssystem

Overvåger dækkenes omdrejningstal, hvis du kører hurtigere end 30 km/t.
Hvis dækkenes omdrejningstal ændres, detekterer systemet et fald i dæktrykket.

Kalibrering af dæktrykadvarselssystem

For at systemet kan fungere korrekt, skal det startes op igen, når dækkene:

- Er blevet pumpet op til det anbefalede dæktryk
- Er blevet udskiftet eller byttet rundt

☒ Dæktrykadvarselssystem

Når der registreres et fald i dæktryk, tændes indikatoren for dæktrykadvarselssystemet med  i førerinformationssystemet.

☒ **Indikator for dæktrykadvarselssystem**
S. 119

Dæktrykadvarselssystemet fungerer muligvis ikke korrekt, hvis der monteres dæk af forskellig type og størrelse.
Sørg for at bruge dæk af samme type og størrelse.

☒ **Kontrol og udskiftning af dæk** S. 716

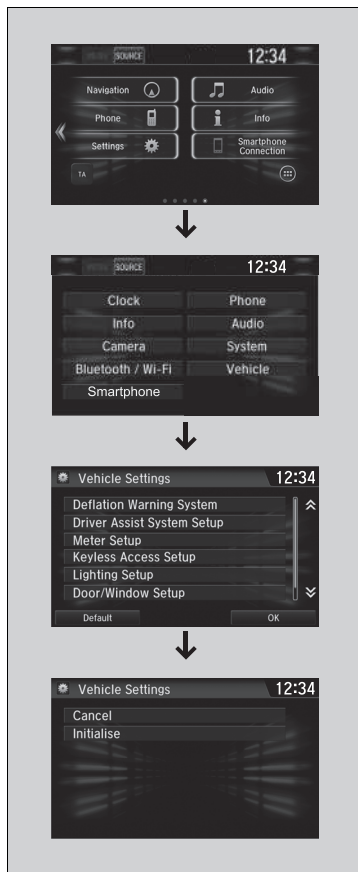

Du kan indstille systemet vha. funktionen på audio-/informationsskærmen, der kan tilpasses.

1. Indstil strømtilstanden til positionen TIL.
2. Vælg .
3. Vælg **Indstillinger**.
4. Vælg **Bil**.
5. Vælg **Dæktryk advarselssystem**.
6. Vælg **Annuller** eller **Initialiser**.

- Hvis meddelelsen **Mislykket** vises, gentages trin 6.
- Indstillingsprocessen slutter automatisk.

Indikator for dæktrykadvarselssystem

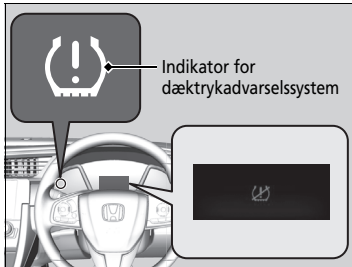

Indikatoren kan tændes under følgende forhold:

- Trykket i et af dækkene er lavt.
- Systemet ikke er blevet kalibreret.
- Der benyttes et kompakt reservehjul.
- Der er en tungere og uens belastning på dækkene som f.eks. ved kørsel med anhænger, end det var tilfældet ved opstart.

Indikator for dæktrykadvarselssystem

Indikatoren for dæktrykadvarselssystem kan tændes med en forsinkelse eller tændes muligvis slet ikke, hvis:

- Trykket i to eller flere dæk er for lavt.
- Bilen accelereres/nedbremses hurtigt, eller rattet drejes hurtigt.
- Du kører på tilsneede eller glatte veje.
- Der anvendes snekæder*.

Indikatorerne for VSA-system, VSA-system deaktiveret samt kollisionsbegrænsende bremsesystem kan blive aktiveret efter gentilslutning af batteriet. Kør en kort tur med mere end 20 km/t. Indikatoren skal slukke. Hvis den ikke slukker, skal bilen efterses af en forhandler.

* Ikke tilgængelig på alle modeller

Blindvinkelassistent*

Er konstrueret til at registrere køretøjer i advarselszoner ved siden af din bil, især i de områder, som er vanskelige at se (det, der normalt kaldes blinde vinkler). Når systemet registrerer køretøjer, der nærmer sig bagfra i tilstødende vognbaner, tændes den relevante indikator i et par sekunder for at hjælpe dig, når du skifter vognbane.

►► Blindvinkelassistent*

⚠ ADVARSEL

Hvis du ikke ser efter, om det er sikkert at skifte vognbane, før du gør det, kan det medføre en kollision og alvorlig personskade eller dødsfald.

Stol ikke blot på blindvinkelassistenten, når du skifter vognbane.

Kig altid i spejlene, til højre og venstre for bilen og bag dig efter andre biler, før du skifter vognbane.

Vigtig sikkerhedspåmindelse

Som alle assistancesystemer har blindvinkelassistenten sine begrænsninger. Det kan resultere i en kollision, hvis du stoler for meget på blindvinkelassistenten.

Advarselsindikatoren for blindvinkelassistenten tændes muligvis ikke under følgende forhold:

- Et køretøj forbliver ikke i advarselszonen i mere end to sekunder.
- Et køretøj er parkeret i en sidevognbane.
- Hastighedsforskellen mellem din bil og det køretøj, du passerer, er større end 10 km/t.
- En genstand, som ikke registreres af radarsensorerne, nærmer sig eller passerer din bil.
- Det køretøj, der kører i den tilstødende vognbane, er en motorcykel eller et andet lille køretøj.

■ Sådan virker systemet

- Radarsensorerne registrerer et køretøj i advarselszonen, mens din bil kører fremad med 20 km/t eller derover.

Radarsensorer:
Under
bagkofangerens
hjørner

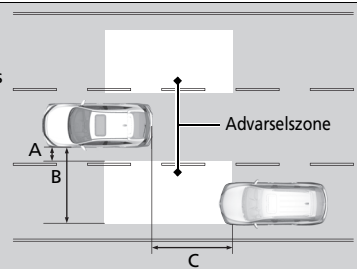

Advarselszone

- A: Ca. 0,5 m
- B: Ca. 3 m
- C: Ca. 3 m

► Blindvinkelassistent*

Systemet er kun ment som en hjælp. Selv om en genstand befinder sig inden for advarselszonen, kan følgende situationer opstå:

- Advarselsindikatoren for blindvinkelassistenten tændes muligvis ikke på grund af en blokering (stænk osv.), selv om  ikke vises i førerinformationssystemet.
- Advarselsindikatoren for blindvinkelassistenten tændes muligvis, selv om meddelelsen vises.

Du kan deaktivere den hørbare alarm eller alle advarsler for blindvinkelassistenten vha. førerinformationssystemet eller audio-/informationsskærmen.

► **Funktioner, der kan tilpasses*** S. 171, 396

Husk at deaktivere systemet, når du kører med en anhænger*.

Systemet vil muligvis ikke fungere korrekt i følgende situationer:

- Den tilføjede masse får bilen til at vippe og ændrer radarens dækningsområde.
- Anhængerer kan blive registreret af radarsensorerne, hvilket betyder, at advarselsindikatorerne for blindvinkelassistenten tændes.

* Ikke tilgængelig på alle modeller

■ Når systemet registrerer et køretøj

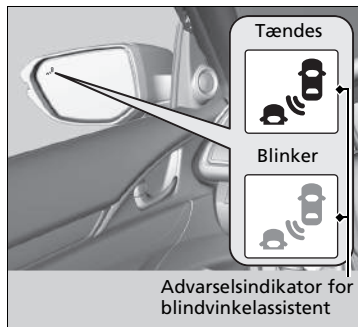

Advarselsindikator for blindvinkelassistent:
Placeret på det udvendige bakspejl i begge sider.

Tændes, når:

- Et køretøj kører ind i advarselszonen bagfra for at overhale dig med en hastighedsforskel på højst 50 km/t i forhold til din bil.
- Du passerer et køretøj med en hastighedsforskel på højst 20 km/t.

Blinker og bipper, når:

Du bevæger kontaktarmen til afviserblinket i retning af det registrerede køretøj. Der høres en biplyd tre gange.

►► Blindvinkelassistent*

Blindvinkelassistenten kan blive negativt påvirket i følgende tilfælde:

- Der registreres genstande som f.eks. autoværn, pæle, træer, parkerede køretøjer, bygninger, mure osv.
- En genstand, der ikke kaster radiobølger særlig godt tilbage som f.eks. en motorcykel, befinder sig i advarselszonen.
- Kørsel på en kurvet vej.
- En bil bevæger sig fra en vognbane langt væk til den tilstødende vognbane.
- Systemet opfanger eksterne elektriske forstyrrelser.
- Bagkofangeren eller sensorerne har været repareret forkert, eller bagkofangeren er blevet deform.
- Placeringen af sensorerne er blevet ændret.
- I dårligt vejr (regn, sne og tåge).
- Kørsel på ujævn vej.
- Der foretages en skarp drejning, der får bilen til at vippe en smule.

For korrekt brug af blindvinkelassistenten:

- Hold altid området ved bagkofangerens hjørner rent.
- Dæk ikke området ved bagkofangerens hjørner med mærkater eller klistermærker af nogen art.
- Tag bilen hen til en forhandler, hvis området ved bagkofangerens hjørner eller radarsensorerne skal repareres, eller hvis området ved bagkofangerens hjørner har fået et hårdt slag.

LaneWatch*

LaneWatch er et hjælpesystem, der giver dig mulighed for at holde øje med områder bagud i passagersiden, som vises på audio-/informationskærmen, når afviserblinket aktiveres i passagersiden. Et kamera i sidespejlet i passagersiden overvåger disse områder og giver dig mulighed for at holde øje med køretøjer som supplement til din visuelle kontrol og brug af sidespejlet i passagersiden. Du kan også lade systemet være tændt for nemheds skyld under kørsel.

2

Synsfeltet ud fra passagersiden vises på audio-/informationskærmen.



1 Systemet aktiveres, når du:

Flytter kontakttarmen til afviserblinket i højresvingsretningen.



Trykker på LaneWatch-knappen.



Systemet deaktiveres, når der trykkes på LaneWatch-knappen igen.

Kamera



Audio-/informationskærm



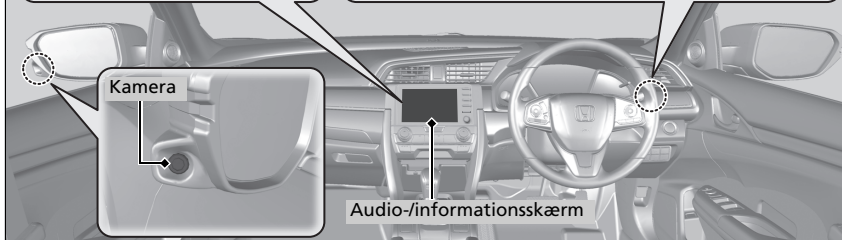

► LaneWatch*

⚠ ADVARSEL

Hvis du ikke ser efter, om det er sikkert at skifte vognbane, før du gør det, kan det medføre en kollision og alvorlig personskade eller dødsfald.

Stol ikke kun på LaneWatch under kørsel.

Kig altid i spejlene, til højre og venstre for bilen og bag dig efter andre biler, før du skifter vognbane.

Vigtig sikkerhedspåmindelse

Ligesom alle andre hjælpesystemer har LaneWatch sine begrænsninger. Det kan resultere i en kollision, hvis du stoler for meget på LaneWatch.

LaneWatch-funktionen kan blive påvirket af vejret, lysforholdene (herunder forlygter og lavtstående sol), omgivende mørke, kameraforhold og last.

LaneWatch kan muligvis ikke give den ønskede trafikvisning til siden og bagud under følgende forhold:

- Køretøjets hjulophæng er blevet ændret, så dets højde er ændret.
- Luftryk i dækkene er for højt eller lavt.
- Dækkene eller hjulene er af forskellig størrelse eller konstruktion.

* Ikke tilgængelig på alle modeller

■ Tilpasning af indstillingerne for LaneWatch

Du kan tilpasse følgende elementer via audio-/informationsskærmen.

- **Vis med blinklys:** Vælger, om LaneWatch-displayet tænder, når du betjener kontaktarmen til afviserblink.
 - **Vis tid efter blinklys fra:** Ændrer tidsrummet for, hvor længe LaneWatch-displayet forbliver tændt, når kontaktarmen til afviserblinket trækkes tilbage.
 - **Referencelinje:** Vælger, om referencelinjerne vises på LaneWatch-displayet.
 - **Skærm:** Giver mulighed for justeringer af elementer på displayet, f.eks. lysstyrke, kontrast og sortniveau. Denne indstilling er en del af konfigurationsgruppen **System**.
- **Funktioner, der kan tilpasses** S. 396

■ Referencelinjer

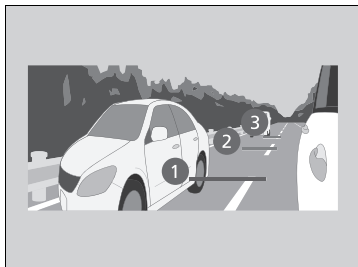

Tre linjer, der vises på skærmen, kan give en idé om, hvor langt hhv. køretøjerne eller genstandene på skærmen er fra din bil. Hvis en genstand er i nærheden af linje 1 (med rødt), betyder det, at den er tæt på din bil, mens en genstand i nærheden af linje 3 er længere væk.

► LaneWatch*

LaneWatch-kameraets synsfelt er begrænset. Dets unikke linse får genstande på skærmen til at se en smule anderledes ud, end de er.

LaneWatch-displayet tænder ikke, når gearvælgeren er i positionen **R**.

Korrekt aktivering af LaneWatch:

- Kameraet er anbragt i sidespejlet i passagersiden. Hold altid dette område rent. Hvis kameralinsen er dækket af snavs eller fugt, rengøres linsen med en blød og fugtig klud.
- Undlad at tildække kameralinsen med mærkater eller klistermærker.
- Rør ikke kameralinsen.

► Referencelinjer

Området omkring referencelinje 1 (rød) er meget tæt på din bil. Du skal altid sørge for visuelt at kontrollere sikkerheden i forbindelse med et vognbaneskit, før du skifter vognbane.

Afstanden mellem din bil og linje 1, 2 og 3 på skærmen varierer afhængigt af vejrforhold og bilens last. Referencelinjerne på skærmen kan for eksempel virke, som om de er tættere på end de faktiske afstande, når bagenden af bilen er tungere lastet.

Kontakt en forhandler, hvis:

- Sidespejlet i passagersiden eller området omkring får et hårdt stød, der resulterer i en ændring af kameravinklen.
- LaneWatch-displayet slet ikke tændes.

Justering af forlygternes lyskegle

Kørsel med en højrestyret bil i højreruleret trafik eller en venstrestyret bil i venstreluleret trafik får forlygterne til at blænde modkørende trafikanter. Du skal justere forlygternes lyskegle med afdækningstape.

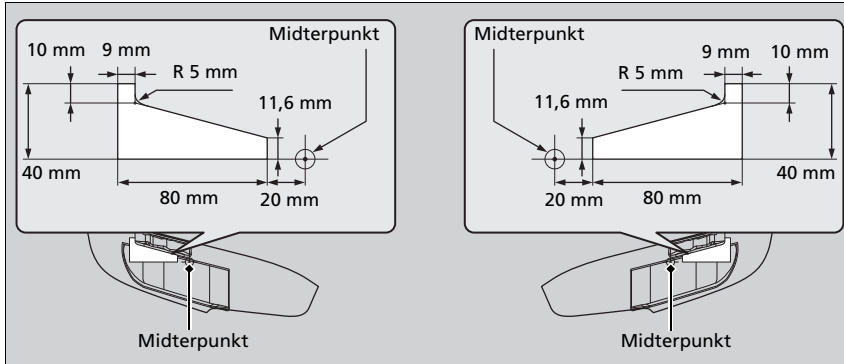

1. Forbered to rektangulære stykker afdækningstape, som måler 40 mm i bredden og 80 mm i længden.
 - Brug afdækningstape, der kan lukke lys ude, som f.eks. vandtæt vinyl af forseglingstypen.
2. Sæt tapen på lytglasstet som vist.

► Justering af forlygternes lyskegle

Pas på ikke at sætte tapen et forkert sted. Hvis forlygternes lyskegle er justeret forkert, overholder de måske ikke landets lovkraav. Bed din forhandler om oplysninger.

Honda Sensing er et førerhjælpesystem, som gør brug af to meget forskellige former for sensorer: En radarsensor, der er placeret i den nederste kofanger, og et frontsensorkamera, der er monteret på den indvendige side af forruden bag bakspejlet.

Honda Sensing omfatter følgende funktioner.

■ Funktioner, der ikke aktiveres vha. en kontakt

- Kollisionsbegrænsende bremsesystem ➤ S. 565
- Udvidet vognbaneassistent ➤ S. 617

■ Funktioner, der aktiveres vha. en kontakt

Modeller med trinløst variabel transmission

- Aktiv fartpilot med følgefunktion ved lav hastighed ➤ S. 576

Modeller med manuel gearkasse

- Aktiv fartpilot ➤ S. 593
- Vognbaneassistent ➤ S. 609
- System til registrering af trafikskilte ➤ S. 623

Knapper til aktiv fartpilot med følgefunktion ved lav hastighed*/ aktiv fartpilot*/vognbaneassistent

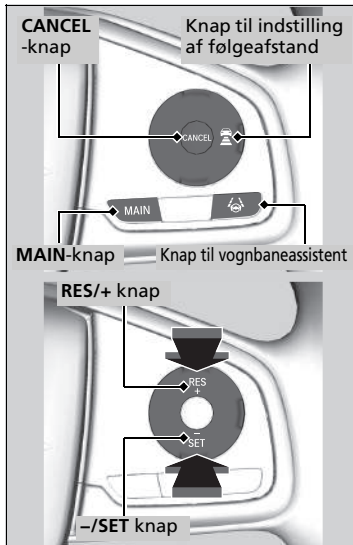

■ MAIN-knap

Tryk for at aktivere standbytilstand for den aktive fartpilot med følgefunktion ved lav hastighed*, den aktive fartpilot* og vognbaneassistenten. Eller tryk for at annullere disse systemer.

■ Knap til vognbaneassistent

Tryk for at aktivere eller annullere vognbaneassistenten.

■ RES/+/-/SET knap

Tryk på **RES/+** knappen for at genoptage den aktive fartpilot med følgefunktion ved lav hastighed*/den aktive fartpilot* eller for at øge kørehastigheden. Tryk på **-/SET** knappen for at indstille den aktive fartpilot med følgefunktion ved lav hastighed*/den aktive fartpilot* eller for at reducere kørehastigheden.

■ Knap til indstilling af følgeafstand

Tryk på  knappen for at ændre følgeafstanden for den aktive fartpilot med følgefunktion ved lav hastighed*/den aktive fartpilot*.

■ CANCEL-knap

Tryk for at annullere den aktive fartpilot med følgefunktion ved lav hastighed*/den aktive fartpilot*.

Førerinformationssystemets indhold

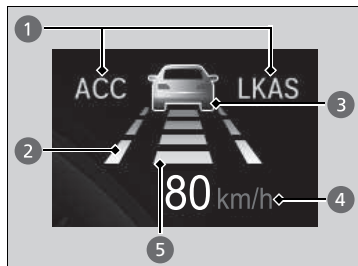

Du kan få vist den aktuelle tilstand for den aktive fartpilot med følgefunktion ved lav hastighed*/den aktive fartpilot* og vognbaneassistenten.

- 1 Angiver, at den aktive fartpilot med følgefunktion ved lav hastighed*/den aktive fartpilot* og vognbaneassistenten er klar til at blive aktiveret.
- 2 Angiver, at vognbaneassistenten er aktiveret, og hvorvidt der registreres vognbanelinjer.
- 3 Angiver, om der registreres et forankørende køretøj.
- 4 Viser den indstillede kørehastighed.
- 5 Viser den indstillede afstand til forankørende køretøjer.

Kollisionsbegrænsende bremsesystem

Kan assistere dig, når der er risiko for, at din bil kolliderer med et forankørende køretøj eller en fodgænger foran din bil. Det kollisionsbegrænsende bremsesystem er konstrueret til at advare dig, når en mulig kollision registreres, samt til at reducere kørehastigheden, når en kollision skønnes at være uundgåelig, for at hjælpe med at minimere kollisionens alvor.

» Kollisionsbegrænsende bremsesystem

» Modeller med manuel gearkasse

Når det kollisionsbegrænsende bremsesystem aktiveres, kan motoren stoppe automatisk.

Start motoren på normal vis, hvis motoren stopper.

» **Start af motoren** S. 493, 496

» **Vigtig sikkerhedspåmindelse**

Det kollisionsbegrænsende bremsesystem er konstrueret til at begrænse voldsomheden af en uundgåelig kollision. Det forhindrer ikke kollisionen og stopper ikke bilen automatisk. Det er stadigvæk dit ansvar at betjene bremsepedal og rat korrekt under hensyntagen til kørselsforholdene.

Det kollisionsbegrænsende bremsesystem aktiveres muligvis ikke eller kan ikke registrere et forankørende køretøj under visse forhold:

» **Betingelser og begrænsninger for kollisionsbegrænsende bremsesystem**
S. 570

Du kan læse om håndtering af kameraet, der er udstyret med dette system.

» **Frontsensorkamera** S. 630

Du finder oplysninger om korrekt håndtering af radarsensoren på den næste side.

» **Radarsensor** S. 632

■ Sådan virker systemet

Hvornår systemet skal benyttes



Kameraet er placeret på bagsiden af bakspejlet.

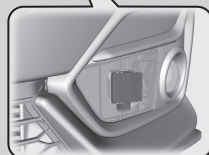
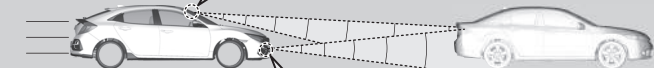

Radarsensoren er placeret i den nederste kofanger.

Systemet starter overvågning af kørebanen foran, når bilens hastighed er ca. 5 km/t, og der er et forankørende køretøj.

Det kollisionsbegrænsende bremsesystem aktiveres, når:

- Hastighedsforskellen mellem din bil og et køretøj eller en fodgænger registreret foran bliver ca. 5 km/t og over med en risiko for kollision.
- Bilen kører omkring 100 km/t eller mindre, og systemet vurderer, at der foreligger risiko for kollision med:
 - Køretøjer, der registreres forude, og som står stille, bevæger sig imod dig eller kører i samme retning som dig.
 - En fodgænger, der registreres foran dig.
- Bilen kører mere end 100 km/t, og systemet vurderer, at der er risiko for kollision med et køretøj, der registreres foran dig, og som kører i samme retning som dig.

▶▶ Kollisionsbegrænsende bremsesystem

Når det kollisionsbegrænsende bremsesystem aktiveres, kan det automatisk aktivere bremsen. Det annulleres, når bilen holder stille, eller en potentiel kollision ikke længere registreres.

Modeller med 2,0 l motor

Det kollisionsbegrænsende bremsesystem fungerer ikke, når VSA-systemet er helt deaktiveret.

■ Når systemet aktiveres

Systemet giver både visuelle og hørbare advarsler om en mulig kollision, og stopper, hvis kollisionen undgås.

- ▶ Træf de nødvendige forholdsregler for at undgå en kollision (træd på bremsepedalen, skift kørebane osv.).

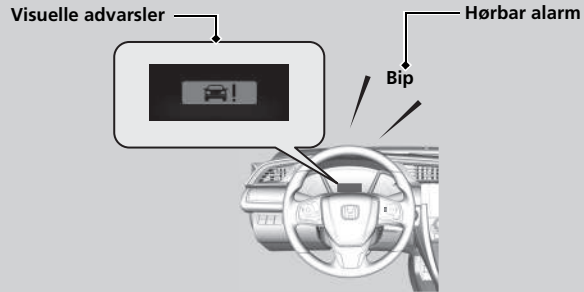

Ved systemets tidligste advarselstrin før en eventuel kollision kan du via førerinformationssystemets og audio-/informationsskærmens* indstillingsmuligheder ændre den afstand (**Lang/Normal/Kort**) mellem køretøjerne, hvor alarmer aktiveres.

- 🔧 **Funktioner, der kan tilpasses*** S. 171, 396

🔧 Når systemet aktiveres

Kameraet i det kollisionsbegrænsende bremsesystem er også udviklet til at registrere fodgængere.

Funktionen til fodgængerdetektering aktiveres muligvis ikke eller registrerer muligvis ikke en fodgænger foran bilen under visse forhold.

Se forhold vedrørende begrænsninger for fodgængerdetektering på listen.

- 🔧 **Betingelser og begrænsninger for kollisionsbegrænsende bremsesystem**

S. 570

* Ikke tilgængelig på alle modeller

■ Advarselstrin før mulig kollision

Systemet har tre advarselstrin før en mulig kollision. Men afhængigt af forholdene går det kollisionsbegrænsende bremsesystem muligvis ikke alle trin igennem, før sidste trin indledes.

Afstand mellem bilerne		Kollisionsbegrænsende bremsesystem		
		Radarsensoren detekterer en bil	Hørbare og visuelle ADVARSLER	Bremsning
Trin 1		Der er risiko for en kollision med den forankørende bil.	I indstillingen Lang aktiveres visuelle og hørbare advarsler ved en længere afstand fra et forankørende køretøj end i indstillingen Normal og i indstillingen Kort ved en kortere afstand end i indstillingen Normal .	—
Trin 2		Risikoen for en kollision er øget, og tiden til at reagere er reduceret.	Visuelle og hørbare advarsler.	Let aktivering
Trin 3		Det kollisionsbegrænsende bremsesystem vurderer, at en kollision er uundgåelig.		Kraftig aktivering

Aktivering og deaktivering af kollisionsbegrænsende bremsesystem

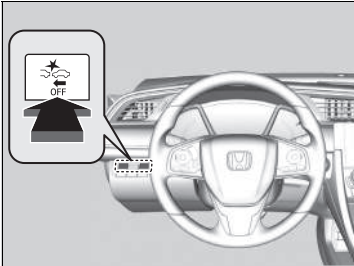

Tryk på knappen, og hold den nede, indtil der høres en biplyd, for at aktivere eller deaktivere systemet.

Når det kollisionsbegrænsende bremsesystem er slået fra:

- CMBS-indikatoren på instrumentpanelet tændes.
- En meddelelse i førerinformationssystemet minder om, at systemet er slået fra.

Det kollisionsbegrænsende bremsesystem aktiveres, hver gang du starter motoren, også selv om du deaktiverede systemet, sidste gang du kørte i bilen.

☒ Kollisionsbegrænsende bremsesystem

Det kollisionsbegrænsende bremsesystem slås muligvis automatisk fra, og CMBS-indikatoren tændes og bliver ved med at lyse under visse forhold:

☒ **Betingelser og begrænsninger for kollisionsbegrænsende bremsesystem**

S. 570

Når det kollisionsbegrænsende bremsesystem er aktiveret, vil det fortsætte med at arbejde, selv om speederen trædes delvist ned. Systemet deaktiveres imidlertid, hvis speederen trædes langt ned.

Indikatorerne for aktiv fartpilot*, aktiv fartpilot med følgefunktion ved lav hastighed*, udvidet vognbaneassistent, VSA-system, VSA-system deaktiveret, advarselssystem for lavt dæktryk/dæktrykadvarselssystem samt kollisionsbegrænsende bremsesystem kan blive aktiveret efter gentilslutning af batteriet.

Kør en kort tur med mere end 20 km/t. Indikatoren skal slukke. Hvis den ikke slukker, skal bilen efterses af en forhandler.

* Ikke tilgængelig på alle modeller

■ Betingelser og begrænsninger for kollisionsbegrænsende bremsesystem

Under visse betingelser slås systemet muligvis automatisk fra, og CMBS-indikatoren tændes. Nogle eksempler på disse betingelser er angivet nedenfor. Andre forhold kan reducere nogle af det kollisionsbegrænsende bremsesystems funktioner.

📷 **Frontsensorkamera** S. 630

■ Omgivende forhold

- Kørsel i dårligt vejr (regn, sne, tåge osv.).
- En pludselig ændring mellem lys og mørke som f.eks. at køre ind i eller ud af en tunnel.
- Der er lidt kontrast mellem genstande og baggrunden.
- Kørsel mod lavtstående sol (f.eks. ved solopgang eller solnedgang).
- Der afspejles et kraftigt lys på vejen.
- Kørsel i skyggen af træer, bygninger osv.
- Genstande eller strukturer på vejbanen fejlforklodes som køretøjer eller fodgængere.
- Refleksioner indvendigt på forruden.
- Kørsel i mørke om aftenen/natten eller et mørkt sted som f.eks. en tunnel (på grund af dårlige lysforhold registreres fodgængere og andre køretøjer muligvis ikke).

■ Vejforhold

- Kørsel på vejbaner med sne eller på våde vejbaner (tilslørede vognbaneafmærkninger, lysrefleksioner, vejstænk, stor kontrast).
- Når der køres på snoede eller bakkede veje.
- Vejen er bakket, eller bilen nærmer sig en bakkekam.

📷 Betingelser og begrænsninger for kollisionsbegrænsende bremsesystem

Få bilen eftersat af en forhandler, hvis du oplever uregelmæssigheder i systemet (f.eks. hvis advarselsmeddelelsen vises regelmæssigt).

■ Bilens tilstand

- Forlygteglassene er snavsede, eller forlygterne er ikke justeret korrekt.
- Forruden er blokeret af snavs, mudder, blade, våd sne osv. udvendigt.
- Forruden er dugget til indvendigt.
- Unormale forhold for dæk eller hjul (forkert størrelse, forskellig størrelse eller konstruktion, forkert dæktryk, kompakt reservehjul* osv.).
- Når der er monteret snekæder*.
- Din bil hænger med bagenden pga. stor belastning på bagakslen eller ændringer i ophænget.
- Kameraets temperatur bliver for høj.
- Kørsel med parkeringsbremsen aktiveret.
- Når radarsensoren i den nederste kofanger bliver snavs.
- Kørsel i mørke om aftenen/natten eller et mørkt sted (f.eks. i en tunnel) med forlygterne slukket.

Modeller med 1,0 l motor og klimaanlæg

- Bilen kører med en anhænger.

■ Registreringsbegrænsninger

- Et køretøj eller en fodgænger dukker pludseligt op foran dig.
- Afstanden mellem din bil og det forankørende køretøj eller den krydsende fodgænger er for lille.
- En bil skærer ind foran dig ved lav hastighed og bremser pludseligt.
- Når du accelererer kraftigt og nærmer dig det forankørende køretøj eller fodgængerens foran ved høj hastighed.
- Det forankørende køretøj er en motorcykel, en cykel, en knallert eller et andet mindre køretøj.
- Når der er dyr foran bilen.

* Ikke tilgængelig på alle modeller

- Ved kørsel på en kurvet, snoet eller bakket vej, der gør det svært for sensoren at registrere et forankørende køretøj ordentligt.
- Hastighedsforskellen mellem dit køretøj og et forankørende køretøj eller en fodgænger er meget stor.
- Et modkørende køretøj trækker pludseligt ind foran dig.
- Når et andet køretøj pludseligt kører ind foran dig i et kryds osv.
- Din bil krydser pludseligt ind foran et modkørende køretøj.
- Ved kørsel gennem en smal jernbro.
- Når det forankørende køretøj pludselig sænker farten.

Begrænsninger, der kun gælder fodgængerregistrering

- Når en gruppe mennesker befinder sig foran din bil gående sammen side om side.
- Omgivende forhold eller fodgængerens ejendele ændrer fodgængerens form og forhindrer systemet i at genkende personen som en fodgænger.
- Når fodgængerens højde er lavere end ca. 1 meter eller højere end ca. 2 meter.
- Når en fodgænger falder i med baggrunden.
- Når en fodgænger bøjer sig forover, sidder på hug eller løber, eller hvis vedkommendes hænder er løftet.
- Når flere fodgængere bevæger sig fremad i en gruppe.
- Når kameraet ikke korrekt kan identificere en fodgænger, fordi vedkommende har en usædvanlig facon (bærende på bagage, kropsstilling, størrelse).

■ Automatisk deaktivering

Det kollisionsbegrænsende bremsesystem kan blive deaktiveret automatisk, hvorved indikatoren for det kollisionsbegrænsende bremsesystem tændes og bliver ved med at lyse i følgende tilfælde:

- Temperaturen i systemet er høj.
- Der køres i terræn, på en bjergvej eller på kurvede og snoede veje igennem længere tid.
- Der registreres en unormal dæktilstand (forkert dækstørrelse, fladt dæk osv.).
- Kameraet bag bakspejlet eller området omkring kameraet, herunder forruden, bliver snavset.

Når de problemer, der fik det kollisionsbegrænsende bremsesystem til at blive deaktiveret automatisk, er blevet afhjulpet (f.eks. gennem rengøring af forruden), aktiveres systemet igen.

■ Med lille risiko for en kollision

Det kollisionsbegrænsende bremsesystem kan blive slået til, selv om du er opmærksom på en forankørende bil, eller hvis der ikke er en bil foran. Eksempler på dette:

■ Under overhaling

Bilen nærmer sig en forankørende bil, og du skifter kørebane for at overhale.

■ I et vejkryds

Bilen nærmer sig eller overhaler en anden bil, der svinger til venstre eller højre.

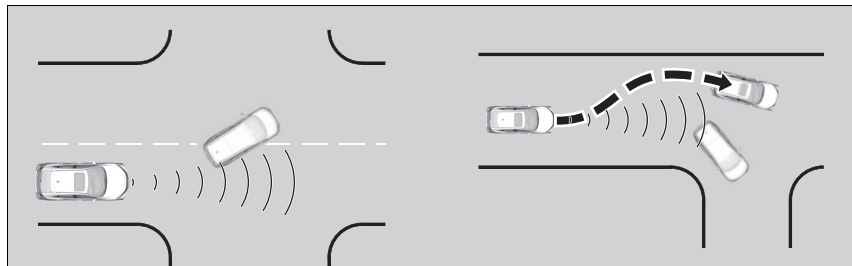

▣ Med lille risiko for en kollision

Undgå at montere eventuelle afskærmninger eller påføre maling på området omkring radarsensoren. Dette kan påvirke det kollisionsbegrænsende bremsesystems funktion.

■ I en kurve

Ved kørsel gennem kurver når bilen til et punkt, hvor en modkørende bil er lige foran dig.

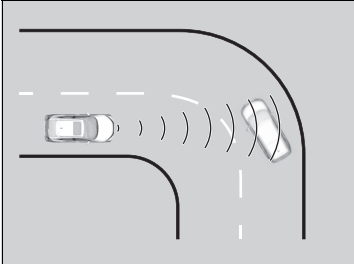

■ Under en lav bro ved høj hastighed

Du kører under en lav eller smal bro ved høj hastighed.

■ Fartbump, vejarbejde, togspor, genstande i vejsiden osv.

Du kører over fartbump, stålkøreplader og lignende, eller bilen nærmer sig togspor eller genstande i vejsiden (som f.eks. trafikskilte og autoværn, når du kører i en kurve, eller stationære køretøjer og vægge, når du holder parkeret).

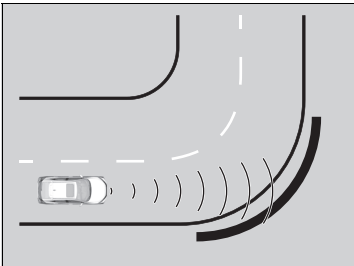

Modeller med trinløst variabel transmission

Aktiv fartpilot med følgefunktion ved lav hastighed

Hjælper med at opretholde en konstant kørehastighed og en indstillet følgeafstand bag et registreret forankørende køretøj, og som, hvis det registrerede forankørende køretøj standser, sænker hastigheden og standser bilen, uden at du behøver at holde foden på bremsen eller speederen.

Når den aktive fartpilot med følgefunktion ved lav hastighed sænker bilens hastighed ved at aktivere bremserne, tændes bilens stoplygter.

Hvornår systemet skal benyttes

Kameraet er placeret på bagsiden af bakspejlet.

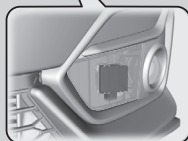
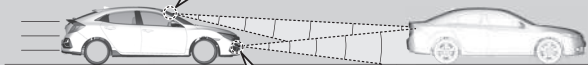

Radarsensoren er placeret i den nederste kofanger. Pas på ikke at ramme radarsensorens dæksel. Hårde stød kan beskadige det.

- Kørehastighed for aktiv fartpilot med følgefunktion ved lav hastighed: **Der registreres et forankørende køretøj inden for rækkevidden af den aktive fartpilot med følgefunktion ved lav hastighed** – Den aktive fartpilot med følgefunktion ved lav hastighed aktiveres ved hastigheder op til 180 km/t. **Der registreres ingen forankørende køretøjer inden for rækkevidden af den aktive fartpilot med følgefunktion ved lav hastighed** – Den aktive fartpilot med følgefunktion ved lav hastighed aktiveres ved en hastighed på 30 km/t eller derover.
- Skifteposition for aktiv fartpilot med følgefunktion ved lav hastighed: I **D** eller **S**.

►► Aktiv fartpilot med følgefunktion ved lav hastighed

⚠ ADVARSEL

Forkert brug af den aktive fartpilot med følgefunktion ved lav hastighed kan forårsage trafikulykker.

Brug kun den aktive fartpilot med følgefunktion ved lav hastighed til kørsel på motorvej og i godt vejr.

⚠ ADVARSEL

Den aktive fartpilot med følgefunktion ved lav hastighed har begrænset bremseevne og standser muligvis ikke bilen i god tid for at undgå en kollision med et forankørende køretøj, der standser brat.

Vær altid parat til at træde på bremsepedalen, hvis forholdene kræver det.

Vigtig påmindelse

Som med alle systemer har den aktive fartpilot med følgefunktion ved lav hastighed sine begrænsninger. Brug bremserne, når det er nødvendigt, og hold altid en sikker afstand til andre køretøjer.

Du finder oplysninger om korrekt håndtering af radarsensoren på den næste side.

► Radarsensor S. 632

■ Sådan aktiveres systemet

Hvordan systemet skal benyttes

■ Tryk på **MAIN**-knappen på rattet.

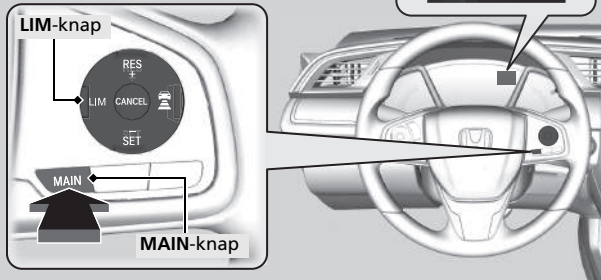

ACC (grøn) lyser på instrumentpanelet.
Den aktive fartpilot med følgefunktion ved lav hastighed er klar til brug.

Hvis der vises et andet skærbillede på instrumentpanelet, skal du trykke på **LIM**-knappen for at skifte til skærbilledet for den aktive fartpilot med følgefunktion ved lav hastighed.

▶ Aktiv fartpilot med følgefunktion ved lav hastighed

Du kan læse om håndtering af kameraet, der er udstyret med dette system.

▶ **Frontsensorkamera** S. 630

Den aktive fartpilot med følgefunktion ved lav hastighed og det kollisionsbegrænsende bremsesystem deler den samme radarsensor.

▶ **Kollisionsbegrænsende bremsesystem**
S. 565

Når der trykkes på **MAIN**-knappen, aktiveres eller deaktiveres den aktive fartpilot med følgefunktion ved lav hastighed og vognbaneassistenten.

Den aktive fartpilot med følgefunktion ved lav hastighed fungerer muligvis ikke korrekt under visse betingelser.

▶ **Betingelser og begrænsninger for aktiv fartpilot med følgefunktion ved lav hastighed** S. 583

Når den aktive fartpilot med følgefunktion ved lav hastighed ikke skal bruges: Slå den aktive fartpilot fra ved at trykke på **MAIN**-knappen. Dette vil også deaktivere vognbaneassistenten.

■ Sådan indstilles kørehastigheden

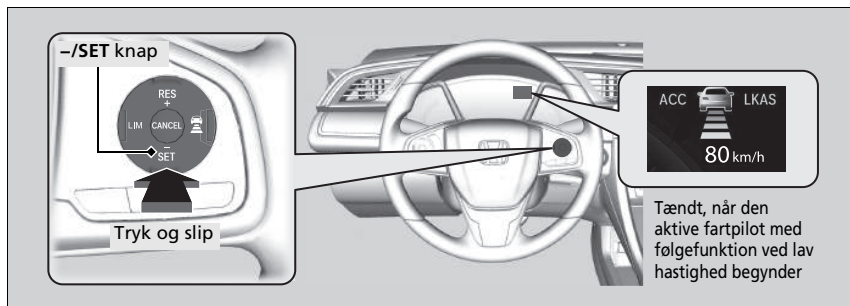

Ved kørsel med ca. 30 km/t eller derover: Tag foden af pedalen, og tryk på **-/SET** knappen, når du når den ønskede hastighed. Så snart du slipper knappen, indlæses den indstillede hastighed, og den aktive fartpilot med følgefunktion ved lav hastighed begynder.

Ved kørsel med ca. 30 km/t eller derunder: Hvis bilen kører, og der ikke trædes på bremsepedalen, indstilles en fast hastighed på ca. 30 km/t, uanset bilens aktuelle hastighed, når du trykker på knappen.

Når bilen holder stille, kan du indstille kørehastigheden selv med bremsepedalen trådt ned.

►► Aktiv fartpilot med følgefunktion ved lav hastighed

Brug ikke den aktive fartpilot med følgefunktion ved lav hastighed i følgende situationer:

- På veje med tæt trafik, eller hvor bilen ofte skal standses og sættes i gang igen.
- På veje med skarpe sving.
- På veje med stejle nedkørsler, da den indstillede hastighed kan blive overskredet, når bilen kører på frihjul. I sådanne situationer vil den aktive fartpilot med følgefunktion ved lav hastighed ikke aktivere bremserne for at opretholde den indstillede hastighed.
- På veje med betalingsanlæg eller andre genstande imellem vognbanerne, på parkeringspladser eller anlæg med gennemkørsler.

Du kan skifte visningen af den indstillede hastighed i førerinformationssystemet eller på audio-/informationskærmen mellem mph og km/t.

► **Funktioner, der kan tilpasses*** S. 171, 396

Indikatorerne for aktiv fartpilot med følgefunktion ved lav hastighed, udvidet vognbaneassistent, VSA-system, VSA-system deaktiveret, advarselssystem for lavt dæktryk/dæktrykadvarselssystem* samt kollisionsbegrænsende bremsesystem kan blive aktiveret efter gentilslutning af batteriet. Kør en kort tur med mere end 20 km/t. Indikatoren skal slukke. Hvis den ikke slukker, skal bilen efterses af en forhandler.



Når den aktive fartpilot med følgefunktion ved lav hastighed betjenes, vises bilikonet, afstandsbjælker og den indstillede hastighed i førerinformationssystemet.

Når du anvender den aktive fartpilot med følgefunktion ved lav hastighed, aktiveres kørselshjælpesystemet til ligeudkørsel (en funktion i det elektriske servostyringssystem). Ved at aktivere styringssystemet til at kompensere automatisk for naturligt styretræk gør kørselshjælpesystemet til ligeudkørsel det lettere for dig at køre ligeud.

■ Når i brug

■ Der er forankørende biler

Den aktive fartpilot med følgefunktion ved lav hastighed registrerer, hvis et køretøj foran dig bevæger sig inden for rækkevidden af den aktive fartpilot med følgefunktion ved lav hastighed. Hvis det registreres, at et køretøj gør dette, opretholder eller reducerer den aktive fartpilot med følgefunktion ved lav hastighed din bils indstillede hastighed for at bevare bilens angivne følgeafstand til det forankørende køretøj.

➔ Sådan indstilles eller ændres følgeafstanden S. 587

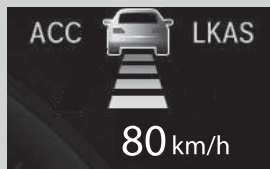
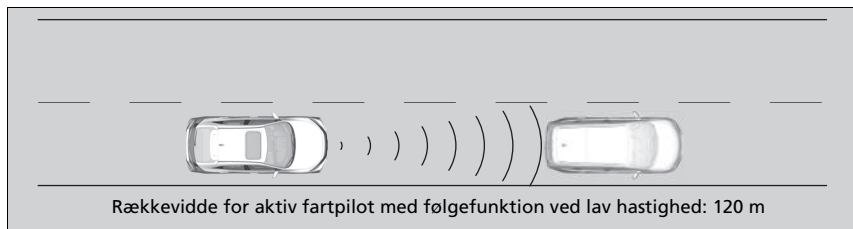

Et bilikon vises i førerinformationssystemet

Når et køretøj, hvis hastighed er lavere end din indstillede hastighed, skærer ind foran dig og registreres af radaren og kameraet, begynder din bil at sænke hastigheden.

►► Når i brug

Hvis et forankørende køretøj bremses pludseligt op, eller et andet køretøj kører ind foran dig, høres der en biplyd, og der vises en meddelelse i førerinformationssystemet.

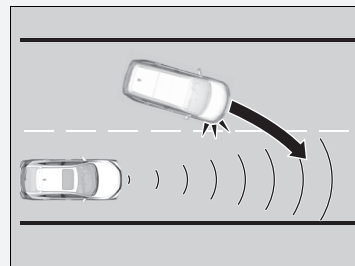

Træd på bremsepedalen, og hold god afstand til det forankørende køretøj.

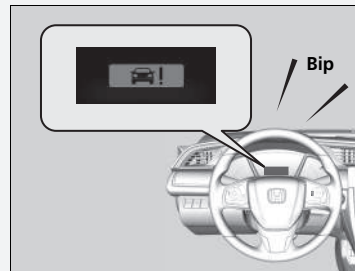

■ Der ikke er nogen forankørende biler



Bilen opretholder den indstillede hastighed, uden at du behøver at træde på bremsen eller speederen. Hvis der tidligere er registreret et forankørende køretøj, som forhindrede din bil i at køre med den indstillede hastighed, accelererer den aktive fartpilot med følgefunktion ved lav hastighed bilen til den indstillede hastighed og opretholder den derefter.

■ Når du træder på speederen

Du kan midlertidigt øge bilens hastighed. I sådanne tilfælde forekommer der ingen hørbar eller synlig advarsel, selv om der er et forankørende køretøj inden for rækkevidden af den aktive fartpilot med følgefunktion ved lav hastighed.

Den aktive fartpilot med følgefunktion ved lav hastighed forbliver aktiveret, medmindre du annullerer den. Når du slipper speederen, genoptager systemet en passende hastighed og opretholder følgeafstanden, så længe et forankørende køretøj er inden for rækkevidden af den aktive fartpilot med følgefunktion ved lav hastighed.

☞ Når i brug

Selv om afstanden til det registrerede forankørende køretøj er kort, kan den aktive fartpilot med følgefunktion ved lav hastighed begynde at accelerere bilen i følgende situationer:

- Det forankørende køretøj kører næsten lige så hurtigt eller hurtigere end dig.
- Et køretøj skærer ind foran dig og kører hurtigere end dig, så afstanden mellem køretøjerne gradvist øges.

Du kan også indstille systemet til at bippe, når et køretøj, der registreres foran dig, bevæger sig ind og ud af registreringsområdet for den aktive fartpilot med følgefunktion ved lav hastighed. Skift indstillingen **ACC Advarselstone køretøj foran**.

☞ **Funktioner, der kan tilpasses*** S. 171, 396

Du kan også indstille systemet til at bippe, når et køretøj, der registreres foran dig, bevæger sig ind og ud af den automatiske fartpilots registreringsområde. Skift indstillingen **ACC Advarselstone køretøj foran**.

☞ **Funktioner, der kan tilpasses*** S. 171, 396

Begrænsninger

Det kan være nødvendigt at bruge bremserne til at holde en sikker afstand ved brug af den aktive fartpilot med følgefunktion ved lav hastighed. Derudover fungerer den aktive fartpilot med følgefunktion ved lav hastighed muligvis ikke korrekt under visse betingelser.

☞ **Betingelser og begrænsninger for aktiv fartpilot med følgefunktion ved lav hastighed** S. 583

* Ikke tilgængelig på alle modeller

■ **Et registreret forankørende køretøj er inden for rækkevidden af den aktive fartpilot med følgefunktion ved lav hastighed og standser helt**

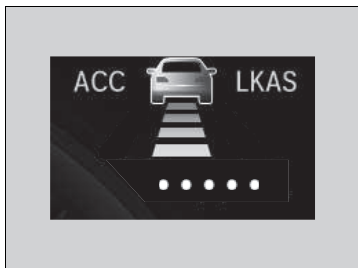

Din bil standser også automatisk. Meddelelsen  vises i førerinformationssystemet.

Når det forankørende køretøj begynder at køre igen, blinker bilikonet i førerinformationssystemet. Hvis du trykker på **RES/+** eller **-/SET** knappen eller træder på speederen, aktiveres den aktive fartpilot med følgefunktion ved lav hastighed igen med den tidligere indstillede hastighed.

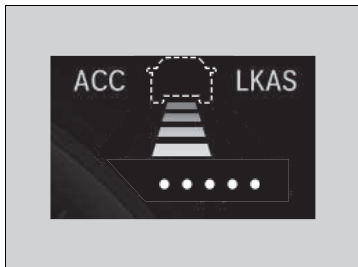

Hvis der ikke er noget køretøj foran dig, før du genoptager kørslen, skal du træde på speederen, hvorefter den aktive fartpilot med følgefunktion ved lav hastighed aktiveres igen med den tidligere indstillede hastighed.

ⓘ Et registreret forankørende køretøj er inden for rækkevidden af den aktive fartpilot med følgefunktion ved lav hastighed og standser helt

⚠ ADVARSEL

Hvis føreren stiger ud af en bil, der er standset, mens den aktive fartpilot med følgefunktion ved lav hastighed er aktiveret, kan det medføre, at bilen kører, uden at føreren har kontrol over den.

En bil, der kører, uden at føreren har kontrol over den, kan forårsage en kollision med deraf følgende alvorlige kvæstelser eller dødsfald.

Forlad aldrig en bil, når bilen er standset af den aktive fartpilot med følgefunktion ved lav hastighed.

■ Betingelser og begrænsninger for aktiv fartpilot med følgefunktion ved lav hastighed

Under visse betingelser slås systemet muligvis automatisk fra, og **ACC**-indikatoren tændes. Nogle eksempler på disse betingelser er angivet nedenfor. Andre betingelser kan reducere nogle af den aktive fartpilots funktioner.

📷 **Frontsensorkamera** S. 630

■ Omgivende forhold

Kørsel i dårligt vejr (regn, sne, tåge osv.).

■ Vejforhold

Kørsel på vejbaner med sne eller på våde vejbaner (tilslørede vognbaneafmærkninger, lysrefleksioner, vejstænk, stor kontrast).

■ Bilens tilstand

- Forruden er blokeret af snavs, mudder, blade, våd sne osv. udvendigt.
- Unormale forhold for dæk eller hjul (forkert størrelse, forskellig størrelse eller konstruktion, forkert dæktryk, kompakt reservehjul* osv.).
- Kameraets temperatur bliver for høj.
- Parkeringsbremsen er aktiveret.
- Når den nederste kofanger er snavset.
- Din bil hænger med bagenden pga. stor belastning på bagakslen eller ændringer i ophænget.
- Når der er monteret snekæder.

📷 Betingelser og begrænsninger for aktiv fartpilot med følgefunktion ved lav hastighed

Hvis radarsensoren skal repareres eller afmonteres, eller hvis dækslet til radarsensoren har fået et hårdt slag, skal du slå systemet fra ved at trykke på **MAIN**-knappen og få bilen bugseret til en forhandler.

Få bilen eftersat af en forhandler, hvis du oplever uregelmæssigheder i systemet (f.eks. hvis advarselsmeddelelsen vises regelmæssigt).

* Ikke tilgængelig på alle modeller

■ Registreringsbegrænsninger

- En bil kører pludseligt ud foran dig.
- Afstanden mellem din bil og det forankørende køretøj er for kort.
- En bil skærer ind foran dig ved lav hastighed og bremser pludseligt.
- Når du accelererer kraftigt og nærmer dig den forankørende bil ved høj hastighed.
- Det forankørende køretøj er en motorcykel, en cykel, en knallert eller et andet mindre køretøj.
- Når der er dyr foran bilen.
- Ved kørsel på en kurvet, snoet eller bakket vej, der gør det svært for sensoren at registrere et forankørende køretøj ordentligt.

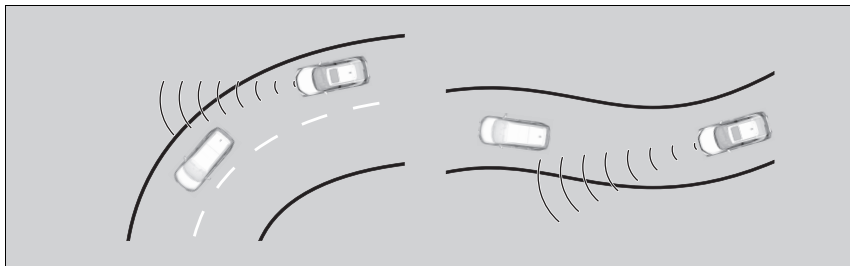

- Hastighedsforskellen mellem dit køretøj og et forankørende køretøj er meget stor.
- Et modkørende køretøj trækker pludseligt ind foran dig.
- Din bil krydser pludseligt ind foran et modkørende køretøj.

» Betingelser og begrænsninger for aktiv fartpilot med følgefunktion ved lav hastighed

Hvis bilens førende udsættes for stød i en af følgende situationer, fungerer radarsensoren muligvis ikke korrekt. Få bilen eftersat af en forhandler:

- Bilen har ramt ujævnheder, kantsten, stopklodser, skråninger osv.
- Bilen har kørt i dybt vand.
- Bilen har være udsat for en frontal kollision.

- Ved kørsel gennem en smal jernbro.



- Når bilen foran dig bremser pludseligt.
- Når bilen foran dig har en usædvanlig form.



- Når din bil eller bilen foran dig kører helt ude i kanten af vognbanen.

■ Sådan indstilles kørehastigheden

Øg eller reducer hastigheden med **RES/+** eller **-/SET** knappen på rattet.

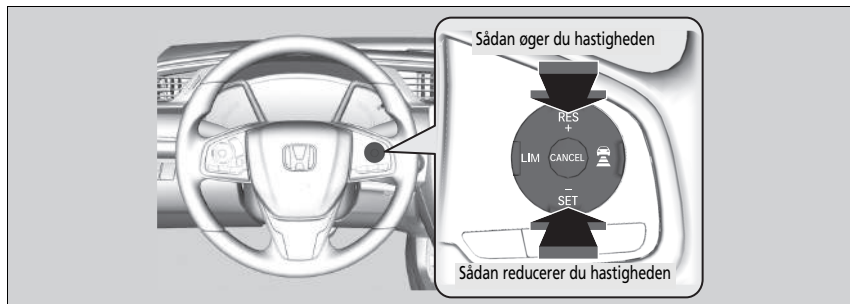

- Hver gang du trykker på enten **RES/+** eller **-/SET** knappen, hhv. øges eller sænkes bilens hastighed med ca. 1 km/t.
- Hvis du bliver ved med at trykke på **RES/+** eller **-/SET** knappen, hhv. øges eller reduceres kørehastigheden med ca. 10 km/t.

▣ Sådan indstilles kørehastigheden

Hvis et registreret forankørende køretøj kører langsommere end din øgede indstillede hastighed, lader den aktive fartpilot med følgefunktion ved lav hastighed muligvis ikke bilen accelerere. Dette sker for at opretholde afstanden til det forankørende køretøj.

Hvis du træder på speederen og derefter trykker på **-/SET** knappen og slipper den igen, indstilles bilens aktuelle hastighed.

Sådan indstilles eller ændres følgeafstanden

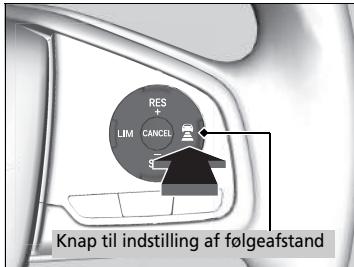



Tryk på  knappen for at ændre følgeafstanden for den aktive fartpilot med følgefunktion ved lav hastighed.

Hver gang du trykker på knappen, vil afstandsindstillingen (afstanden til et forankørende køretøj) skifte til ekstra lang, lang, mellemlang og kort følgeafstand.

Bestem, hvilken afstandsindstilling der passer bedst til de specifikke kørselsforhold. Sørg for at følge eventuelle krav til følgeafstand i de lokale lovbestemmelser.

Jo højere bilens følgeafstandshastighed er, desto længere bliver den korte, mellemlange, lange eller ekstra lange følgeafstand. Se følgende eksempler til din orientering.

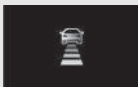
Følgeafstand		Når den indstillede hastighed er:	
		80 km/t	104 km/t
Kort		25 meter 1,1 sek.	31,5 meter 1,1 sek.
Mellem-lang		33 meter 1,5 sek.	43,4 meter 1,5 sek.
Lang		47 meter 2,1 sek.	60,8 meter 2,1 sek.
Ekstra lang		63,5 meter 2,9 sek.	83,4 meter 2,9 sek.

Når bilen standser automatisk, fordi et registreret forankørende køretøj er standset, varierer afstanden mellem de to køretøjer afhængigt af afstandsindstillingen i den aktive fartpilot med følgefunktion ved lav hastighed.

► Sådan indstilles eller ændres følgeafstanden

Føreren skal til enhver tid sørge for at opretholde en passende afstand til det forankørende køretøj og være opmærksom på, at færdselsloven i det område, hvor der køres, kan indeholde bestemmelser angående minimumsafstande til forankørende, og at det er førerens ansvar at overholde disse bestemmelser.

Sådan annullerer du dit valg

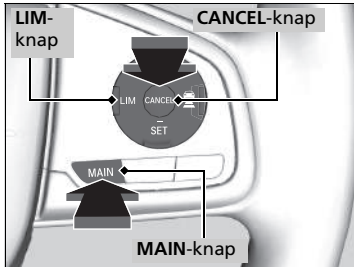

For at slå den aktive fartpilot med følgefunktion ved lav hastighed fra skal du gøre et af følgende:

- Tryk på **CANCEL**-knappen.
- Tryk på **MAIN**-knappen.
 - ▶ Kontrollampen for den aktive fartpilot med følgefunktion ved lav hastighed slukkes.
- Tryk på **LIM**-knappen.
- Træd på bremsepedalen, mens bilen bevæger sig fremad.

▶▶ Sådan annullerer du dit valg

Sådan går du tilbage til den tidligere indstillede hastighed: Når du har slået den aktive fartpilot med følgefunktion ved lav hastighed fra, kan du vende tilbage til en tidligere indstillet hastighed, så længe den stadig vises. Tryk på **RES/+** knappen.

Den indstillede hastighed kan ikke indlæses eller genoptages, når den aktive fartpilot med følgefunktion ved lav hastighed er blevet deaktiveret med **MAIN**-knappen. Tryk på **MAIN**-knappen for at aktivere systemet, og indstil derefter den ønskede hastighed.

■ Automatisk deaktivering

Der høres en biplyd og vises en meddelelse i førerinformationssystemet, når den aktive fartpilot med følgefunktion ved lav hastighed automatisk annulleres. Alle disse betingelser kan bevirke, at den aktive fartpilot med følgefunktion ved lav hastighed automatisk annulleres:

- Dårligt vejr (regn, sne, tåge osv.)
- Når radarsensoren i den nederste kofanger bliver snavset.
- Den forankørende bil kan ikke registreres.
- Der registreres en unormal dæktilstand, eller hjulene mister vejgreb.
- Kørsel på bjergveje eller kørsel uden for vej i længere tid.
- Pludselige ratbevægelser.
- Når ABS-, VSA- eller CMBS-systemet aktiveres.
- Når indikatoren for ABS- eller VSA-systemet tændes.
- Når bilen standses på en meget stejl skråning.
- Når du aktiverer parkeringsbremsen manuelt.
- Når det køretøj, der registreres inden for rækkevidden af den aktive fartpilot med følgefunktion ved lav hastighed, er for tæt på din bil.
- Kameraet bag bakspejlet eller området omkring kameraet, herunder forruden, bliver snavset.
- Hvis den maksimale lastgrænse overskrides.
- Ved kørsel igennem aflukkede områder som f.eks. en tunnel.

Automatisk annullering af den aktive fartpilot med følgefunktion ved lav hastighed kan også udløses af følgende årsager. I disse situationer aktiveres parkeringsbremsen automatisk.

- Førerens sikkerhedssele løsnes, når bilen holder stille.
- Bilen holder stille i mere end 10 minutter.
- Motoren slukkes.

►► Automatisk deaktivering

Selv om den aktive fartpilot med følgefunktion ved lav hastighed er blevet annulleret automatisk, kan du stadig genoptage den tidligere indstillede hastighed. Vent, indtil det forhold, der var skyld i, at den aktive fartpilot med følgefunktion ved lav hastighed blev annulleret, ikke længere er til stede, og tryk derefter på **-/SET** knappen.

Intelligent fartpilot

Giver en tidlig forudsigtelse af en situation, hvor et andet køretøj skærer ind foran din bil. Systemet registrerer, at et køretøj i den tilstødende vognbane med langsommere trafik er på vej til at skære ind foran dig, og tilpasser din bils hastighed på forhånd, når den aktive fartpilot med følgefunktion ved lav hastighed er aktiveret.

Sådan virker systemet

Radarsensoren i den nederste kofanger registrerer køretøjer foran dig og i den tilstødende vognbane, mens kameraet bag bakspejlet registrerer vognbanemarkeringerne.

Dette system forbedrer følge-/sporingsegenskaberne for den aktive fartpilot med følgefunktion ved lav hastighed. Systemet regulerer bilens hastighed på forhånd og forudsiger rettidigt situationer, hvor et køretøj i en tilstødende vognbane med langsommere trafik indhenter en forankørende og skifter vognbane ved at skære ind foran dig.

Når en sådan situation forudsiges, reduceres din bils hastighed en smule. Når situationen opdages, reduceres din bils hastighed i forhold til det køretøj, der skærer ind foran dig.

Når hastigheden reguleres af systemet, vises ikonet for tæt overhaling i førerinformationssystemet for at angive, at systemet er aktiveret.

Venstrestyret model vises.

■ Sådan aktiveres systemet

Når et køretøj, som muligvis vil skære ind foran dig, kører hurtigere end det forankørende køretøj, og din bil kører hurtigere end køretøjet, der muligvis vil skære ind foran dig (dvs. det er nødvendigt at sætte hastigheden ned), vil den aktive fartpilot med følgefunktion ved lav hastighed forudse den tætte overhaling og tilpasse din hastighed.

Systemet aktiveres, når følgende betingelser er opfyldt:

- Når den aktive fartpilot med følgefunktion ved lav hastighed er aktiveret.
- Når du kører på en flersporet vej.
- Når din bils hastighed er mellem ca. 80 km/t og ca. 180 km/t.
- Bilen kører på en lige eller let kurvet vej.
- Afviserblinkene er slukket.
- Bremspedalen er ikke trådt ned.
- Når en bil skærer ind foran dig fra en vognbane med langsommere trafik.

■ Aktivering og deaktivering af den intelligente fartpilot

Du kan slå systemet til og fra vha. førerinformationssystemet eller audio-/informationskærmen*.

📄 **Funktioner, der kan tilpasses*** S. 171, 396

📄 Intelligent fartpilot

Når trafikken skifter fra højre side til venstre side, dvs. efter nogen tids kørsel på en vej med modkørende trafik, skifter den overvågede vognbane automatisk fra højre til venstre.

Den intelligente fartpilot aktiveres muligvis ikke i følgende situationer:

- Når hastighedsforskellen mellem køretøjet, der skærer ind foran dig, og det forankørende køretøj i den tilstødende vognbane*¹ er lille
- Når hastighedsforskellen mellem køretøjet, der skærer ind foran dig, og din bil er lille (f.eks. når tilpasning af hastigheden ikke er nødvendig)
- Når et køretøj skærer ind foran din bil, uden at der kører et andet køretøj foran det i den tilstødende vognbane*¹
- Når et køretøj skærer ind foran dig fra en vognbane med hurtigere trafik*¹

*1: Henviser til en højre vognbane ved højrekørsel og til en venstre vognbane ved venstrekørsel.

* Ikke tilgængelig på alle modeller

Modeller med manuel gearkasse

Aktiv fartpilot

Hjælper med at opretholde en konstant hastighed og en indstillet afstand til et forankørende køretøj, uden at du behøver at holde foden på bremsepedalen eller speederen.

Hvornår systemet skal benyttes

Kameraet er placeret på bagsiden af bakspejlet.

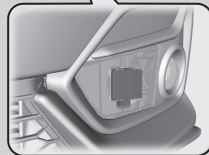
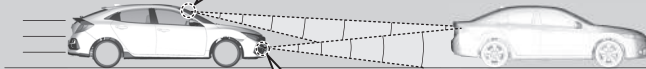
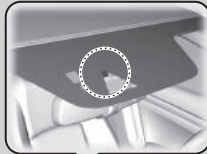

Radarsensoren er placeret i den nederste kofanger.

- Hastighed for aktiv fartpilot: Ønsket hastighed i et område over ca. 30 km/t ~
- Skiftepositioner for aktiv fartpilot: I 2. gear eller højere

▶▶ Aktiv fartpilot

⚠ ADVARSEL

Forkert brug af den aktive fartpilot kan medføre trafikulykker.

Brug kun den aktive fartpilot til kørsel på motorveje og i godt vejr.

⚠ ADVARSEL

Den aktive fartpilot har begrænsede bremseegenskaber. Når kørehastigheden falder til under 25 km/t, deaktiveres den aktive fartpilot automatisk og vil ikke længere aktivere bilens bremses.

Vær altid parat til at træde på bremsepedalen, når forholdene kræver det.

Vigtig påmindelse

Som med alle systemer har den aktive fartpilot sine begrænsninger. Brug bremserne, når det er nødvendigt, og hold altid en sikker afstand til andre køretøjer.

Du finder oplysninger om korrekt håndtering af radarsensoren på den næste side.

▶ **Radarsensor** S. 632

■ Sådan aktiveres systemet

Hvordan systemet skal benyttes

- Tryk på **MAIN**-knappen på rattet.

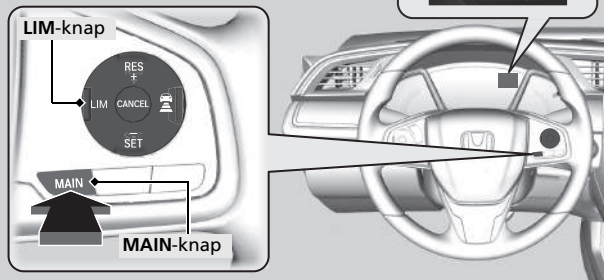

ACC (grøn) lyser på instrumentpanelet.
Den aktive fartpilot er klar til brug.

Hvis der vises et andet skærbillede på instrumentpanelet, skal du trykke på **LIM**-knappen for at skifte til skærbilledet for den aktive fartpilot.

» Aktiv fartpilot

Du kan læse om håndtering af kameraet, der er udstyret med dette system.

- » **Frontsensorkamera** S. 630

Den aktive fartpilot og det kollisionsbegrænsende bremsesystem bruger den samme radarsensor.

- » **Kollisionsbegrænsende bremsesystem** S. 565

Den aktive fartpilot fungerer muligvis ikke korrekt under visse betingelser.

- » **Betingelser og begrænsninger for aktiv fartpilot** S. 599

Prøv at skifte et gear ned, hvis motoromdrejningstallet falder. Når motoromdrejningstallet stiger, skal du prøve at skifte til et højere gear.

Du kan opretholde den indstillede hastighed, hvis du skifter gear inden for fem sekunder.

Når den aktive fartpilot ikke benyttes: Slå den aktive fartpilot fra ved at trykke på **MAIN**-knappen. Dette vil også deaktivere vognbaneassistenten.

Når der trykkes på **MAIN**-knappen, aktiveres eller deaktiveres både den aktive fartpilot og vognbaneassistenten.

■ Sådan indstilles kørehastigheden

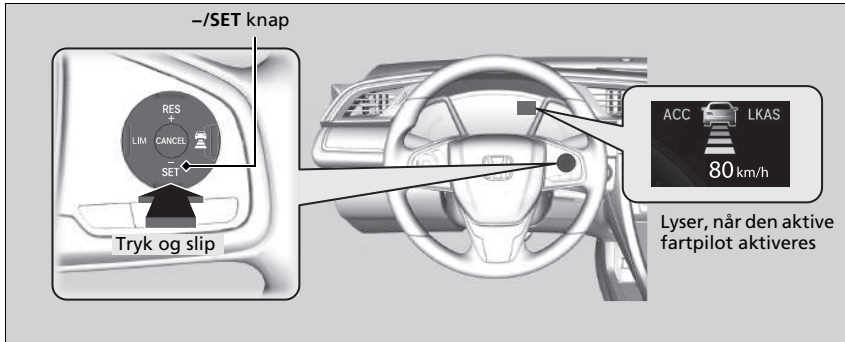

Tag foden af pedalen, og tryk på **-/SET** knappen, når du når den ønskede hastighed.

▶▶ Aktiv fartpilot

Brug ikke den aktive fartpilot i følgende situationer:

- På veje med tæt trafik, eller hvor bilen ofte skal standses og sættes i gang igen.
- På veje med skarpe sving.
- På veje med stejle nedkørsler, da den indstillede hastighed kan blive overskredet, når bilen kører på frihjul. I sådanne situationer vil den aktive fartpilot ikke benytte bremserne for at opretholde den indstillede hastighed.
- På veje med betalingsanlæg eller andre genstande imellem vognbanerne, på parkeringspladser eller anlæg med gennemkørsler.

Du kan skifte visningen af den indstillede hastighed i førerinformationssystemet eller på audio-/informationsskærmen mellem mph og km/t.

▶ **Funktioner, der kan tilpasses*** S. 171, 396

Indikatorerne for aktiv fartpilot, udvidet vognbaneassistent, VSA-system, VSA-system deaktiveret, advarselssystem for lavt dæktryk/dæktrykadvarselssystem samt kollisionsbegrænsende bremsesystem kan blive aktiveret efter gentilslutning af batteriet. Kør en kort tur med mere end 20 km/t. Indikatoren skal slukke. Hvis den ikke slukker, skal bilen efterses af en forhandler.

* Ikke tilgængelig på alle modeller



Så snart du slipper **–/SET** knappen, indlæses den indstillede hastighed, og den aktive fartpilot aktiveres.

Når den aktive fartpilot betjenes, vises bilikonet, intervalbjælker og den indstillede hastighed i førerinformationssystemet.

Når du anvender fartpilot, aktiveres kørselshjælpesystemet til ligeudkørsel (en funktion i det elektriske servostyringssystem).

Ved at aktivere styringssystemet til at kompensere automatisk for naturligt styretræk gør kørselshjælpesystemet til ligeudkørsel det lettere for dig at køre ligeud.

▶▶ Aktiv fartpilot

Det kan tage længere tid at accelerere i ECON-tilstand*.

Du kan ikke bruge den aktive fartpilot og den justerbare fartbegrænser eller den intelligente fartbegrænser* samtidig.

Modeller med 2,0 l motor

Hvis du deaktiverer VSA-systemet helt, er den aktive fartpilot ikke tilgængelig.

Når i brug

Der er forankørende biler

Den aktive fartpilot registrerer, hvis en bil foran dig bevæger sig inden for den aktive fartpilots rækkevidde. Hvis det registreres, at et køretøj gør dette, opretholder eller reducerer den aktive fartpilot din bils indstillede hastighed for at bevare den specificerede afstand til det forankørende køretøj.

➤ Sådan indstilles eller ændres følgeafstanden S. 603

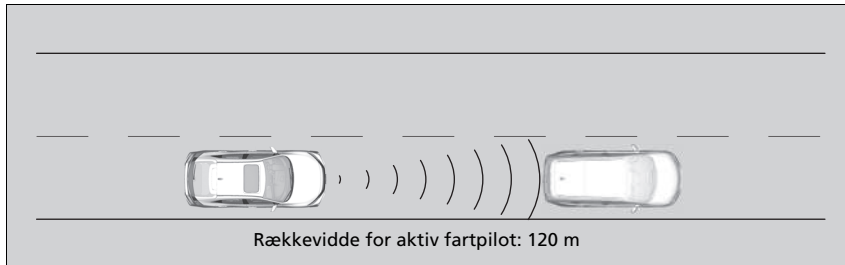

Når et køretøj, hvis hastighed er lavere end din indstillede hastighed, skærer ind foran dig og registreres af radaren og kameraet, begynder din bil at sænke hastigheden.

Når i brug

Hvis et forankørende køretøj bremser pludseligt op, eller et andet køretøj kører ind foran dig, høres der en biplyd, og der vises en meddelelse i førerinformationssystemet.

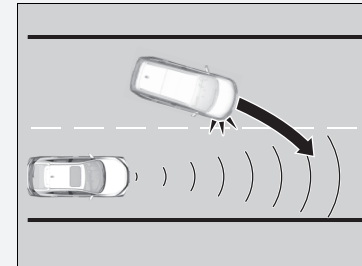

Træd på bremspedalen, og hold god afstand til det forankørende køretøj.

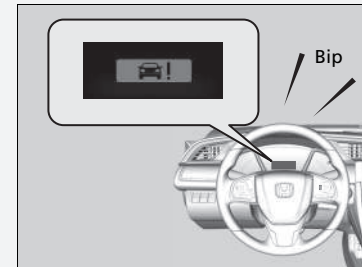

■ Der ikke er nogen forankørende biler



Bilen opretholder den indstillede hastighed, uden at du behøver at træde på bremsen eller speederen. Hvis der tidligere er registreret et forankørende køretøj, som forhindrer din bil i at køre med den indstillede hastighed, accelererer den aktive fartpilot bilen til den indstillede hastighed og opretholder den derefter.

■ Når du træder på speederen

Du kan midlertidigt øge bilens hastighed. I sådanne tilfælde er der ingen hørbar eller synlig advarsel, selv om der er en forankørende bil inden for den aktive fartpilots rækkevidde. Den aktive fartpilot forbliver slået til, medmindre du slår den fra. Når du slipper speederen, genoptager systemet en passende hastighed og opretholder følgeafstanden, så længe en forankørende bil er inden for rækkevidden af den aktive fartpilot.

» Når i brug

Selv om afstanden til det registrerede forankørende køretøj er kort, kan den aktive fartpilot begynde at accelerere bilen under følgende forhold:

- Det forankørende køretøj kører næsten lige så hurtigt eller hurtigere end dig.
- Et køretøj skærer ind foran dig og kører hurtigere end dig, så afstanden mellem køretøjerne gradvist øges.

Du kan også indstille systemet til at bippe, når et køretøj, der registreres foran dig, bevæger sig ind og ud af den automatiske fartpilots registreringsområde. Skift indstillingen **ACC Advarselstone køretøj foran**.

» **Funktioner, der kan tilpasses*** S. 171, 396

Begrænsninger

Det kan være nødvendigt at bruge bremserne til at holde en sikker afstand ved brug af den aktive fartpilot. Desuden fungerer den aktive fartpilot muligvis ikke korrekt under visse betingelser.

» **Betingelser og begrænsninger for aktiv fartpilot** S. 599

■ Betingelser og begrænsninger for aktiv fartpilot

Under visse betingelser slås systemet muligvis automatisk fra, og **ACC**-indikatoren tændes. Nogle eksempler på disse betingelser er angivet nedenfor. Andre betingelser kan reducere nogle af den aktive fartpilots funktioner.

📷 **Frontsensorkamera** S. 630

■ Omgivende forhold

Kørsel i dårligt vejr (regn, sne, tåge osv.).

■ Vejforhold

Kørsel på vejbaner med sne eller på våde vejbaner (tilslørede vognbaneafmærkninger, lysrefleksioner, vejstænk, stor kontrast).

■ Bilens tilstand

- Forruden er blokeret af snavs, mudder, blade, våd sne osv. udvendigt.
- Unormale forhold for dæk eller hjul (forkert størrelse, forskellig størrelse eller konstruktion, forkert dæktryk, kompakt reservehjul* osv.).
- Kameraets temperatur bliver for høj.
- Parkeringsbremsen er aktiveret.
- Når den nederste kofanger er snavset.
- Din bil hænger med bagenden pga. stor belastning på bagakslen eller ændringer i ophænget.
- Når der er monteret snekæder*.

⚠ Betingelser og begrænsninger for aktiv fartpilot

Hvis radarsensoren skal repareres eller afmonteres, eller hvis dækslet til radarsensoren har fået et hårdt slag, skal du slå systemet fra ved at trykke på **MAIN**-knappen og få bilen bugseret til en forhandler.

* Ikke tilgængelig på alle modeller

■ Registreringsbegrænsninger

- En bil kører pludseligt ud foran dig.
- Afstanden mellem din bil og det forankørende køretøj er for kort.
- En bil skærer ind foran dig ved lav hastighed og bremses pludseligt.
- Når du accelererer kraftigt og nærmer dig den forankørende bil ved høj hastighed.
- Det forankørende køretøj er en motorcykel, en cykel, en knallert eller et andet mindre køretøj.
- Når der er dyr foran bilen.
- Ved kørsel på en kurvet, snoet eller bakket vej, der gør det svært for sensoren at registrere et forankørende køretøj ordentligt.

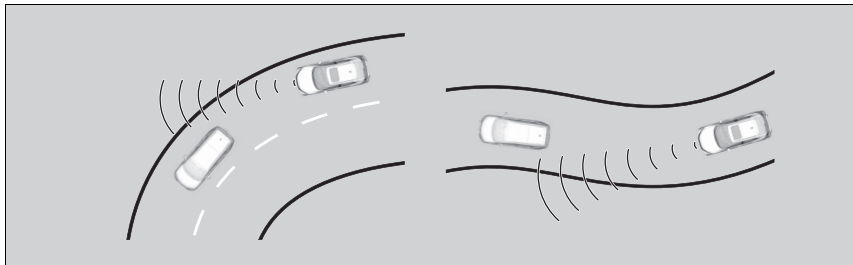

- Hastighedsforskellen mellem dit køretøj og et forankørende køretøj er meget stor.
- Et modkørende køretøj trækker pludseligt ind foran dig.
- Din bil krydser pludseligt ind foran et modkørende køretøj.

►► Betingelser og begrænsninger for aktiv fartpilot

Få bilen efterset af en forhandler, hvis du oplever uregelmæssigheder i systemet (f.eks. hvis advarselsmeddelelsen vises regelmæssigt). Hvis bilens forende udsættes for stød i en af følgende situationer, fungerer radarsensoren muligvis ikke korrekt. Få bilen efterset af en forhandler:

- Bilen har ramt ujævnheder, kantsten, stopklodser, skråninger osv.
- Bilen har kørt i dybt vand.
- Bilen har være udsat for en frontal kollision.

- Ved kørsel gennem en smal jernbro.



- Når bilen foran dig bremser pludseligt.
- Når bilen foran dig har en usædvanlig form.



- Når din bil eller bilen foran dig kører helt ude i kanten af vognbanen.

■ Sådan indstilles kørehastigheden

Øg eller reducer hastigheden med **RES/+** eller **-/SET** knappen på rattet.

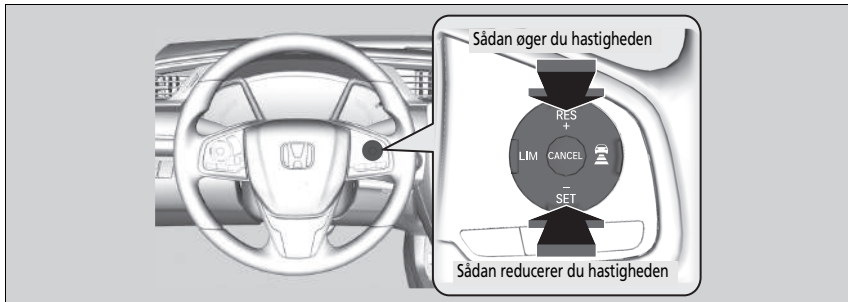

- Hver gang du trykker på enten **RES/+** eller **-/SET** knappen, hhv. øges eller sænkes bilens hastighed med ca. 1 km/t.
- Hvis du bliver ved med at trykke på **RES/+** eller **-/SET** knappen, hhv. øges eller reduceres kørehastigheden med ca. 10 km/t.

▣ Sådan indstilles kørehastigheden

Hvis et registreret forankørende køretøj kører langsommere end din forøgede indstillede hastighed, lader den aktive fartpilot muligvis ikke bilen accelerere. Dette sker for at opretholde afstanden til det forankørende køretøj.

Hvis du træder på speederen og derefter trykker på **-/SET** knappen og slipper den igen, indstilles bilens aktuelle hastighed.

Sådan indstilles eller ændres følgeafstanden

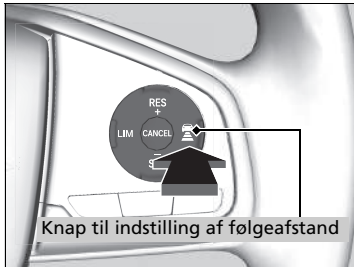



Tryk på  knappen til indstilling af følgeafstand for at ændre den aktive fartpilots følgeafstand.

Hver gang du trykker på knappen, vil afstandsindstillingen (afstanden til et forankørende køretøj) skifte til ekstra lang, lang, mellemlang og kort følgeafstand.

Bestem, hvilken afstandsindstilling der passer bedst til de specifikke kørselsforhold. Sørg for at følge eventuelle krav til følgeafstand i de lokale lovbestemmelser.

Jo højere bilens følgeafstandshastighed er, desto længere bliver den korte, mellemlange, lange eller ekstra lange følgeafstand. Se følgende eksempler til din orientering.

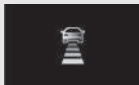
Følgeafstand		Når den indstillede hastighed er:	
		80 km/t	104 km/t
Kort		25 meter 1,1 sek.	31,5 meter 1,1 sek.
Mellemlang		33 meter 1,5 sek.	43,4 meter 1,5 sek.
Lang		47 meter 2,1 sek.	60,8 meter 2,1 sek.
Ekstra lang		62 meter 2,8 sek.	81,4 meter 2,8 sek.

►► Sådan indstilles eller ændres følgeafstanden

Føreren skal til enhver tid sørge for at opretholde en passende afstand til det forankørende køretøj og være opmærksom på, at færdselsloven i det område, hvor der køres, kan indeholde bestemmelser angående minimumsafstande til forankørende, og at det er førerens ansvar at overholde disse bestemmelser.

Sådan annullerer du dit valg

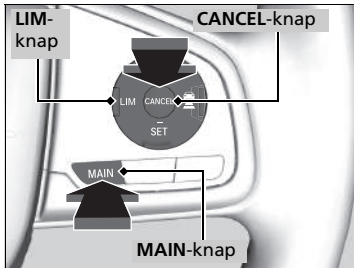

For at slå den aktive fartpilot fra skal du gøre et af følgende:

- Tryk på **CANCEL**-knappen.
- Tryk på **MAIN**-knappen.
- ▶ **ACC**-indikatoren slukker.
- Tryk på **LIM**-knappen.
- Træd på bremspedalen.
- Træd på koblingspedalen i fem sekunder eller længere.

▶▶ Sådan annullerer du dit valg

Sådan går du tilbage til den tidligere indstillede hastighed: Når du har slået den aktive fartpilot fra, kan du vende tilbage til en tidligere indstillet hastighed, så længe den stadig vises. Tryk på **RES/+** knappen ved kørsel med en hastighed på mindst 30 km/t eller derover.

Den indstillede hastighed kan ikke indstilles eller genoptages, når den aktive fartpilot er blevet deaktiveret vha. **MAIN**-knappen. Tryk på **MAIN**-knappen for at aktivere systemet, og indstil derefter den ønskede hastighed.

■ Automatisk deaktivering

Der høres en biplyd og vises en meddelelse i førerinformationssystemet, når den aktive fartpilot automatisk slås fra. Følgende forhold kan være skyld i, at den aktive fartpilot automatisk slås fra:

- Dårligt vejr (regn, sne, tåge osv.)
- Når radarsensoren i den nederste kofanger bliver snavset.
- Den forankørende bil kan ikke registreres.
- Der registreres en unormal dæktilstand, eller hjulene mister vejgreb.
- Kørsel på bjergveje eller kørsel uden for vej i længere tid.
- Pludselige ratbevægelser.
- Når ABS-, VSA- eller CMBS-systemet aktiveres.
- Når indikatoren for ABS- eller VSA-systemet tændes.
- Når du aktiverer parkeringsbremsen manuelt.
- Når den bil, der registreres inden for den aktive fartpilots rækkevidde, er for tæt på din bil.
- Kameraet bag bakspejlet eller området omkring kameraet, herunder forruden, bliver snavset.
- Hvis den maksimale lastgrænse overskrides.
- Ved kørsel igennem aflukkede områder som f.eks. en tunnel.
- Hvis indikatoren for nedgearing på omdrejningstællerens display ignoreres, slås den aktive fartpilot fra efter ca. 10 sekunder.
- Motoromdrejningstallet bevæger sig ind i omdrejningstællerens røde område.
- Motoromdrejningstallet falder til under 1.000 o/min.
- Du skifter kortvarigt til neutral ved skift til et højere eller lavere gear.

» Automatisk deaktivering

Selv om den aktive fartpilot er blevet annulleret automatisk, kan du stadig genoptage den tidligere indstillede hastighed. Vent, indtil det forhold, der var skyld i, at den aktive fartpilot blev slået fra, ikke længere er til stede, og tryk derefter på **-/SET** knappen.

Modeller med 2,0 l motor

Hvis du deaktiverer VSA-systemet helt, mens den aktive fartpilot er aktiveret, annulleres den aktive fartpilot automatisk.

Intelligent fartpilot

Giver en tidlig forudsigelse af en situation, hvor et andet køretøj skærer ind foran din bil. Systemet registrerer, at et køretøj i den tilstødende vognbane med langsommere trafik er på vej til at skære ind foran dig, og tilpasser din bils hastighed på forhånd, når den aktive fartpilot er aktiveret.

Sådan virker systemet

Radarsensoren i den nederste kofanger registrerer køretøjer foran dig og i den tilstødende vognbane, mens kameraet bag bakspejlet registrerer vognbanemarkeringerne.

Dette system forbedrer den aktive fartpilots følge-/sporingsegenskaber; det regulerer bilens hastighed på forhånd og forudsiger rettidigt situationer, hvor et køretøj i en tilstødende vognbane med langsommere trafik indhenter en forankørende og skifter vognbane ved at skære ind foran dig. Når en sådan situation forudsiges, reduceres din bils hastighed en smule. Når situationen opdages, reduceres din bils hastighed i forhold til det køretøj, der skærer ind foran dig.

Når hastigheden reguleres af systemet, vises ikonet for tæt overhaling i førerinformationssystemet for at angive, at systemet er aktiveret.

Venstrestyret model vises.

■ Sådan aktiveres systemet

Når et køretøj, som muligvis vil skære ind foran dig, kører hurtigere end det forankørende køretøj, og din bil kører hurtigere end køretøjet, der muligvis vil skære ind foran dig (dvs. det er nødvendigt at sætte hastigheden ned), vil den aktive fartpilot forudse den tætte overhaling og tilpasse din hastighed.

Systemet aktiveres, når følgende betingelser er opfyldt:

- Når den aktive fartpilot er aktiveret.
- Når du kører på en flersporet vej.
- Når din bils hastighed er mellem ca. 80 km/t og ca. 180 km/t.
- Bilen kører på en lige eller let kurvet vej.
- Afviserblinkene er slukket.
- Bremspedalen er ikke trådt ned.
- Når en bil skærer ind foran dig fra en vognbane med langsommere trafik.

■ Aktivering og deaktivering af den intelligente fartpilot

Du kan slå systemet til og fra vha. førerinformationssystemet eller audio-/informationskærmen*.

📄 **Funktioner, der kan tilpasses*** S. 171, 396

📄 Intelligent fartpilot

Når trafikken skifter fra højre side til venstre side, dvs. efter nogen tids kørsel på en vej med modkørende trafik, skifter den overvågede vognbane automatisk fra højre til venstre.

Den intelligente fartpilot aktiveres muligvis ikke i følgende situationer:

- Når hastighedsforskellen mellem køretøjet, der skærer ind foran dig, og det forankørende køretøj i den tilstødende vognbane*¹ er lille
- Når hastighedsforskellen mellem køretøjet, der skærer ind foran dig, og din bil er lille (f.eks. når tilpasning af hastigheden ikke er nødvendig)
- Når et køretøj skærer ind foran din bil, uden at der kører et andet køretøj foran det i den tilstødende vognbane*¹
- Når et køretøj skærer ind foran dig fra en vognbane med hurtigere trafik*¹

*1: Henviser til en højre vognbane ved højrekørsel og til en venstre vognbane ved venstrekørsel.

* Ikke tilgængelig på alle modeller

Vognbaneassistent

Giver styreinput til at hjælpe med at holde bilen i midten af en registreret vognbane og giver mærkbare, hørbare og visuelle advarsler, hvis det registreres, at bilen er ved at bevæge sig ud af vognbanen.

■ Styreinputassistent
Systemet tilfører moment til styretøjet for at holde bilen mellem venstre og højre vognbanelinje. Det tilførte moment oges, hvis bilen nærmer sig én af vognbanelinjerne.

■ Frontsensorkamera
Overvåger vognbanelinjerne

■ Mærkbare, hørbare og visuelle advarsler
Hurtige vibrationer i rattet, en hörbar advarsel og et advarselsdisplay advarer dig om, at bilen er ved at bevæge sig ud af en registreret vognbane.

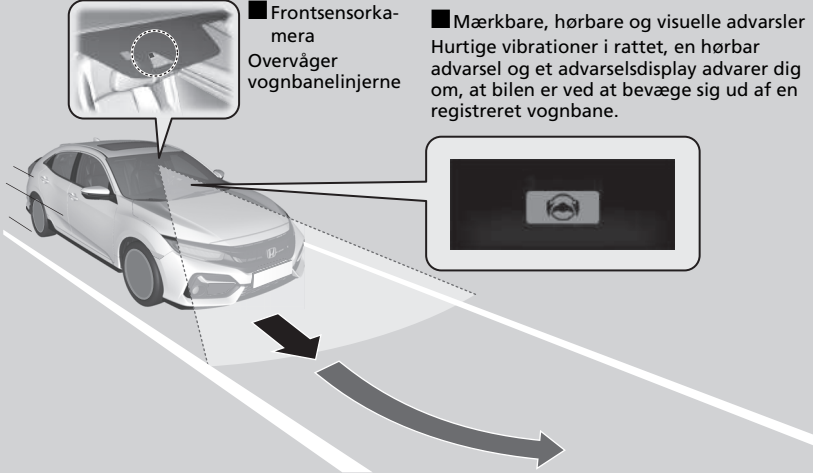

Når du bruger afviserblinket ved vognbaneskift, tilsidesættes systemet og genoptages, når blinket slukkes.
Hvis du skifter vognbane uden at bruge afviserblinket, aktiveres vognbaneassistentens advarselsfunktioner, og der tilføres moment til styretøjet.

⌘ Vognbaneassistent

Vigtige sikkerhedspåmindelser

Vognbaneassistenten er kun ment som en hjælp. Den er ikke en erstatning for manuel styring. Systemet fungerer ikke, hvis du fjerner hænderne fra rattet eller undlader at styre bilen.

⌘ Advarsels- og informationsmeddelelser i førerinformationssystemet S. 135

Læg ikke genstande på instrumentpanelet. Genstande kan spejle sig i forruden og forhindre korrekt registrering af vognbaner.

Vognbaneassistenten advarer dig kun, når den registrerer, at bilen er på vej ud af vognbanen, uden at et afviserblink er aktiveret. Vognbaneassistenten registrerer muligvis ikke alle vognbaneafmærkninger eller vognbaneoverskridelser; nøjagtigheden vil variere alt efter vejforholdene, hastigheden og vognbaneafmærkningernes tilstand. Det er altid dit ansvar at køre bilen sikkert og at undgå kollisioner.

Vognbaneassistenten er praktisk, når den anvendes på motorveje eller på veje med to vognbaner.

Vognbaneassistenten fungerer muligvis ikke korrekt eller slet ikke under visse forhold:

⌘ Betingelser og begrænsninger for vognbaneassistent S. 614

Du kan læse om håndtering af kameraet, der er udstyret med dette system.

⌘ Frontsensorkamera S. 630

■ Vognbaneassistent

Hjælper med at holde bilen i midten af vognbanen. Hvis bilen nærmer sig en hvid eller gul linje, bliver styrekraften i den elektriske servostyring mere udpræget.

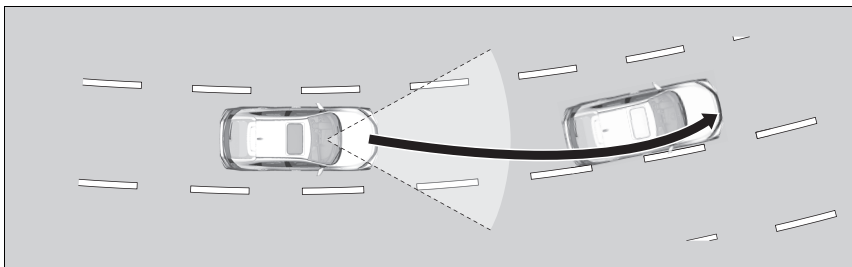

■ Advarselsfunktion til vognbaneassistent

Når bilen bevæger sig ind i advarselsområdet, advarer vognbaneassistenten med lette vibrationer i rattet og hørbare og visuelle advarsler.

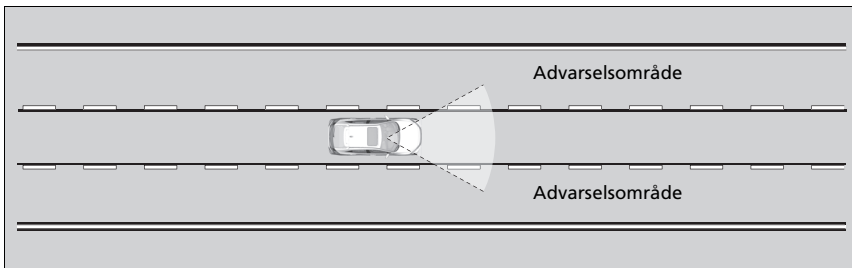

▶▶ Vognbaneassistent

Vognbaneassistenten vil muligvis ikke fungere efter hensigten på veje med skarpe sving, eller hvis bilen ofte skal standses og sættes i gang igen.

Hvis det ikke lykkes at registrere vognbaner, bliver systemet midlertidigt annulleret. Når der registreres en vognbane, bliver systemet aktiveret igen automatisk.

Hvornår systemet kan benyttes

Systemet kan benyttes, når følgende betingelser er opfyldt.

- Den vognbane, du kører i, har linjer på begge sider, og bilen er i midten af vognbanen.
- Bilen kører mellem ca. 72 og 185 km/t.
- Du kører på en lige eller let kurvet vej.
- Afviserblinkene er slukket.
- Bremspedalen er ikke trådt ned.
- Viskerne kører ikke kontinuerligt.

Sådan aktiveres systemet

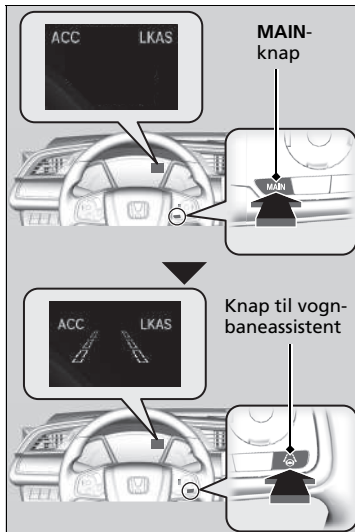

1. Tryk på **MAIN**-knappen.
 - ▶ Vognbaneassistenten er aktiveret i førerinformationssystemet. Systemet er klar til brug.
2. Tryk på knappen til vognbaneassistenten.
 - ▶ Vognbanekonturer vises i førerinformationssystemet. Systemet aktiveres.

Hvornår systemet kan benyttes

Hvis bilen trækker mod enten venstre eller højre vognbanelinje som følge af, at systemet tilfører moment, skal du slukke for vognbaneassistenten og få bilen efterset af en forhandler.

Modeller med 2,0 l motor

Hvis du deaktiverer VSA-systemet helt, er vognbaneassistenten ikke tilgængelig.

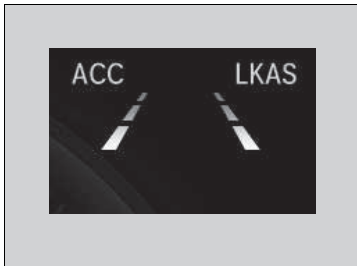

3. Hold bilen nær midten af vognbanen under kørsel.
- ▶ De stiplede udvendige linjer skifter til fuldt optrukne linjer, når systemet begynder at fungere efter at have registreret vognbanelinjerne til venstre og højre.

■ Sådan annullerer du dit valg

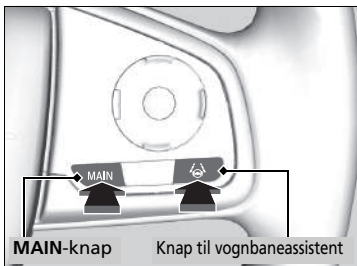

Sådan deaktiveres vognbaneassistenten:
Tryk på **MAIN**-knappen eller på knappen til vognbaneassistenten.

Vognbaneassistenten deaktiveres, hver gang du slukker motoren, også selv om du aktiverede den, sidste gang du kørte i bilen.

» Sådan annullerer du dit valg

Modeller med aktiv fartpilot med følgefunktion ved lav hastighed

Når der trykkes på **MAIN**-knappen, slås den aktive fartpilot med følgefunktion også til og fra.

Modeller med aktiv fartpilot

Et tryk på **MAIN** knappen slår også den aktive fartpilot til og fra.

Modeller med 2,0 l motor

Hvis du deaktiverer VSA-systemet helt, mens vognbaneassistenten er aktiveret, annulleres vognbaneassistenten automatisk.



Når vognbaneassistenten afbrydes, skifter vognbanelinjerne i førerinformationssystemet til konturlinjer, og der høres en biplyd (hvis systemet er aktiveret).

■ Systemets funktion afbrydes, hvis du:

- Indstiller vinduesviskerne til kontinuerlig drift.
 - ▶ Når viskerne deaktiveres, genoptages vognbaneassistenten.

■ Modeller med automatiske intervalviskere

- Indstiller kontakten til vinduesviskerne til **AUTO**, hvorefter viskerne kører kontinuerligt.
 - ▶ Vognbaneassistenten genoptages, når viskerne stopper eller kører i intervaldrift.

■ Alle modeller

- Reducerer kørehastigheden til 64 km/t eller derunder.
 - ▶ Når kørehastigheden øges til 72 km/t eller derover, genoptages vognbaneassistenten.
- Træd på bremsepedalen.
 - ▶ Vognbaneassistenten genoptages og begynder at registrere vognbanelinjerne igen, når du slipper bremsepedalen.

■ Vognbaneassistenten kan automatisk blive afbrudt, hvis:

- Systemet ikke kan registrere vognbanelinjer.
- Rattet drejes hurtigt.
- Bilen ikke styres.
- Der køres igennem et skarpt sving.
- Der køres med en hastighed på mere end ca. 185 km/t.
- Den udvidede vognbaneassistent aktiveres.

Når disse betingelser ikke længere er til stede, genoptages vognbaneassistenten automatisk.

■ Vognbaneassistenten kan automatisk blive annulleret, hvis:

- Kameraets temperatur bliver unormalt høj eller lav.
- Kameraet bag bakspejlet eller området omkring kameraet, herunder forruden, bliver snavset.
- ABS- eller VSA-systemet aktiveres.

Der lyder en biplyd, hvis vognbaneassistenten annulleres automatisk.

■ Betingelser og begrænsninger for vognbaneassistent

Systemet registrerer muligvis ikke vognbaneafmærkninger og kan derfor ikke holde bilen i midten af en bane under visse betingelser, herunder følgende:

■ Omgivende forhold

- Kørsel i dårligt vejr (regn, sne, tåge osv.).
- En pludselig ændring mellem lys og mørke som f.eks. at køre ind i eller ud af en tunnel.
- Der er ringe kontrast mellem vognbaneafmærkningerne og vejbanen.
- Kørsel mod lavtstående sol (f.eks. ved solopgang eller solnedgang).
- Der afspejles et kraftigt lys på vejen.
- Kørsel i skyggen af træer, bygninger osv.
- Skygger fra tilstødende genstande er parallelle med vognbaneafmærkningerne.
- Genstande eller strukturer på vejbanen fejlforklæres som vognbaneafmærkninger.
- Refleksioner indvendigt på forruden.
- Kørsel i mørke eller under mørke forhold som f.eks. i en tunnel.

■ Vejforhold

- Kørsel på vejbaner med sne eller på våde vejbaner (tilslørede vognbaneafmærkninger, lysrefleksioner, vejstænk, stor kontrast).
- Ved kørsel på en vej med midlertidige vognbaneafmærkninger.
- Udviskede, flere eller forskellige vognbaneafmærkninger er synlige på vejbanen pga. vejreparationer eller gamle vognbaneafmærkninger.



- Vejbanen har indfletningslinjer, opdelingslinjer eller krydsende linjer (f.eks. ved et vejkryds eller en fodgængerovergang).
- Vognbaneafmærkningerne er ekstremt smalle, brede eller skiftende.



- Den forankørende bil kører i nærheden af vognbaneafmærkningerne.
- Vejen er bakket, eller bilen nærmer sig en bakkekam.
- Kørsel på ujævne eller uasfalterede veje eller på ujævne overflader.

- Når genstande på vejen (kantsten, autoværn, master osv.) registreres som hvide linjer (eller gule linjer).
- Kørsel på veje med dobbelt optrukne linjer.

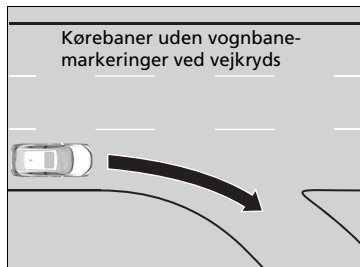

■ Bilens tilstand

- Forlygteglassene er snavsede, eller forlygterne er ikke justeret korrekt.
- Der er striber på forruden, eller den er blokeret af snavs, mudder, blade, våd sne osv.
- Forruden er dugget til indvendigt.
- Kameraets temperatur bliver for høj.
- Unormale forhold for dæk eller hjul (forkert størrelse, forskellig størrelse eller konstruktion, forkert dæktryk, kompakt reservehjul* osv.).
- Din bil hænger med bagenden pga. stor belastning på bagakslen eller ændringer i ophænget.

Modeller med 1,0 l motor og klimaanlæg

- Bilen kører med en anhænger.

Udvidet vognbaneassistent

Afgiver advarsler og hjælper dig, når systemet registrerer en risiko for, at bilen utilsigtet krydser de registrerede vognbaneafmærkninger eller den yderste kant af vejen eller forlader vejbanen helt.

■ Sådan virker systemet

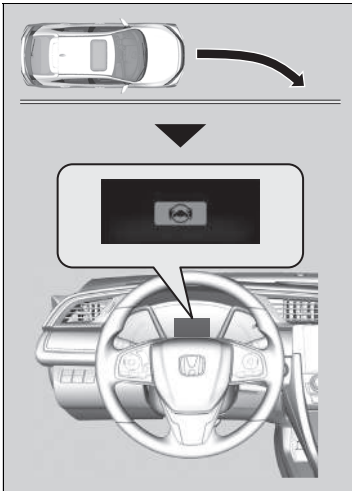

Frontkameraet bag bakspejlet overvåger vognbaneafmærkningerne i højre og venstre side (hvide og gule) og den yderste kant af vejen (omgivet af græs eller grus). Hvis bilen kommer for tæt på de registrerede vognbaneafmærkninger eller den yderste kant af vejen (omgivet af græs eller grus), uden at et afviserblink er blevet aktiveret, aktiverer systemet, ud over en visuel advarsel, et styremoment og advarer dig med hurtige vibrationer i rattet for at hjælpe dig med at holde bilen inden for den registrerede vognbane. Hvis systemet registrerer, at bilen er ved at forlade vejbanen, advarer det føreren med en hørbar advarsel i stedet for vibrationer i rattet.

📖 **Funktioner, der kan tilpasses*** S. 171, 396

Som en visuel advarsel vises  i førerinformationssystemet.

Hvis systemet registrerer, at dets styreinput ikke er tilstrækkeligt til at holde bilen på vejbanen, kan det aktivere bremserne.

▶ Bremserne aktiveres kun, når vognbaneafmærkningerne består af fuldt optrukne linjer.

📖 Udvidet vognbaneassistent

📌 **Vigtig sikkerhedspåmindelse**

Ligesom alle andre hjælpesystemer har den udvidede vognbaneassistent sine begrænsninger. Det kan resultere i en kollision, hvis du stoler for meget på den udvidede vognbaneassistent. Det er altid dit ansvar at holde bilen inden for din egen vognbane.

Den udvidede vognbaneassistent advarer dig kun, når den registrerer, at bilen er på vej ud af vognbanen, uden at et afviserblink er aktiveret. Den udvidede vognbaneassistent registrerer muligvis ikke alle vognbaneafmærkninger eller vognbaneoverskridelser; nøjagtigheden vil variere alt efter vejrforholdene, hastigheden og vognbaneafmærkningernes tilstand. Det er altid dit ansvar at køre bilen sikkert og at undgå kollisioner.

Du kan læse om håndtering af kameraet, der er udstyret med dette system.

📖 **Frontsensorkamera** S. 630

Den udvidede vognbaneassistent fungerer muligvis ikke korrekt eller slet ikke under visse forhold:

📖 **Betingelser og begrænsninger for den udvidede vognbaneassistent** S. 621

Systemet annullerer hjælpefunktionerne, når du drejer på rattet for ikke at krydse de registrerede vognbaneafmærkninger.

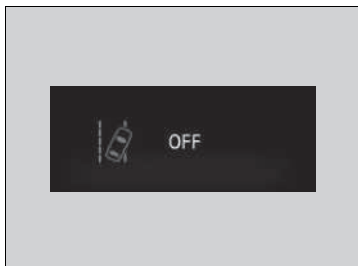

Hvis systemet aktiveres flere gange uden at registrere reaktion fra førerens side, udsender systemet biplyde for at advare dig. Herefter stoppes den udvidede vognbaneassistents styring midlertidigt, og der udsendes kun en advarselslyd.



Efter et par minutter vises advarslen til venstre, og den udvidede vognbaneassistent genoptages.

▶▶ Udvidet vognbaneassistent

Hvis vognbaneassistenten er deaktiveret, og du har valgt **Tidlig** i de brugertilpassede funktioner vha. førerinformationssystemet eller audio-/informationsskærmen*, vises meddelelsen nedenfor, hvis systemet registrerer en risiko for, at bilen krydser de registrerede vognbaneafmærkninger eller den yderste kant af vejen (omgivet af græs eller grus). Hvis du har valgt **Normal, Forsinket** eller **Kun advarsel**, vises meddelelsen kun, hvis bilen er ved at krydse den yderste kant af vejen.

📖 **Funktioner, der kan tilpasses*** S. 171, 396



Modeller med 2,0 l motor

Den udvidede vognbaneassistent fungerer ikke, når VSA-systemet er helt deaktiveret.

■ Sådan aktiveres systemet

Systemet forbereder sig på at søge efter vognbaneafmærkninger, når alle nedenstående betingelser er opfyldt:

- Bilen kører mellem ca. 72 og 185 km/t.
- Bilen kører på en lige eller let kurvet vej.
- Afviserblinkene er slukket.
- Brems pedalen er ikke trådt ned.
- Viskerne kører ikke kontinuerligt.
- Bilen accelererer eller bremses ikke, og der drejes ikke på rattet.
- Systemet vurderer, at føreren ikke aktivt accelererer, bremses og styrer.

☒ Sådan aktiveres systemet

Den udvidede vognbaneassistent kan deaktivere sig selv, hvorved  indikatoren tændes og bliver ved med at lyse.

☒ **Indikatorer** S. 108

Den udvidede vognbaneassistents funktioner kan påvirkes, når bilen:

- Ikke holdes inden for en vognbane.
- Kører på den indvendige kantafmærkning i et sving eller uden for en vognbane.
- Kører i en smal vognbane.

■ Aktivering og deaktivering af udvidet vognbaneassistent

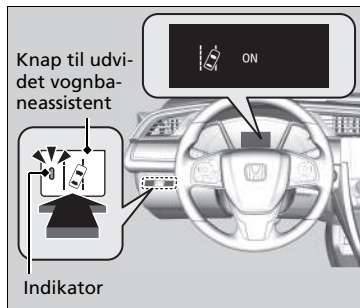

Tryk på knappen til den udvidede vognbaneassistent for at aktivere og deaktivere systemet.

- ▶ Indikatoren i knappen tændes, og der vises en meddelelse i førerinformationssystemet, når systemet er aktiveret.

▶▶ Aktivering og deaktivering af udvidet vognbaneassistent

Når du har valgt **Kun advarsel** i de brugertilpassede funktioner vha. førerinformationssystemet eller audio-/informations-skærmen*, aktiverer systemet ikke rattet og bremserne.

▶ **Funktioner, der kan tilpasses*** S. 171, 396

Indikatorerne for aktiv fartpilot*, aktiv fartpilot med følgefunktion ved lav hastighed*, udvidet vognbaneassistent, VSA-system, VSA-system deaktiveret, advarselssystem for lavt dæktryk/dæktrykadvarselssystem samt kollisionsbegrænsende bremsesystem kan blive aktiveret efter gentilslutning af batteriet. Kør en kort tur med mere end 20 km/t. Indikatoren skal slukke. Hvis den ikke slukker, skal bilen efterses af en forhandler.

Betingelser og begrænsninger for den udvidede vognbaneassistent

Systemet vil muligvis ikke registrere vognbaneafmærkningerne og bilens position korrekt under visse forhold. Nogle eksempler på disse betingelser er angivet nedenfor.

■ Omgivende forhold

- Kørsel i dårligt vejr (regn, sne, tåge osv.).
- En pludselig ændring mellem lys og mørke som f.eks. at køre ind i eller ud af en tunnel.
- Der er ringe kontrast mellem vognbaneafmærkningerne og vejbanen.
- Kørsel mod lavtstående sol (f.eks. ved solopgang eller solnedgang).
- Der afspejles et kraftigt lys på vejen.
- Kørsel i skyggen af træer, bygninger osv.
- Skygger fra tilstødende genstande er parallelle med vognbaneafmærkningerne.
- Genstande eller strukturer på vejbanen fejlfortolkes som vognbaneafmærkninger.
- Refleksioner indvendigt på forruden.
- Kørsel i mørke eller under mørke forhold som f.eks. i en tunnel.
- Den yderste kant af vejen er omgivet af genstande, materialer osv., der ikke er græs eller grus.

■ Vejforhold

- Kørsel på vejbaner med sne eller på våde vejbaner (tilslørede vognbaneafmærkninger, lysrefleksioner, vejstænk, stor kontrast).
- Ved kørsel på en vej med midlertidige vognbaneafmærkninger.
- Udviskede, flere eller forskellige vognbaneafmærkninger er synlige på vejbanen pga. vejreparationer eller gamle vognbaneafmærkninger.
- Vejbanen har indfletningslinjer, opdelingslinjer eller krydsende linjer (f.eks. ved et vejkryds eller en fodgængerovergang).
- Vognbaneafmærkningerne er ekstremt smalle, brede eller skiftende.
- Den forankørende bil kører i nærheden af vognbaneafmærkningerne.
- Vejen er bakket, eller bilen nærmer sig en bakkekam.
- Kørsel på ujævne eller uasfalterede veje eller på ujævne overflader.
- Når genstande på vejen (kantsten, autoværn, master osv.) registreres som hvide linjer (eller gule linjer).
- Kørsel på veje med dobbelt optrukne linjer.

■ Bilens tilstand

- Forlygteglassene er snavsede, eller forlygterne er ikke justeret korrekt.
- Der er striber på forruden, eller den er blokeret af snavs, mudder, blade, våd sne osv.
- Forruden er dugget til indvendigt.
- Kameraets temperatur bliver for høj.
- Unormale forhold for dæk eller hjul (forkert størrelse, forskellig størrelse eller konstruktion, forkert dæktryk, kompakt reservehjul* osv.).
- Din bil hænger med bagenden pga. stor belastning på bagakslen eller ændringer i ophænget.
- Når der er monteret snekæder*.

Modeller med 1,0 l motor og klimaanlæg

- Bilen kører med en anhænger.

System til registrering af trafikskilte

Henleder din opmærksomhed på oplysninger på trafikskilte (såsom den aktuelle hastighedsbegrænsning og overhalingsforbud), som din bil netop har passeret, og viser dem i førerinformationssystemet.

Sådan virker systemet

Når kameraet, der er placeret på bagsiden af bakspejlet, registrerer trafikskilte under kørslen, viser systemet dem, der er blevet genkendt som angivet for din bil. Skilteikonet vises, indtil et forudindstillet tidspunkt eller en forudindstillet afstand nås.

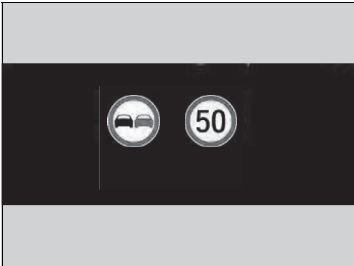

Skilteikonet kan også skifte til et andet ikon eller forsvinde, når:

- Punktet, hvor den pågældende hastighedsbegrænsning ikke længere gælder, eller andre angivne grænser registreres.
- Bilen kører ind på/forlader en motorvej.
- Du aktiverer afviserblinket i et vejkryds.

System til registrering af trafikskilte

Systemet er udviklet til at registrere trafikskilte, der overholder standarderne i Wien-konventionen. Det er ikke sikkert, at alle trafikskilte vises, men ingen trafikskilte, der står i vejkanterne, må ignoreres. Systemet fungerer ikke på de angivne trafikskilte i alle de lande, du rejser i, eller i alle situationer.

Stol ikke for meget på systemet. Kør altid ved en hastighed, der passer til vejforholdene.

Påsæt aldrig folie eller andre genstande på forruden, som kan blokere for kameraets synsfelt og forårsage funktionsfejl. Skrammer, ridser og andre skader på forruden inden for kameraets synsfelt kan få systemet til at fungere unormalt. Hvis dette sker, anbefales det at udskifte forruden med en original forrude fra Honda. Hvis der foretages selv mindre reparationer inden for kameraets synsfelt, eller hvis der monteres en eftermarkedsforrude, kan det også få systemet til at fungere unormalt. Få en forhandler til at genkalibrere kameraet efter udskiftning af forruden. Korrekt kalibrering af kameraet er nødvendig, for at systemet kan fungere korrekt.

Modeller med 2,0 l motor

Systemet til registrering af trafikskilte fungerer ikke, hvis VSA-systemet er helt deaktiveret.

Hvis systemet ikke registrerer trafikskilte, mens du kører, kan nedenstående ikon blive vist.

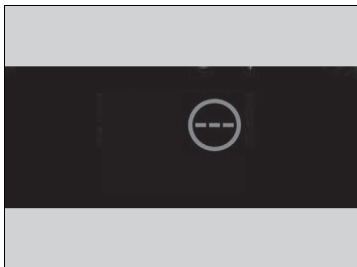

System til registrering af trafikskilte

Reducér risikoen for, at høje kabinetemperaturer får kameraets registreringsystem til at slukke under parkering, ved at finde et skyggefuldt område eller parkere bilen, så forenden vender væk fra solen. Hvis der bruges en solskærm, må denne ikke afskærme kamerahuset. Hvis kameraet afskærmes, kan varmen blive koncentreret på det.

Du kan læse om håndtering af kameraet, der er udstyret med dette system.

📖 **Frontsensorkamera** S. 630

■ Betingelser og begrænsninger for systemet til registrering af trafikskilte

Systemet til registrering af trafikskilte vil muligvis ikke kunne genkende trafikskilte i følgende tilfælde.

■ Bilens tilstand

- Forlygteglassene er snavsede, eller forlygterne er ikke justeret korrekt.
- Forruden er blokeret af snavs, mudder, blade, våd sne osv. udvendigt.
- Forruden er dugget til indvendigt.
- Der er dele af ruden, der skal rengøres.
- Unormale forhold for dæk eller hjul (forkert størrelse, forskellig størrelse eller konstruktion, forkert dæktryk, kompakt reservehjul* osv.).
- Din bil hænger med bagenden pga. stor belastning på bagakslen eller ændringer i ophænget.

■ Omgivende forhold

- Kørsel mod lavtstående sol (f.eks. ved solopgang eller solnedgang).
- Der afspejles et kraftigt lys på vejen.
- En pludselig ændring mellem lys og mørke som f.eks. at køre ind i eller ud af en tunnel.
- Når du kører i skyggen af træer, bygninger osv.
- Kørsel i mørke eller i mørke områder som f.eks. lange tunneler.
- Kørsel i dårligt vejr (regn, sne, tåge osv.).
- En bil foran dig slynger vand eller sne op.

⊗ Betingelser og begrænsninger for systemet til registrering af trafikskilte

Når systemet til registrering af trafikskilte ikke fungerer korrekt, vises  i førerinformationssystemet. Hvis meddelelsen ikke forsvinder, skal bilen efterses hos en forhandler.

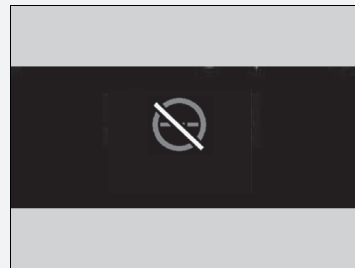

* Ikke tilgængelig på alle modeller

■ **Trafikskiltets placering eller tilstand.**

- Et skilt er svært at se, da det er placeret i et kompliceret område.
- Et skilt er placeret langt væk fra bilen.
- Et skilt er placeret på et sted, hvor forlygtens lysstråle har svært ved at nå det.
- Et skilt er placeret på et hjørne eller i et sving.
- Et skilt er falmet eller bøjet.
- Et skilt er drejet eller beskadiget.
- Et skilt er dækket af mudder, sne eller is.
- En del af skiltet er skjult af træer, eller selve skiltet er skjult af en bil eller andre ting.
- Lys (fra en gadelygte) eller en skygge afspejles på skiltets overflade.
- Et skilt er for lyst eller for mørkt (et elektrisk skilt).
- Et skilt er ikke så stort.

■ **Andre forhold**

- Når du kører med høj hastighed.

Systemet til registrering af trafikskilte fungerer muligvis ikke korrekt og viser f.eks. et skilt, der ikke er i overensstemmelse med de gældende trafikregler for den pågældende vejstrækning, eller et skilt, der slet ikke eksisterer, i følgende tilfælde.

- ▶ Et skilt for hastighedsbegrænsning kan muligvis vises ved en højere eller lavere hastighed end den aktuelle hastighedsgrænse.
- Der er et ekstra skilt med yderligere informationer som f.eks. vej, tid, køretøjstype osv.
- Figurer på skiltet er vanskelige at læse (elektrisk skilt, tal på skiltet er slørede osv.).
- Der står et skilt i nærheden af den vognbane, du kører i, selv om det ikke gælder for den pågældende vognbane (et skilt for hastighedsbegrænsning, der er placeret i et vejkryds mellem en sidevej og en hovedvej osv.).
- Der er genstande, der i farve eller form minder om trafikskiltet (lignende skilt, elektrisk skilt, struktur osv.).
- En lastbil eller et andet stort køretøj med et hastighedsbegrænsningsmærkat bagpå kører foran dig.

■ Skilte, der vises i førerinformationssystemet

Der kan vises to trafikskilte samtidig ved siden af hinanden, når de registreres. Ikonet for hastighedsbegrænsning vises i højre side af skærbilledet. Ikonet for overhalingsforbud vises i venstre side. Eventuelle ekstra skilte, som angiver en hastighedsbegrænsning baseret på vejforhold (regn, sne osv.) eller et bestemt tidsrum, kan blive vist i begge sider.

■ Når primær funktion er valgt



Skilt for overhalingsforbud*¹

Skilt for hastighedsbegrænsning



Ekstra skilt for hastighedsbegrænsning baseret på forhold*²

Skilt for hastighedsbegrænsning

■ Når primær funktion ikke er valgt



Skilt for hastighedsbegrænsning

Skilt for overhalingsforbud*¹

Afhængigt af situationen kan *1 blive erstattet af *2, eller *2 kan blive vist i højre side.

■ **Mulighed for at få vist trafikskilte, selv om primær funktion ikke er valgt**

Du kan fortsat få vist en mindre version af trafikskilteikonet i førerinformationssystemet, selv om den primære funktion ikke er valgt.

📄 **Funktioner, der kan tilpasses*** S. 171, 396

Frontsensorkamera

Kameraet, der anvendes i systemer som f.eks. vognbaneassistent, udvidet vognbaneassistent, aktiv fartpilot med følgefunktion ved lav hastighed*, aktiv fartpilot*, system til registrering af trafikskilte og kollisionsbegrænsende bremsesystem, er beregnet til at registrere en genstand, der udløser aktiveringen af et af systemerne.

Kameraets placering og tips til håndtering

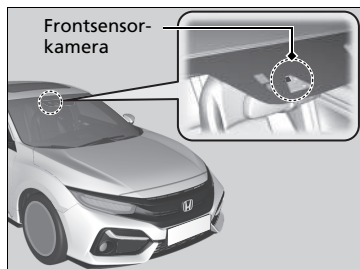

Dette kamera er placeret på bagsiden af bakspejlet.

For at hjælpe med til at reducere sandsynligheden for, at høje indvendige temperaturer får kameraets registreringssystem til at slukke under parkering, skal du finde et skyggefuldt område eller parkere bilen, så forenden vender væk fra solen. Hvis der bruges en solskærm, må denne ikke afskærme kamerahuset. Hvis kameraet afskærmes, kan varmen blive koncentreret på det.

Frontsensorkamera

Påsæt aldrig folie eller andre genstande, som kan hindre kameraets udsyn og forårsage funktionsfejl, på forruden, motorhjelm eller kølgitteret.

Skrammer, ridser og andre skader på forruden inden for kameraets synsfelt kan få systemet til at fungere unormalt. Hvis dette sker, anbefales det at udskifte forruden med en original forrude fra Honda. Hvis der foretages selv mindre reparationer inden for kameraets synsfelt, eller hvis der monteres en eftermarkedsforrude, kan det også få systemet til at fungere unormalt.

Få en forhandler til at genkalibrere kameraet efter udskiftning af forruden. Korrekt kalibrering af kameraet er nødvendig, for at systemet kan fungere korrekt.

Læg ikke genstande på instrumentpanelet. De kan kaste lys tilbage på forruden og forhindre, at systemet registrerer vognbanelinjerne korrekt.

» Frontsensorkamera

Hvis meddelelsen  vises:

- Brug klimaanlægget til at afkøle kabinen, og brug om nødvendigt også afdugningsfunktionen med luftstrømmen rettet mod kameraet.
- Start med at køre bilen for at sænke forrudens temperatur, hvilket afkøler området omkring kameraet.

Hvis meddelelsen  vises:

- Parkér bilen et sikkert sted, og rengør forruden. Hvis meddelelsen ikke forsvinder, når du har rengjort forruden og kørt i et stykke tid, skal bilen efterses hos en forhandler.

Radarsensor

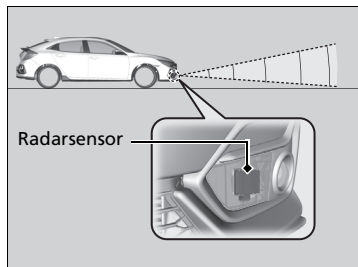

Radarsensoren er placeret på den nederste del af forkofangeren.

Radarsensor

Undgå at udsætte dækslet til radarsensoren for kraftige stød.

For at det kollisionsbegrænsende bremsesystem kan fungere korrekt:

- Hold altid dækslet til radarsensoren rent.
- Brug aldrig kemiske opløsningsmidler eller polermidler til at rengøre sensordækslet. Rengør det med vand eller et mildt rengøringsmiddel.
- Sæt ikke et mærkat på radarsensorens dæksel, og udskift heller ikke radarsensorens dæksel.

Hvis radarsensoren skal repareres eller afmonteres, eller hvis dækslet til radarsensoren har fået et hårdt slag, skal du slå systemet fra ved at trykke på afbryderknappen til det kollisionsbegrænsende bremsesystem og få bilen bugseret til en forhandler.

☒ Aktivering og deaktivering af kollisionsbegrænsende bremsesystem

S. 569

Hvis bilen er involveret i en af følgende situationer, fungerer radarsensoren muligvis ikke korrekt. Få bilen eftersat af en forhandler:

- Hvis din bil er involveret i en frontalkollision.
- Hvis din bil kører gennem dybt vand eller nedsænkes i dybt vand.
- Hvis din bil rammer et bump, en kantsten, en klods eller en skråning med voldsom kraft, så radarsensoren forskubber sig.

Bremsesystem

Parkeringsbremse

Brug parkeringsbremsen til at holde bilen stille, når den er parkeret. Når parkeringsbremsen er aktiveret, kan du udløse den manuelt eller automatisk.



■ Sådan aktiveres parkeringsbremsen

Den elektroniske parkeringsbremse kan altid aktiveres, så længe bilen forsynes med strøm fra batteriet, uanset hvilken position tændingskontakten*1 er i.

Aktivér kontakten til den elektroniske parkeringsbremse forsigtigt og sikkert.

- ▶ Indikatoren for parkeringsbremsen og bremsesystemet (rød) tændes.

■ Sådan udløses parkeringsbremsen

Tændingskontakten skal være i positionen TIL ^{*1}, for at den elektroniske parkeringsbremse kan deaktiveres.

1. Træd på bremsepedalen.
2. Tryk på kontakten til den elektroniske parkeringsbremse.

- ▶ Indikatoren for parkeringsbremsen og bremsesystemet (rød) slukkes.

Manuel deaktivering af parkeringsbremsen vha. kontakten bidrager til at starte bilen langsomt og gradvist, når du holder på stejle bakker med forenden nedad.

*1: Modeller med nøglefrit adgangssystem har en **ENGINE START/STOP**-knap i stedet for en tændingskontakt.

⊞ Parkeringsbremse

Du kan muligvis høre aktiveringen af den elektroniske parkeringsbremse fra området omkring baghjulene, når du aktiverer eller deaktiverer parkeringsbremsen. Dette er helt normalt.

Bremsepedalen bevæger sig måske lidt, når det elektroniske parkeringsbremsesystem er i funktion ved aktivering eller deaktivering af parkeringsbremsen. Dette er helt normalt.

Du kan ikke aktivere eller deaktivere parkeringsbremsen, hvis batteriet bliver fladt.

⊞ **Hvis batteriet er dødt** S. 772

Hvis du trækker op i og holder kontakten til den elektroniske parkeringsbremse oppe under kørsel, aktiveres bremserne på alle fire hjul vha. VSA-systemet, indtil bilen holder helt stille. Den elektroniske parkeringsbremse aktiveres derefter, og du skal slippe kontakten.

I følgende situationer fungerer parkeringsbremsen automatisk.

- Når bilen stopper med det automatiske bremseholdesystem aktiveret i mere end 10 minutter.
- Når førerens sikkerhedssele løsnes, mens bilen holder stille, og den automatiske bremseholddefunktion er aktiveret.
- Når motoren slukkes, mens den automatiske bremseholddefunktion er aktiveret, medmindre den slukkes af det automatiske tomgangsstopssystem.
- Når der er problemer med bremseholdesystemet.

■ Automatisk deaktivering

Brug speederen til at deaktivere parkeringsbremsen, når du starter bilen, mens den holder på en bakke med forenden opad eller i en trafikprop.

Modeller med trinløst variabel transmission

Parkeringsbremsen deaktiveres automatisk, når der trædes på speederen.

Modeller med manuel gearkasse

Parkeringsbremsen deaktiveres automatisk, når der trædes på speederen, samtidig med at koblingspedalen slippes.

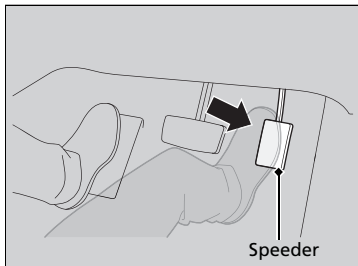

Modeller med trinløst variabel transmission

Træd forsigtigt på speederen.

Når bilen holder på en bakke, kan det kræve et ekstra tråd på speederen for at udløse den.

- Indikatoren for parkeringsbremsen og bremsesystemet (rød) slukkes.

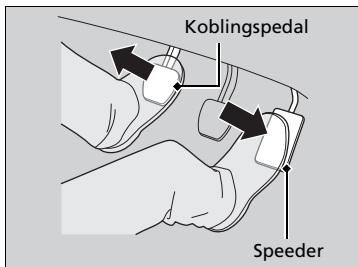

Modeller med manuel gearkasse

Træd forsigtigt på speederen, og slip koblingspedalen.

- Indikatoren for parkeringsbremsen og bremsesystemet (rød) slukkes.

»» Parkeringsbremse

Modeller med aktiv fartpilot med følgefunktion ved lav hastighed

- Når bilen har holdt stille i mere end 10 minutter, mens den aktive fartpilot med følgefunktion ved lav hastighed er aktiveret.
- Når førerens sikkerhedssele spændes op, mens bilen automatisk er standset af den aktive fartpilot med følgefunktion ved lav hastighed.
- Når motoren slukkes, mens den aktive fartpilot med følgefunktion ved lav hastighed er aktiveret, medmindre den slukkes af det automatiske tomgangsstopssystem.

Modeller med manuel gearkasse

- Når der opstår en fejl med kontakten til den elektroniske parkeringsbremse, efter at du drejer tændingskontakten til positionen LÅST ^{*1}.

Hvis parkeringsbremsen ikke kan deaktiveres automatisk, skal den deaktiveres manuelt.

Når bilen kører op ad bakke, kan det være nødvendigt at træde speederen længere ned for automatisk at deaktivere den elektroniske parkeringsbremse.

Parkeringsbremsen kan ikke deaktiveres automatisk, når følgende indikatorer er tændt:

- Fejlindikator
- Indikator for gearkassesystem

Parkeringsbremsen må ikke deaktiveres automatisk, når følgende indikatorer er tændt:

- Indikator for bremsesystem
- Indikator for VSA-system
- **ABS**-indikator
- Indikator for airbagsystem

*1: Modeller med nøglefrit adgangssystem har en **ENGINE START/STOP**-knap i stedet for en tændingskontakt.

Parkeringsbremsen deaktiveres automatisk ved at træde på speederen, når:

- Førerens sikkerhedssele er spændt.
- Motoren kører.

Modeller med trinløst variabel transmission

- Hvis gearvælgeren ikke er i positionen **P** eller **N**.

Modeller med manuel gearkasse

- Hvis gearvælgeren ikke er i positionen **N**.

Fodbremse

Bilen er udstyret med skivebremser på alle fire hjul. Et vakuumsystem hjælper med at reducere den kraft, der kræves for at træde bremsepedalen ned. Bremseassistenten øger bremseeffekten, når du træder hårdt på bremsepedalen i en nødsituation. ABS-systemet hjælper dig med at bevare kontrollen over bilen under hårde opbremsninger.

➔ **Bremseassistent** S. 640

➔ **Antiblokeringsystem (ABS)** S. 639

Modeller med 2,0 l motor

■ Bremsenhvinen

For at opretholde ydeevnen under mange forskellige køreforhold er bilen udstyret med et højtydende bremsesystem. Du kan muligvis høre hvinen fra bremserne under visse omstændigheder, f.eks. acceleration, deceleration, luftfugtighed og så videre. Dette er ikke en defekt.

►► Parkeringsbremse

Modeller med manuel gearkasse

Koblingspedalen trædes helt ned, før der langsomt trædes på speederen, samtidig med at koblingspedalen slippes.

►► Fodbremse

Kontrollér bremserne, når du har kørt i dybt vand, eller hvis der er meget vand på vejen. Tør bremserne om nødvendigt ved at træde let på bremsepedalen flere gange.

Hvis du hører en konstant metallisk friktionslyd, når du træder på bremsepedalen, skal bremseklodserne udskiftes. Få bilen eftersat af en forhandler.

Hvis du hele tiden bruger bremsepedalen ved kørsel ned ad en lang bakke, dannes der varme, hvilket mindsker bremseeffekten. Foretag motorbremsning ved at fjerne foden fra speederen og geare ned/køre langsommere. I en bil med manuel gearkasse bruges et lavere gear for bedre motorbremsning.

Lad ikke foden hvile på bremsepedalen under kørsel, da det vil aktivere bremserne en smule, hvilket kan få dem til at miste effekten over tid og reducere bremseklodsernes levetid. Det vil også virke forvirrende på bagvedkørende bilister.

Automatisk bremseholdfunktion

Modeller med trinløst variabel transmission

Holder bremsen aktiveret, efter at bremsepedalen er sluppet, indtil der trædes på speederen. Du kan bruge systemet, mens bilen midlertidigt holder stille, f.eks. i et lyskryds og i tæt trafik.

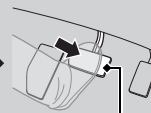
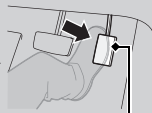
■ Tilkobling af systemet	■ Aktivering af systemet	■ Annullering af systemet
 <p data-bbox="255 364 359 476">BRAKE HOLD Tændes</p> <p data-bbox="127 481 335 526">Knap til automatisk bremseholdfunktion</p>	 <p data-bbox="542 369 662 476">BRAKE HOLD Til Tændes (A)</p> <p data-bbox="446 481 566 504">Bremsepedal</p>	 <p data-bbox="837 369 941 476">BRAKE HOLD Til Fra</p> <p data-bbox="774 481 853 504">Speeder</p>
<p data-bbox="103 576 359 683">Spænd sikkerhedsselen korrekt, og start derefter motoren. Tryk på knappen til den automatiske bremseholdfunktion.</p> <ul data-bbox="103 688 359 800" style="list-style-type: none"> • Indikatoren for det automatiske bremseholdesystem tændes. Systemet tilkobles. 	<p data-bbox="391 576 662 660">Træd på bremsepedalen for at standse helt. Gearvælgeren må ikke være i positionen [P] eller [R].</p> <ul data-bbox="391 666 662 901" style="list-style-type: none"> • Indikatoren for den automatiske bremseholdfunktion tændes. Der bremses i op til 10 minutter. • Slip bremsepedalen, når indikatoren for den automatiske bremseholdfunktion tændes. 	<p data-bbox="686 576 941 683">Træd på speederen, mens gearvælgeren er i en anden position end [P] eller [N]. Systemet annulleres, og bilen begynder at køre.</p> <ul data-bbox="686 688 941 800" style="list-style-type: none"> • Indikatoren for den automatiske bremseholdfunktion slukkes. Systemet er fortsat tændt.

Automatisk bremseholdfunktion

ADVARSEL

Aktivering af det automatiske bremseholdesystem på stejle bakker eller glatte veje gør det stadig muligt for bilen at køre, hvis du fjerner foden fra bremsepedalen.

Hvis en bil bevæger sig uventet, kan det medføre en ulykke og forårsage alvorlig personskade eller dødsfald.

Aktivér aldrig det automatiske bremseholdesystem, og stol ikke blindt på, at det forhindrer bilen i at bevæge sig, når den holder stille på en stejl bakke eller glatte veje.

Modeller med trinløst variabel transmission

ADVARSEL

Når det automatiske bremseholdesystem bruges til at parkere bilen, kan det medføre, at bilen bevæger sig uventet.

Hvis en bil bevæger sig uventet, kan det medføre en ulykke og forårsage alvorlig personskade eller dødsfald.



Forlad aldrig bilen ved midlertidig bremsning med den automatiske bremseholdfunktion, og parkér altid bilen med gearvælgeren i [P] og med parkeringsbremsen aktiveret.

Modeller med manuel gearkasse

Holder bremsen aktiveret, efter at bremsepedalen er sluppet, indtil du skifter til et andet gear end **[N]** og:

- Slipper koblingspedalen på en plan vej, eller når du holder på en bakke med forenden nedad.
- Slipper koblingspedalen og træder på speederen, når du holder på en bakke med forenden opad.

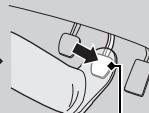
Du kan bruge systemet, mens bilen midlertidigt holder stille, f.eks. i et lyskryds og i tæt trafik.

■ Tilkobling af systemet	■ Aktivering af systemet	■ Annullering af systemet
 <p data-bbox="245 396 352 508"> BRAKE HOLD Tændes </p> <p data-bbox="97 519 352 564">Knap til automatisk bremseholdfunktion</p>	 <p data-bbox="528 396 635 508"> BRAKE HOLD Til (A) Tændes </p> <p data-bbox="379 519 635 564">Bremsepedal</p>	<p data-bbox="671 396 927 418">Koblingspedal</p>  <p data-bbox="820 396 927 508"> BRAKE HOLD Til Fra </p> <p data-bbox="671 519 927 564">Speeder</p>
<p data-bbox="97 598 352 710">Spænd sikkerhedsselen korrekt, og start derefter motoren. Tryk på knappen til den automatiske bremseholdfunktion.</p> <ul data-bbox="97 710 352 822" style="list-style-type: none"> • Indikatoren for det automatiske bremseholdesystem tændes. Systemet tilkobles. 	<p data-bbox="379 598 635 642">Træd på bremsepedalen for at standse helt.</p> <ul data-bbox="379 642 635 878" style="list-style-type: none"> • Indikatoren for den automatiske bremseholdfunktion tændes. Der bremses i op til 10 minutter. • Slip bremsepedalen, når indikatoren for den automatiske bremseholdfunktion tændes. 	<p data-bbox="671 598 927 642">Skift til et andet gear end [N] og:</p> <ul data-bbox="671 642 927 967" style="list-style-type: none"> • Slipper koblingspedalen på en plan vej, eller når du holder på en bakke med forenden nedad. • Slipper koblingspedalen og træder på speederen, når du holder på en bakke med forenden opad. <p data-bbox="671 822 927 866">Systemet annulleres, og bilen begynder at bevæge sig.</p> <ul data-bbox="671 866 927 967" style="list-style-type: none"> • Indikatoren for den automatiske bremseholdfunktion slukkes. Systemet er fortsat tændt.

■ Systemet annulleres automatisk, når:

- Du aktiverer parkeringsbremsen.

Modeller med trinløst variabel transmission

- Du træder bremsepedalen ned og flytter gearvælgeren til **P** eller **R**.

■ Systemet annulleres automatisk, og parkeringsbremsen aktiveres, når:

- Der bremses i mere end 10 minutter.
- Førerens sikkerhedssele spændes op.
- Motoren slukkes.
- Der opstår en fejl med det automatiske bremseholdesystem.

Modeller med manuel gearkasse

- Motoren går i stå.

■ Deaktivering af det automatiske bremseholdesystem

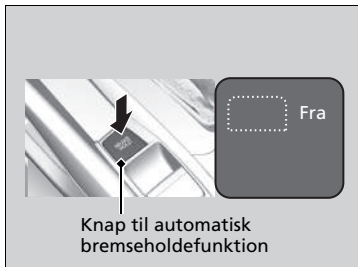

Mens systemet er aktiveret, skal du trykke på knappen til den automatiske bremseholdefunktion.

- Indikatoren for den automatiske bremseholdefunktion slukkes.

Hvis du vil deaktivere den automatiske bremseholdefunktion, mens systemet er i drift, skal du trykke på knappen til den automatiske bremseholdefunktion, mens bremsepedalen trædes ned.

»» Automatisk bremseholdefunktion

Mens systemet er aktiveret, kan du slukke motoren eller parkere bilen på samme måde, som du plejer.

- **Når den er standset** S. 642

Uanset om systemet er tilkoblet eller aktiveret, deaktiveres den automatiske bremseholdefunktion, når motoren slukkes.

Modeller med manuel gearkasse

Systemet deaktiveres, hvis motoren går i stå, mens den automatiske bremseholdefunktion er aktiveret, eller når systemet er tilkoblet.

»» Deaktivering af det automatiske bremseholdesystem

Sørg for at deaktivere den automatiske bremseholdefunktion før vask i vaskehal.

Du hører muligvis en driftslyd, hvis bilen bevæger sig, mens det automatiske bremseholdesystem er aktiveret.

Antilblokeringsystem (ABS)

ABS-system

Medvirker til, at hjulene ikke blokerer, og hjælper dig med at bevare kontrollen over bilen ved at pumpe hurtigt på bremserne - langt hurtigere end du selv kan.

EBD-systemet (system til elektronisk bremsekræftfordeling), som er en integreret del af ABS-systemet, fordeles også bremsekraften mellem bilens forende og bagende i henhold til bilens belastning.

Du må aldrig pumpe på bremsepedalen. Lad ABS-systemet gøre arbejdet for dig ved altid at holde et fast, ensartet tryk på bremsepedalen. Dette kaldes nogen gange for tramp og styr.

■ Betjening af ABS-system

Bremsepedalen vil muligvis vibrere lidt, når ABS-systemet aktiveres. Træd på bremsepedalen, og hold den nede. På tør vej kan det være nødvendigt at træde hårdt på bremsepedalen, før ABS-systemet aktiveres. Du vil muligvis føle, at ABS-systemet aktiveres med det samme, hvis du prøver at standse på sne eller is.

ABS-systemet kan aktiveres, når der trædes på bremsepedalen ved kørsel på:

- Våde og snedækkede veje.
- Veje brolagt med sten.
- Veje med ujævne overflader, som f.eks. huller, revner, brønde osv.

Når hastigheden falder til under 10 km/t, deaktiveres ABS-systemet.

☒ Antilblokeringsystem (ABS)

BEMÆRK / NOTE

ABS-systemet fungerer muligvis ikke korrekt, hvis der anvendes dæk af en forkert størrelse eller type.

Hvis **ABS**-indikatoren tændes under kørsel, kan der være en fejl i systemet.

Selv om den normale bremsefunktion ikke påvirkes, er det muligt, at ABS-systemet ikke fungerer. Få straks bilen efterset af en forhandler.

ABS-systemet er ikke beregnet til at reducere køretøjers bremsetider eller -afstande: Det er beregnet til at forhindre hjulblokade, som kan føre til udskridning og tab af kontrollen over køretøjet.

I følgende tilfælde kan bilen have brug for en længere bremseafstand end en bil uden ABS:

- Der køres på grov vejbelægning eller ujævne veje, f.eks. grus eller sne.
- Der er monteret snekæder* på hjulene.

Følgende kan konstateres i ABS-systemet:

- Motorlyde, der kommer fra motorrummet, når bremserne aktiveres, eller når systemkontroller udføres, efter at motoren er blevet startet, og mens bilen accelererer.
- Vibrationer i bremsepedal og/eller bilens karrosseri, når ABS-systemet aktiveres.

Disse vibrationer og lyde er normale i forbindelse med ABS-systemer og bør ikke give anledning til bekymring.

* Ikke tilgængelig på alle modeller

Bremseassistent

Systemet er konstrueret til at hjælpe føreren med at generere større bremsekraft, når der trædes hårdt på bremsepedalen ved katastrofeopbremsning.

■ Betjening af bremseassistenten

Træd bremsepedalen helt ned for at få mere effektiv bremsning.

Når bremseassistenten aktiveres, kan pedalen bevæge sig lidt, og du vil muligvis høre støj. Dette er helt normalt. Bliv ved med at holde bremsepedalen i bund.

Modeller med 1,0 l motor eller 1,5 l motor

Nødstopsignal

Aktiveres, når du bremses hårdt op ved kørsel med 60 km/t eller derover, for at advare bagvedkørende bilister om pludselig opbremsning ved at blinke hurtigt med katastrofeblinket. Dette kan være med til at advare bagvedkørende bilister, så de kan træffe passende forholdsregler for at undgå en mulig kollision med din bil.

■ Når systemet aktiveres:

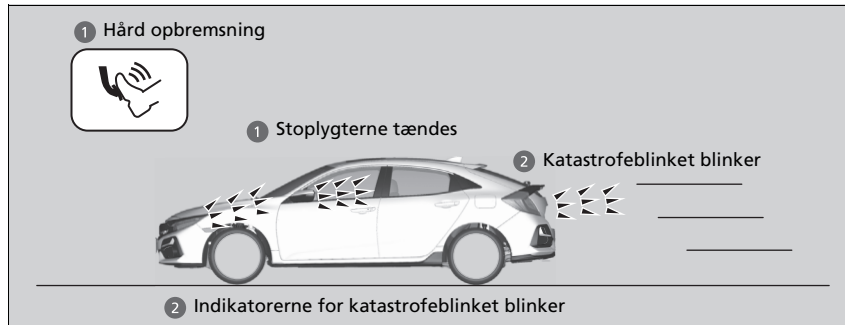

Katastrofeblinket holder op med at blinke, når:

- Bremspedalen slippes.
- ABS-systemet deaktiveres.
- Bilens hastighedsreduktion bliver moderat.
- Der trykkes på knappen til katastrofeblinket.

☒ Nødstopsignal

Nødstopssystemet er ikke et system, som kan forhindre en mulig kollision med en bagvedkørende bil som følge af en hård opbremsning. Det aktiverer katastrofeblinket, mens du bremses hårdt op. Det anbefales altid at undgå hård opbremsning, medmindre det er absolut nødvendigt.

Nødstopssystemet aktiveres ikke, hvis knappen til katastrofeblinket er trykket ned.

Hvis ABS-systemet holder op med at virke i et vist stykke tid under opbremsning, vil nødstopssignalet muligvis ikke blive aktiveret overhovedet.

Når den er standset

1. Træd bremsepedalen helt ned.
2. Mens du træder bremsepedalen ned, skal du langsomt trække op i kontakten til den elektroniske parkeringsbremse, indtil den er helt oppe.

Modeller med trinløst variabel transmission

3. Flyt gearvælgeren til **P**.

Modeller med manuel gearkasse

3. Flyt gearvælgeren til **R** eller **1**.

Alle modeller

4. Sluk motoren.
 - ▶ Indikatoren for parkeringsbremsen og bremsesystemet (rød) slukkes efter ca. 15 sekunder.

» Parkering af bilen

Modeller med trinløst variabel transmission

⚠ ADVARSEL

Bilen kan risikere at rulle væk, hvis du forlader den uden at sikre dig, at parkeringsbremsen er aktiveret.

En bil, der ruller væk, kan medføre en ulykke og forårsage alvorlig personskade eller dødsfald.

Du skal altid have foden på bremsepedalen, indtil du har bekræftet, at **P** vises på indikatoren for gearvælgerposition.

Undlad at parkere bilen i nærheden af brændbare materialer såsom tørt græs, olie eller tømmer. Varmen fra udstødningen kan forårsage brand.

» Når den er standset

Modeller med trinløst variabel transmission

BEMÆRK / NOTE

Følgende kan beskadige gearkassen:

- Hvis du træder på speederen og bremsepedalen samtidig.
- Hvis du ved kørsel op ad bakke træder på speederen for at forhindre, at bilen triller baglæns.
- Hvis du sætter gearvælgeren i positionen **P**, før bilen holder helt stille.

Sørg for altid at aktivere den elektroniske parkeringsbremse, især hvis du holder parkeret på en skråning.

⌘ Når den er standset

Ved ekstremt lave temperaturer er der risiko for, at parkeringsbremsen fryser til, hvis den aktiveres. Hvis så lave temperaturer forventes, skal du lade være med at aktivere parkeringsbremsen. Hvis du bliver nødt til at parkere bilen på en skråning, skal du i stedet dreje forhjulene, så de rammer kantstenen, hvis bilen ruller ned ad skråningen, eller du skal blokere hjulene, så bilen ikke kan bevæge sig. Hvis du ikke tager en af disse forholdsregler, er der risiko for, at bilen ruller ned ad skråningen og forulykker.

Parkeringssensorsystem*

Hjørne- og midtersensorerne registrerer forhindringer omkring bilen, og bippen angiver sammen med førerinformationssystemet og audio-/informationsskærmen* den omtrentlige afstand mellem bilen og forhindringen.

■ Sensorernes placering og rækkevidde

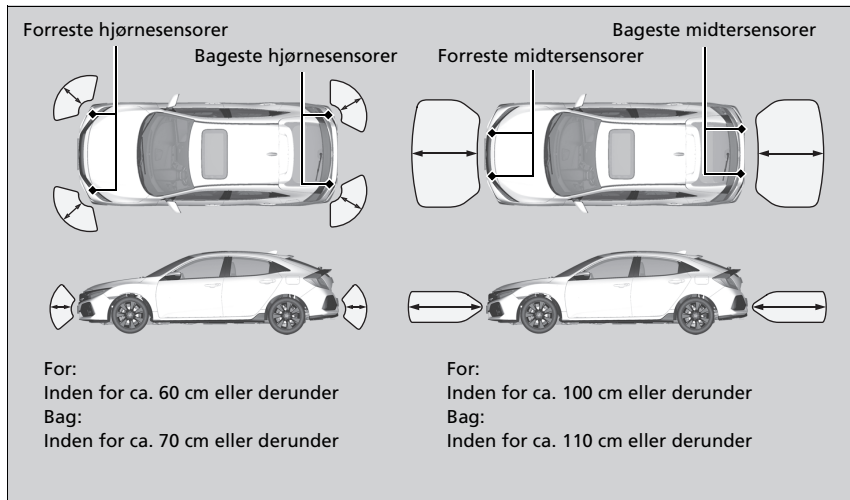

►► Parkeringssensorsystem*

Selv når systemet er aktiveret, skal du altid kontrollere, at der ikke er forhindringer i nærheden af bilen, før du parkerer.

Systemet fungerer muligvis ikke korrekt, hvis:

- Sensorerne er dækket med sne, is, mudder eller snavs.
- Bilen kører på ujævn grund såsom græs, bump eller en bakke.
- Bilen har været ude i varmt eller koldt vejr.
- Systemet påvirkes af apparater, der udsender ultralydsbølger.
- Kørsel i dårligt vejr.

Systemet kan muligvis ikke registrere følgende:

- Tynde eller lave genstande.
- Lydabsorbierende materialer såsom sne, bomuld eller en svamp.
- Genstande direkte under kofangeren.

Der må ikke monteres tilbehør på eller omkring sensorerne.

■ Aktivering og deaktivering af parkeringssensorsystemet

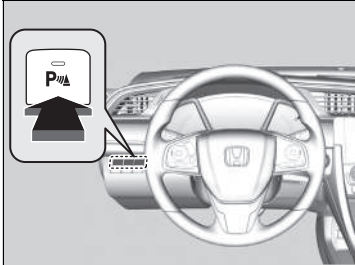

Med tændingskontakten i positionen TIL **II***¹ trykkes der på knappen til parkeringssensorsystemet for at aktivere eller deaktivere systemet. Indikatoren i knappen lyser, når systemet er aktiveret.

Sensorerne i de forreste hjørner og forrest i midten begynder at registrere forhindringer, når gearvælgeren er i alle andre positioner end **P** eller **R**, og kørehastigheden er mindre end 8 km/t.

Sensorerne i de bageste hjørner og bagest i midten begynder at registrere forhindringer, når gearvælgeren er i **R**, og kørehastigheden er mindre end 8 km/t.

Modeller med manuel gearkasse



Du skal også deaktivere parkeringsbremsen.

► Aktivering og deaktivering af parkeringssensorsystemet

Når du drejer tændingskontakten til positionen TIL **II***¹, er systemet i den tidligere valgte tilstand.

*1: Modeller med nøglefrit adgangssystem har en **ENGINE START/STOP**-knap i stedet for en tændingskontakt.

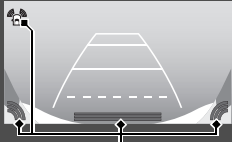
■ Når afstanden mellem bilen og forhindringerne bliver kortere

Bipinterval	Afstand mellem kofanger og forhindring		Indikator	Audio-/informationsskærm/ førerinformationssystem
	Hjørnesensorer	Midtersensorer		
Moderat	—	For: Ca. 100-60 cm Bag: Ca. 110-60 cm	Blinker gult*1	<div data-bbox="1161 288 1485 311" style="border: 1px solid black; padding: 2px;">Modeller med lydanlæg med standarddisplay</div>  <p>Der tændes indikatorer dér, hvor sensoren registrerer en forhindring</p>
Kort	For: Ca. 60-45 cm Bag: Ca. 70-45 cm	Ca. 60-45 cm	Blinker gult	
Meget kort	Ca. 45-35 cm	Ca. 45-35 cm	Blinker gult	
Kontinuerligt	Ca. 35 cm eller derunder	Ca. 35 cm eller derunder	Blinker rødt	<div data-bbox="1161 557 1485 580" style="border: 1px solid black; padding: 2px;">Modeller med lydanlæg med farvedisplay</div>  <p>Der tændes indikatorer dér, hvor sensoren registrerer en forhindring.</p>

*1: På dette trin er det kun midtersensorerne, der registrerer forhindringer.

Deaktivering af samtlige bageste sensorer

1. Sørg for, at parkeringssensorsystemet ikke er aktiveret. Drej tændingskontakten til positionen LÅST **[0]***1.
2. Tryk på knappen til parkeringssensorsystemet og hold den nede, mens tændingskontakten drejes til positionen TIL **[II]***1.
3. Bliv ved med at trykke på knappen i 10 sekunder. Slip knappen, når indikatoren i knappen blinker.
4. Tryk på knappen igen. Indikatoren i knappen slukkes.
 - ▶ Der høres to biplyde. De bageste sensorer er nu deaktiveret.

De bageste sensorer aktiveres igen ved at følge samme fremgangsmåde. Der høres tre biplyde, når de bageste sensorer aktiveres igen.

Deaktivering af samtlige bageste sensorer

Når du indstiller gearpositionen til **[R]**, blinker indikatoren i knappen til parkeringssensorsystemet som en påmindelse om, at de bageste sensorer er deaktiveret.

* 1: Modeller med nøglefrit adgangssystem har en **ENGINE START/STOP**-knap i stedet for en tændingskontakt.

Bakzoneassistent*

Overvåger de bageste hjørneområder vha. radarsensorerne ved bakning og advarer dig, hvis der registreres et køretøj, som nærmer sig fra et af de bageste hjørner.

Systemet er især praktisk, når du bakker ud af en parkeringsplads.

►► Bakzoneassistent*

⚠ FORSIGTIG

Bakzoneassistenten kan ikke registrere alle køretøjer, der måtte nærme sig, og vil muligvis slet ikke kunne registrere et køretøj, der nærmer sig.

Hvis du ikke selv ser efter, om det er sikkert at bakke med bilen, før du gør det, kan det medføre en kollision.

Stol ikke kun på systemet, når du bakker; husk altid også at bruge spejlene, og kig bagud og til siderne, før du bakker.



Lydsignalet fra parkeringssensorsystemet tilsidesætter lydsignalet fra bakzoneassistenten, når sensorerne registrerer forhindringer i det nærmeste område.

Sådan virker systemet



Når et køretøj registreres at nærme sig fra et af de bageste hjørner, advarer bakzoneassistenten dig med et lydsignal, og der vises en advarsel.

Systemet aktiveres, når:

- Drej tændingskontakten til positionen TIL *1.
- Bakzoneassistenten er aktiveret.
 - ▣ **Aktivering og deaktivering af bakzoneassistenten** S. 652
 - ▣ **Funktioner, der kan tilpasses** S. 396
- Når gearvælgeren er i positionen .
- Bilen kører med 5 km/t eller derunder.

▣ Bakzoneassistent*

Bakzoneassistenten registrerer muligvis ikke et køretøj, der nærmer sig, eller registrerer det med forsinkelse, eller advarer om registrering, selv om der ikke er noget køretøj, der nærmer sig, i følgende situationer:

- En forhindring som f.eks. et andet køretøj eller en mur i nærheden af din bils bagkofanger blokerer radarsensorens rækkevidde.
- Din bil kører med en hastighed på ca. 5 km/t eller derover.
- Et køretøj nærmer sig ved en anden hastighed end mellem ca. 10 km/t og 25 km/t.
- Systemet opfanger ekstern interferens såsom andre radarsensorer fra et andet køretøj eller kraftige radiobølger sendt fra et anlæg i nærheden.
- Et af bagkofangerens hjørner er dækket af sne, is, mudder eller snavs.
- Vejret er dårligt.
- Bilen befinder sig på en skråning.
- Din bil hænger med bagenden pga. stor belastning på bagakslen.
- Din bil bakker hen imod en mur, en stolpe, et andet køretøj osv.

Bagkofangeren eller sensorerne har været repareret forkert, eller bagkofangeren er blevet deformet.
Få bilen eftersat af en forhandler.

*1: Modeller med nøglefrit adgangssystem har en **ENGINE START/STOP**-knap i stedet for en tændingskontakt.

* Ikke tilgængelig på alle modeller

Systemet vil ikke registrere et køretøj, der nærmer sig direkte bag din bil, og giver heller ikke advarsler om et registreret køretøj, når det bevæger sig lige bag din bil.

Systemet giver ikke advarsler om et køretøj, der bevæger sig væk fra din bil, og det kan registrere eller advare om fodgængere, cykler eller stationære genstande.

►► Bakzoneassistent*

For at sikre korrekt funktion skal hjørneområdet på bagkofangeren altid holdes rent.
Dæk ikke området ved bagkofangerens hjørner med mærkater eller klistermærker af nogen art.

Når systemet registrerer et køretøj

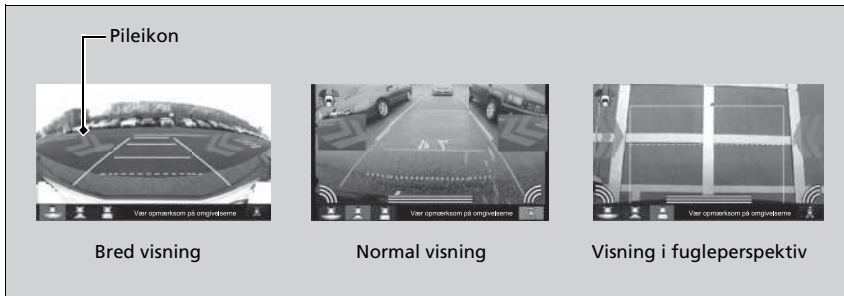

Der vises et pileikon på den side, hvor et køretøj nærmer sig, på audio-/informationsskærmen.

☒ Når systemet registrerer et køretøj

Hvis nederst til højre skifter til et gult , når gearvælgeren er i positionen **R** , kan der have samlet sig mudder, sne, is eller andet snavs i nærheden af sensoren. Systemet afbrydes midlertidigt. Kontrollér kofangerhjørnerne for eventuelle forhindringer, og rengør området grundigt efter behov.

Hvis tændes, når gearvælgeren er i **R** , kan der være et problem med bakzoneassistenten. Brug ikke systemet, og få bilen efterset af en forhandler.

Hvis displayet forbliver det samme med gearvælgeren i **R** , kan der være et problem med bakkameraet og bakzoneassistenten. Brug ikke systemet, og få bilen efterset af en forhandler.

■ Aktivering og deaktivering af bakzoneassistenten

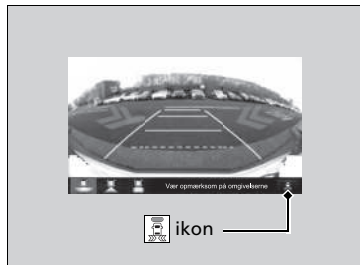

Tryk her for at aktivere og deaktivere systemet. Indikatoren (grøn) tændes, når systemet er aktivt. Du kan tænde og slukke for systemet vha. funktionen på audio-/informationskærmen, der kan tilpasses.

► **Funktioner, der kan tilpasses** S. 396

Om dit bakkamera med multivisning

Audio-/informationskærmen kan vise området bag ved bilen.

Displayet ændres automatisk til visning bagud, når gearvælgeren sættes i positionen **R**.

Displayområde for bakkamera med multivisning

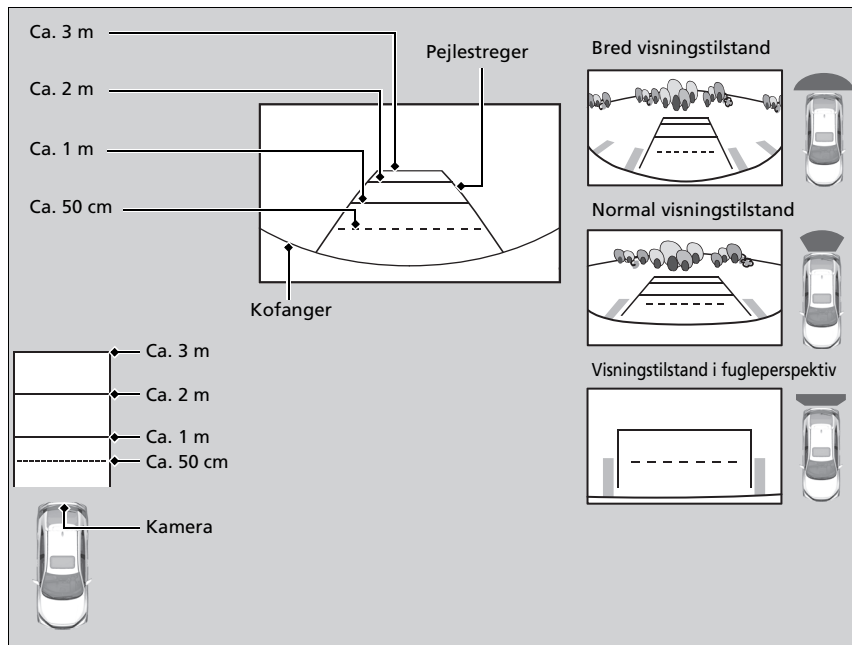

* Ikke tilgængelig på alle modeller

Om dit bakkamera med multivisning

Bakkameraets synsfelt er begrænset. Du kan ikke se kofangerens hjørner, eller hvad der er under kofangeren. Bakkameraets specielle optik får også genstande til at se ud, som om de er tættere på eller længere væk, end de faktisk er.

Kontrollér ved selvsyn, at det er sikkert at køre, før du bakker. Visse forhold (såsom vejr, lys og høje temperaturer) kan også begrænse bakkameraets udsyn. Stol ikke blindt på bakskaermen, da den ikke giver dig alle de oplysninger om forholdene bag ved bilen, som du har brug for.

Hvis kameranlinsen er dækket af snavs eller fugt, rengøres linsen med en blød og fugtig klud.

Du kan ændre indstillingerne **Fast vejledning** og **Dynamisk vejledning**.

➤ **Funktioner, der kan tilpasses** S. 396

Fast vejledning

Til: Der vises pejlestreger, når du sætter gearvælgeren i positionen **R**.

Fra: Pejlestregerne vises ikke.

Dynamisk vejledning

Til: Pejlestregerne flytter sig i henhold til rattets retning.

Fra: Pejlestregerne flytter sig ikke.

Bakskærmen kan vise tre forskellige kameratilstande.

Tryk på det relevante ikon for at skifte tilstand.



: Bred visningstilstand



: Normal visningstilstand



: Visningstilstand i fugleperspektiv

- Hvis bred visningstilstand eller normal visningstilstand sidst blev anvendt, vælges samme tilstand, næste gang du sætter gearvælgeren i positionen **R**.
- Hvis visningstilstanden i fugleperspektiv sidst blev anvendt, før du slukkede motoren, vælges bred visningstilstand, næste gang du drejer tændingskontakten til positionen TIL **II***1 og sætter gearvælgeren i positionen **R**.
- Hvis visningstilstand i fugleperspektiv sidst blev anvendt i mere end 10 sekunder, efter at du skiftede fra **R**, vælges bred visningstilstand, næste gang du sætter gearvælgeren i positionen **R**.

*1: Modeller med nøglefrit adgangssystem har en **ENGINE START/STOP**-knap i stedet for en tændingskontakt.

Oplysninger om brændstof

■ Anbefalet brændstof

Modeller med 1,0 l motor eller 1,5 l motor

**Benzin/benzin iblandet ætanol i henhold til EN 228 standarderne
Blyfri benzin/benzin iblandet ætanol op til E10 (90% benzin og 10%
ætanol), oktantal 95 eller højere**

Bilen er konstrueret til at køre på blyfri benzin med et oktantal på 95 eller derover. Hvis dette oktantal ikke kan fås, kan almindelig blyfri benzin med et oktantal på 91 eller derover bruges midlertidigt.

Brug af almindelig blyfri benzin kan forårsage metalliske bankelyde fra motoren og vil nedsætte motorydelsen. Længere tids brug af almindelig lavoktanbenzin kan forårsage motorskader.

Modeller med 2,0 l motor uden tågebaglygte

Blyfri benzin med et oktantal på 95 eller derover

Bilen er konstrueret til at køre på blyfri benzin med et oktantal på 95 eller derover. Hvis dette oktantal ikke kan fås, kan almindelig blyfri benzin med et oktantal på 91 eller derover bruges midlertidigt.

Brug af almindelig blyfri benzin kan forårsage metalliske bankelyde fra motoren og vil nedsætte motorydelsen. Længere tids brug af almindelig lavoktanbenzin kan forårsage motorskader.

» Oplysninger om brændstof

BEMÆRK / NOTE

Brug af benzin, der indeholder bly, kan medføre følgende risici:

- Skader på udstødningssystemet, herunder katalysatoren
- Skader på motoren og brændstofssystemet
- Ødelæggende virkning på motoren og andre systemer

Modeller med 1,0 l motor eller 1,5 l motor



Modeller med 2,0 l motor og tågebaglygte



Modeller med 2,0 l motor og tågebaglygte

**Benzin/benzin iblandet ætanol i henhold til EN 228 standarderne
Blyfri benzin/benzin iblandet ætanol op til E10 (90% benzin og 10%
ætanol), oktantal 95 eller højere**

Brug af benzin med et lavere oktantal kan lejlighedsvis forårsage en metallisk bankelyd fra motoren og vil nedsætte motorydelsen.

Vi anbefaler, at du bruger et oktantal på 98 eller højere for at maksimere motorydelsen.

Brug af benzin med et lavere oktantal end 91 kan medføre beskadigelse af motoren.

■ **Tankindhold: 46,9 l**

Undtagen modeller med 2,0 l motor

Modeller uden servicepåmindelsessystem

Modeller uden servicebog

■ **Motorluftfilter**

Afhængigt af kvaliteten af det lokale brændstof kan det være nødvendigt regelmæssigt at anvende additiver til rengøring af indsprøjtningssystemet.

» Oplysninger om brændstof

Modeller med tågebaglygte

Oxygenet brændstof

Oxygenet brændstof er blandet med benzin og ætanol eller andre stoffer. Bilen er også konstrueret til at køre på oxygenet brændstof med op til 10% ætanol efter rumfang og op til 22% ETBE efter rumfang i henhold til EN 228 standarderne. Bed din forhandler om flere oplysninger.

Påfyldning af brændstof

Brændstoftanken på din bil er ikke udstyret med et brændstofdæksel. Du kan indsætte påfyldningspistolen direkte i påfyldningsstudsden. Tanken lukkes igen, når du trækker påfyldningspistolen ud.



1. Stop bilen med tankstanderen til venstre for bilens bagende.
2. Sluk motoren.
3. Tryk på området angivet med pilen for at udløse brændstofklappen. Der høres et klik.
 - Førerdøren skal være ulåst.
 - ▣ **Låsning/oplåsning af døre indefra**
S. 201

▣ Påfyldning af brændstof

⚠ ADVARSEL

- Benzin er meget brandfarligt og eksplosivt. Forkert håndtering af brændstof kan medføre forbrænding eller alvorlig personskade.
- Sluk motoren, og hold afstand til varmekilder, åben ild og gnister.
 - Påfyld kun brændstof udenfor.
 - Tør straks spildt brændstof op.

Brændstofpåfyldningsstudsden er designet til kun at kunne anvendes til påfyldning af brændstof med påfyldningspistoler på tankstationer. Brug af rør med en mindre diameter (f.eks. dem, der anvendes til påfyldning af brændstof vha. en hævert til andre formål) eller andet udstyr, der ikke forefindes på en tankstation, kan beskadige området i og omkring påfyldningsstudsden.

Brug låsetappen eller hovedkontakten til centrallåsen til at åbne brændstofklappen. Bildørene og brændstofklappen låses automatisk igen, hvis fjernbetjeningen benyttes. Denne kan deaktiveres ved kortvarigt at åbne og derefter lukke førerdøren.

Brændstofklappen og dens låsemekanisme kan tage permanent skade, hvis brændstofklappen tvinges i, mens førerdøren er låst.

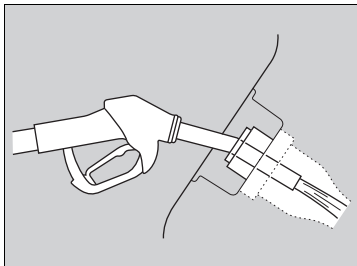

4. Anbring enden af påfyldningspistolen på den nederste del af påfyldningsstudsden, og før den derefter langsomt helt ind.
 - Sørg for, at enden af påfyldningspistolen føres langt nok ned i påfyldningsrøret.
 - Hold påfyldningspistolen vandret.
 - Når tanken er fuld, slår påfyldningspistolen automatisk fra.
 - Vent 5 sekunder med at fjerne påfyldningspistolen efter påfyldningen.
5. Luk brændstofklappen med hånden.

►► Påfyldning af brændstof

Påfyldningspistolen stopper automatisk og efterlader plads nok i tanken til, at brændstoffet ikke flyder over i tilfælde af temperaturændringer.

Påfyld ikke mere brændstof, når påfyldningen er stoppet automatisk. Hvis der påfyldes mere brændstof, kan det få tanken til at flyde over.

Hvis du skal tanke bilen fra en dunk, skal du benytte den tragt, der fulgte med bilen.

► **Påfyldning af brændstof fra en dunk** s. 802

Forbedring af brændstoføkonomien og reduktion af CO₂-emissionerne

Om det er muligt at forbedre brændstoføkonomien og reducere CO₂-emissionerne afhænger af flere faktorer, herunder kørselsforhold, vægt, tomgangstid, kørevaner og bilens tilstand. Afhængigt af disse samt andre faktorer opnår du eller opnår du ikke den normerede brændstoføkonomi for denne bil.

Vedligeholdelse og brændstoføkonomi

Du kan optimere brændstoføkonomien gennem korrekt vedligeholdelse af bilen. Følg vedligeholdelsesplanen, og rådfør dig om nødvendigt med garantibogen. I biler uden servicepåmindelsessystem skal du følge vedligeholdelsesplanen.

📖 **Vedligeholdelsesplan*** S. 674

- Brug motorolie med den anbefalede viskositet.
 - 📖 **Anbefalet motorolie** S. 687
- Overhold det angivne dæktryk.
- Overbelast ikke bilen med for meget bagage.
- Hold bilen ren. Om vinteren kan ophobning af sne og mudder på bilens underside øge vægten og vindmodstanden.

* Ikke tilgængelig på alle modeller

📖 Forbedring af brændstoføkonomien og reduktion af CO₂-emissionerne

Direkte beregning er den anbefalede metode til at bestemme det faktiske brændstofforbrug under kørslen.

100	×	Liter brændstof	÷	Tilbagelagte kilometer	=	Liter pr. 100 km
Tilbagelagte miles	÷	Gallons brændstof	=	Miles pr. gallon		

Forholdsregler ved håndtering

Turboladeren er en højpræcisionskomponent, der giver dig flere hestekræfter ved at presse en stor mængde komprimeret luft ind i motoren vha. en turbine, der drives af trykket i motorens udstødningssgas.

- Når motoren er kold lige efter start, bør du undgå at lade motoren køre ved et for højt omdrejningstal eller foretage en pludselig acceleration.
- Udskift altid motorolie og motoroliefilter i henhold til vedligeholdelsesplanen. Turbinen roterer ved meget høje omdrejningstal på over 100.000 o/min., og dens temperatur når over 700 °C. Den smøres og køles af motorolien. Hvis du undlader at udskifte motorolien og motoroliefilteret ved det planlagte serviceinterval, kan forringet motorolie forårsage motorfejl som f.eks. fastklæbning og unormal støj fra turbinelejerne.

» Model med turbomotor

De planlagte serviceintervaller for udskiftning af filteret angives i førerinformationssystemet. Følg oplysningerne om, hvornår de skal udskiftes.

» **Servicepåmindelsessystem*** S. 665

» **Olieovervågningssystem*** S. 670

» **Vedligeholdelsesplan*** S. 674

» **Anbefalet motorolie** S. 687

Temperaturmålerens pil er ved det øverste niveau, når motoren startes igen efter kørsel med høj belastning som f.eks. ved høj hastighed eller i bakket terræn. Dette er helt normalt. Måleren bevæger sig nedad, når du kører i tomgang eller har kørt i bilen i ca. et minut.

Vedligeholdelse

Dette afsnit indeholder grundlæggende oplysninger om vedligeholdelse.



Før vedligeholdelse

Eftersyn og vedligeholdelse	662
Sikkerhed ved udførelse af vedligeholdelse	663
Reserve dele og væsker brugt ved vedligeholdelse	664
Om servicearbejde	664
Servicepåmindelsessystem*	665
Oliefølgningssystem*	670
Vedligeholdelsesplan*	674
Vedligeholdelse under motorhjelm	
Vedligeholdelsespunkter under motorhjelm	682
Åbning af motorhjelm	685
Anbefalet motorolie	687

Oliefølgning	690
Påfyldning af motorolie	693
Kølevæske	694
Gearolie	698
Bremsevæske/koblingsvæske*	699
Påfyldning af sprinklevæske	701
Brændstoffilter	701
Udskiftning af pærer	702
Kontrol og udskiftning af viskerblade	711
Kontrol og udskiftning af dæk	
Kontrol af dæk	716
Slidindikatormærker	717
Dæklevetid	717

Udskiftning af dæk og hjul	718
Dækrotation	719
Sneudstyr	720
Batteri	722
Vedligeholdelse af fjernbetjeningen	
Udskiftning af knapcellebatteriet	727
Vedligeholdelse af varmesystemet*/ klima anlægget*	729
Rengøring	732
Vedligeholdelse af kabinen	732
Udvendig vedligeholdelse	735
Tilbehør og ændringer	738

* Ikke tilgængelig på alle modeller

Eftersyn og vedligeholdelse

Udfør alle anførte eftersyns- og vedligeholdelsesopgaver for at sikre, at bilen er i god stand og af hensyn til sikkerheden. Hvis du bemærker noget unormalt (støj, lugt, lav bremsevæskestand, olierester på jorden osv.), skal du få bilen eftersat af en forhandler. Se servicebogen*, der fulgte med bilen/vedligeholdelsesplanen i denne instruktionsbog for yderligere oplysninger om vedligeholdelse og eftersyn.

➤ **Vedligeholdelsesplan*** S. 674

Typen af eftersyn og vedligeholdelse

■ Daglige eftersyn

Foretag eftersyn før lange køreture, når du vasker bilen eller påfylder brændstof.

■ Periodiske eftersyn

- Kontrollér bremse-/koblingsvæskestanden* én gang om måneden.
 - **Bremsevæske/koblingsvæske*** S. 699
- Kontrollér dæktrykket én gang om måneden. Undersøg slidbanen for slitage og fremmedlegemer.
 - **Kontrol og udskiftning af dæk** S. 716
- Kontrollér alle udvendige lygter én gang om måneden.
 - **Udskiftning af pærer** S. 702
- Kontrollér viskerbladene mindst én gang hvert halve år.
 - **Kontrol og udskiftning af viskerblade** S. 711

Sikkerhed ved udførelse af vedligeholdelse

Nogle af de vigtigste sikkerhedsforanstaltninger er beskrevet nedenfor. Vi kan dog ikke advare om alle eventuelle farer i forbindelse med udførelse af vedligeholdelse. Det er kun dig, der kan beslutte, om du bør udføre en given opgave.

Sikkerhed under vedligeholdelse

- Hold batteriet og alle brændstofdele væk fra åben ild, gnister og cigaretter for at mindske risikoen for brand eller eksplosion.
- Efterlad aldrig klude, servietter eller andre brændbare genstande under motorhjelmen.
 - Varme fra motoren og udstødningen kan antænde dem og forårsage brand.
- Brug et kommercielt tilgængeligt smøremiddel eller rengøringsmiddel (ikke benzin) til rengøring af dele.
- Brug sikkerhedsbriller og beskyttelsesbeklædning ved arbejde med batteriet eller med trykluft.
- Udstødningsgas indeholder kulilte, som er en giftig og dødbringende gas.
 - Lad kun motoren køre, hvis der er tilstrækkelig ventilation.

Bilsikkerhed

- Bilen skal holde stille.
 - Kontrollér, at bilen er parkeret på en plan overflade, at parkeringsbremsen er aktiveret, og at motoren er slukket.
- Pas på varme dele, da de kan forårsage forbrændinger.
 - Lad motoren og udstødningssystemet køle af, før du kommer i kontakt med bilens dele.
- Pas på bevægelige dele, da de kan forårsage personskade.
 - Lad være med at starte motoren, medmindre du får besked på det, og sørg for, at hænder og andre kroppsdele ikke kommer i kontakt med bevægelige dele.
 - Åbn ikke motorhjelmen, mens automatisk tomgangsstop* er aktiveret.

* Ikke tilgængelig på alle modeller

► Sikkerhed ved udførelse af vedligeholdelse

⚠ ADVARSEL

Utilstrækkelig vedligeholdelse af bilen eller manglende udbedring af en fejl før kørsel kan forårsage kollision med alvorlig personskade eller dødsfald til følge.

Følg altid anbefalingerne vedrørende eftersyn og vedligeholdelse samt vedligeholdelsesplanen i denne instruktionsbog/servicebog.

⚠ ADVARSEL

Hvis vedligeholdelsesanvisningerne og sikkerhedsforanstaltningerne ikke overholdes, kan det medføre alvorlig personskade eller dødsfald.

Følg altid procedurerne og sikkerhedsforanstaltningerne i instruktionsbogen.

Reservedele og væsker brugt ved vedligeholdelse

Det tilrådes at bruge originale Honda dele og væsker ved udførelse af vedligeholdelse og service på bilen. Originale Honda dele er fremstillet i overensstemmelse med samme høje kvalitetsstandarder som Honda biler.

Om servicearbejde

Hvis servicepåmindelsessystemet er tilgængeligt i bilen, informeres du via førerinformationssystemet om, hvornår bilen skal have udført servicearbejde. Se servicebogen, der fulgte med bilen, for en forklaring af de servicekoder, der vises på displayet.

➤ **Servicepåmindelsessystem*** S. 665

Hvis servicepåmindelsessystemet ikke er tilgængeligt, følges vedligeholdelsesplanen i servicebogen, der fulgte med bilen.

Hvis der ikke fulgte en servicebog med bilen, følges vedligeholdelsesplanen i denne instruktionsbog.

➤ **Vedligeholdelsesplan*** S. 674

►► Reservedele og væsker brugt ved vedligeholdelse

BEMÆRK / NOTE

Tryk ikke hårdt på motorhelmen*. Det kan beskadige motorhelmen og komponentdele.

►► Om servicearbejde

Modeller med servicepåmindelsessystem

Hvis du har planer om at tage bilen uden for de lande, hvor servicepåmindelsessystemet gælder, skal du rådføre dig med din forhandler om, hvordan du registrerer dine servicepåmindelsesoplysninger og planlægger dit servicearbejde efter forholdene i det pågældende land.

Indeholder oplysninger om, hvilke servicepunkter der skal udføres. Servicepunkterne vises med en kode og et ikon. Systemet fortæller dig, hvornår du skal tage bilen til en forhandler på baggrund af resterende dage.

Når tiden for næste serviceeftersyn nærmer sig, er inde eller er overskredet, vises et advarselsikon også i førerinformationssystemet, hver gang du drejer tændingskontakten til positionen TIL ^{*1}.

Servicepåmindelsessystem*



Du kan vælge at få vist en tilhørende advarselsmeddelelse sammen med advarselsikonet i førerinformationssystemet.

Der er risiko for, at vedligeholdelsesplanen ikke vises korrekt, hvis batteriet er frakoblet eller afmonteret igennem længere tid. Hvis dette sker, skal du kontakte en forhandler.

*1: Modeller med nøglefrit adgangssystem har en **ENGINE START/STOP**-knap i stedet for en tændingskontakt.

* Ikke tilgængelig på alle modeller

■ Visning af servicepåmindelsesoplysninger

1. Drej tændingskontakten til positionen TIL *1.
2. Tryk på  display-/informationsknappen flere gange, indtil  vises.
3. Tryk på **ENTER**-knappen for at gå til skærbilledet for servicepåmindelsesoplysninger.
Vedligeholdelsespunkt(er) vises i førerinformationssystemet.

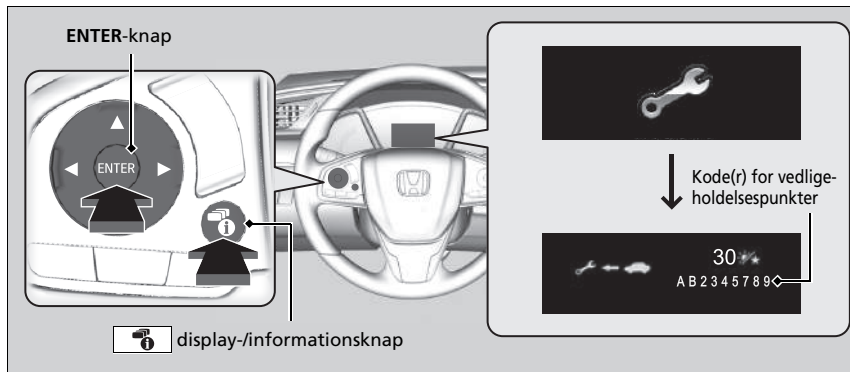

Indikatoren for systemmeddelelse () tændes, samtidig med at servicepåmindelsesoplysningerne vises.





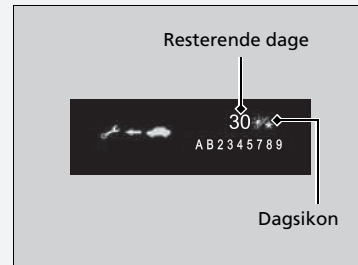

►► Visning af servicepåmindelsesoplysninger

Ud fra driftsforholdene for motoren og motorolien beregner systemet de resterende dage, før næste serviceeftersyn skal udføres.



*1: Modeller med nøglefrit adgangssystem har en **ENGINE START/STOP**-knap i stedet for en tændingskontakt.

Advarselsikoner og servicepåmindelsesoplysninger i førerinformationssystemet

Advarselsikon	Servicepåmindelsesoplysninger	Forklaring	Oplysning
Serviceeftersyn snart påkrævet 		Et eller flere af servicepunkterne skal udføres inden for 30 dage. De resterende dage er vurderet ud fra kørselsforholdene.	Den resterende tid tælles ned i dage.
Serviceeftersyn påkrævet nu 		Et eller flere af servicepunkterne skal udføres inden for 10 dage. De resterende dage er vurderet ud fra kørselsforholdene.	Få det anførte servicearbejde udført hurtigst muligt.
Serviceeftersyn overskredet 		Det anførte servicearbejde er stadigvæk ikke blevet udført, når den resterende tid har nået 0.	Bilen har passeret tidspunktet for påkrævet service. Få straks servicearbejdet udført, og sørg for at få nulstillet servicepåmindelsessystemet.

■ Servicepåmindelsespunkter

Servicepunkterne, der vises i førerinformationssystemet, vises med en kode og et ikon. Se servicebogen, der fulgte med bilen, for en forklaring af de forskellige servicepåmindelseskoder og -ikoner.

■ Servicepåmindelsessystemets tilgængelighed

Selv om servicepåmindelsesoplysningerne vises i førerinformationssystemet, når der trykkes på  display-/informationsknappen, er der visse lande, hvor dette system ikke er tilgængeligt. Se i den servicebog, der fulgte med bilen, eller spørg en forhandler, om du kan bruge servicepåmindelsessystemet.

▣ Servicepåmindelsessystemets tilgængelighed

Hvis du har planer om at tage bilen uden for de lande, hvor servicepåmindelsessystemet gælder, skal du rådføre dig med din forhandler om, hvordan du registrerer dine servicepåmindelsesoplysninger og planlægger dit servicearbejde efter forholdene i det pågældende land.

Nulstilling af displayet

Nulstil servicepåmindelsesvisningen, hvis du har udført servicearbejde.

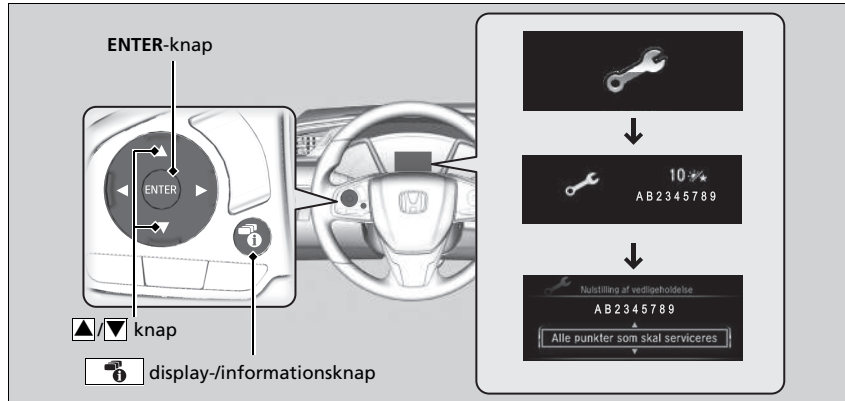

1. Drej tændingskontakten til positionen TIL *1.
2. Tryk på display-/informationsknappen gentagne gange, indtil vises.
3. Tryk på **ENTER**-knappen.
4. Tryk på og hold **ENTER**-knappen nede i ca. 10 sekunder for at aktivere nulstillingstilstand.
5. Tryk på knappen for at vælge et vedligeholdelsespunkt, der skal nulstilles, eller for at vælge **Alle punkter som skal serviceres** (du kan også vælge **Annuler** for at afslutte).
6. Tryk på **ENTER**-knappen for at nulstille det valgte punkt.
7. Gentag fra trin 4, hvis der er andre punkter, du vil nulstille.

*1: Modeller med nøglefrit adgangssystem har en **ENGINE START/STOP**-knap i stedet for en tændingskontakt.

►► Nulstilling af displayet

BEMÆRK / NOTE

Undladelse af at nulstille servicepåmindelsesoplysningerne efter udført servicearbejde medfører, at systemet viser forkerte vedligeholdelsesintervaller, hvilket kan medføre alvorlige mekaniske problemer.

Modeller med lydnlæg med standarddisplay

Du kan også nulstille servicepåmindelsessystemets informationsdisplay vha. audio-/informationsskærmen.

► **Funktioner, der kan tilpasses** S. 396

Forhandleren nulstiller servicepåmindelsesvisningen, når det nødvendige servicearbejde er udført. Hvis andre end en forhandler udfører servicearbejde, skal du selv nulstille servicepåmindelsesvisningen.

Advarselsmeddelelsen fortæller dig, hvornår motorolien skal skiftes, eller hvornår bilen skal køres til en forhandler til de angivne vedligeholdelsestjekninger.

Visning af oplysninger fra olieovervågningsystemet

Visse vedligeholdelsespunkter, der snart skal udføres, vises sammen med den anslåede tilbageværende olielevetid i førerinformationssystemet.

Du kan når som helst få vist disse oplysninger på informationsskærm-billedet til olieovervågningsystemet.

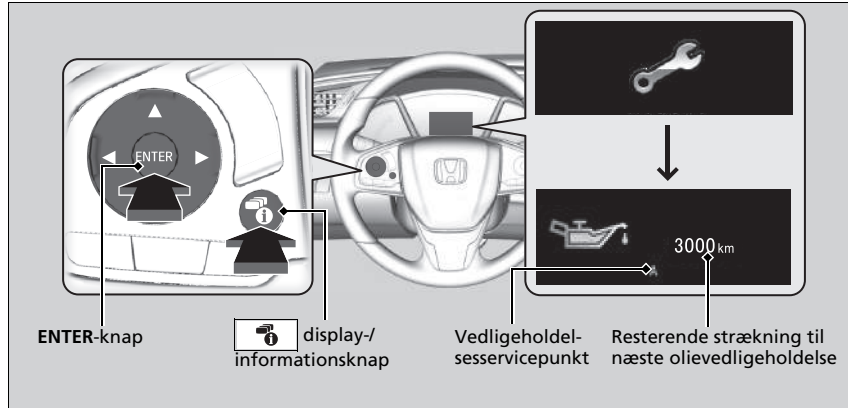

1. Drej tændingskontakten til positionen TIL *1.
2. Tryk på display-/informationsknappen flere gange, indtil vises.
3. Tryk på **ENTER**-knappen for at gå til informationsskærm-billedet til olieovervågningsystemet. Vedligeholdelsesservicepunktet og den resterende strækning vises i førerinformationssystemet sammen med umiddelbart forestående servicepunkter.

Indikatoren for systemmeddelelse () bliver ved med at lyse på instrumentpanelet, efter at vedligeholdelsesperioden er nået. Få straks en forhandler til at udføre det anførte vedligeholdelsesarbejde.

*1: Modeller med nøglefrit adgangssystem har en **ENGINE START/STOP**-knap i stedet for en tændingskontakt.

► Visning af oplysninger fra olieovervågningsystemet

Motordriften og motoroliens driftsbetingelser bruges til at beregne og vise den resterende strækning frem til næste serviceeftersyn.







Kørselsforholdene kan medføre, at den faktiske kørestrækning er kortere end den viste.

Vedligeholdelsesservicepunkternes type og indhold er som følger:

- A. Udskift motorolien
- B. Udskift motorolien og oliefilteret

Udfør uafhængigt af oplysningerne fra olieovervågningsystemet vedligeholdelse, når der er gået 1 år siden sidste olieskift.

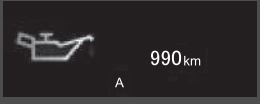
■ Oplysninger fra olieovervågningssystemet i førerinformationssystemet

Advarselsikon	Visning af olielevetid	Oplysning
<p>Normale kørselsforhold</p> 		<p>Når du nulstiller det resterende antal kilometer efter et olieskift, vises en række prikker i displayet for oliens levetid. Disse prikker vises, indtil systemet ud fra kørselsforholdene har beregnet det resterende antal kilometer til næste olieskift.</p>
		<p>Når du vælger olieovervågningsvisningen, viser den koder for vedligeholdelsespunkter, der skal udføres ved næste motorolieskift, sammen med det resterende antal kilometer.</p>
<p>Serviceeftersyn snart påkrævet</p> 		<p>Motorolien nærmer sig afslutningen på sin levetid.</p>
<p>Serviceeftersyn påkrævet nu</p> 		<p>Motorolien har næsten nået afslutningen på sin levetid, og vedligeholdelsesservicepunktet skal efterses og serviceres snarest muligt.</p>
<p>Serviceeftersyn overskredet</p> 		<p>Motorolien levetid er overskredet. Vedligeholdelsesservicepunktet skal efterses og serviceres omgående.</p>

Vedligeholdelse

Nulstilling af displayet

Nulstil oplysningerne fra olieovervågningsystemet, hvis du har udført servicearbejde.

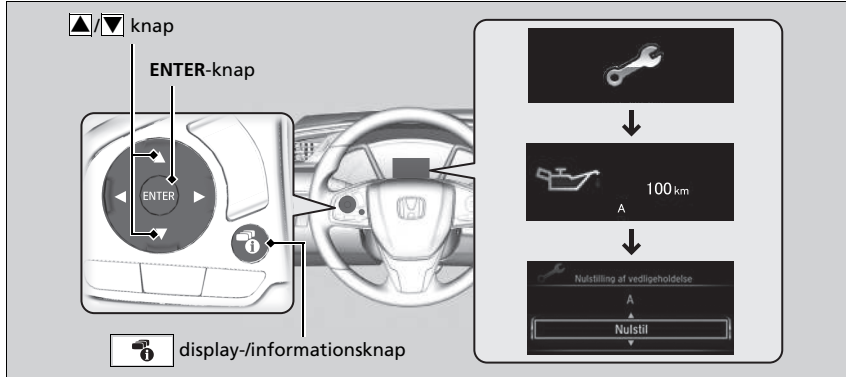

1. Drej tændingskontakten til positionen TIL *1.
2. Tryk på display-/informationsknappen flere gange, indtil vises.
3. Tryk på **ENTER**-knappen for at gå til informationsskærm-billedet til olieovervågningssystemet.
4. Tryk på og hold **ENTER**-knappen nede i ca. 10 sekunder for at aktivere nulstillingstilstand.
5. Tryk på knappen for at vælge **Nulstil**.
(Du kan også vælge **Annuler** for at afslutte processen).
6. Tryk på **ENTER**-knappen for at nulstille det valgte punkt.
 - ▶ Når olieovervågningssystemets informationsdisplay nulstilles, nulstilles motoroliens levetid til ----- km (----- miles).

*1: Modeller med nøglefrit adgangssystem har en **ENGINE START/STOP**-knap i stedet for en tændingskontakt.

Nulstilling af displayet

BEMÆRK / NOTE

Undladelse af at nulstille motoroliens levetid efter udført servicearbejde medfører, at systemet viser forkerte vedligeholdelsesintervaller, hvilket kan medføre alvorlige mekaniske problemer.

Modeller med lydnlæg med standarddisplay

Du kan også nulstille olieovervågningsvisningen vha. audio-/informationsskærmen.

➤ **Funktioner, der kan tilpasses** S. 396

Forhandleren nulstiller visningen for motoroliens levetid, når det nødvendige vedligeholdelsesarbejde er udført. Hvis en anden end en forhandler udfører vedligeholdelsesarbejde, skal du selv nulstille visningen for motoroliens levetid.

Hvis der fulgte en servicebog med bilen, finder du vedligeholdelsesplanen i servicebogen. Til biler uden servicebog henvises til følgende vedligeholdelsesplaner.

Vedligeholdelsesplanen skitserer det vedligeholdelsesarbejde, der som minimum skal udføres for at sikre, at bilen kører uden problemer. Afhængigt af lokale og klimatiske forskelle vil det muligvis være nødvendigt med ekstra vedligeholdelse. Se garantibogen for en mere detaljeret beskrivelse.

Vedligeholdelsesarbejdet skal udføres af korrekt uddannede teknikere og med det korrekte udstyr. Din autoriserede forhandler opfylder alle disse krav.

Undtagen modeller til Europa, Ukraine og Sydafrika

Udfør vedligeholdelse ved det angivne kilometertal eller tidspunkt - alt efter hvad der kommer først.	km x 1000	20	40	60	80	100	120	140	160	180	200
	måneder	12	24	36	48	60	72	84	96	108	120
Udskift motorolien*1		Når indikatoren lyser eller hvert år									
Udskift motoroliefilteret*1		Når indikatoren lyser eller hvert 2. år									
Påfyld original dysersens*2, *3		For hver 10.000 km eller hvert år									
Udskift luftfilterelementet		For hver 30.000 km									
Kontrollér ventilspillerummet		For hver 120.000 km*4									
Udskift brændstoffilteret*5					•				•		
Udskift tændrørene		For hver 100.000 km									
Udskift tandremmen*6						•					•
Kontrollér drivremmene			•		•		•		•		•
Udskift kølevæsken		Efter 200.000 km eller 10 år og derefter for hver 100.000 km eller hvert 5. år									

*1: I visse lande er det tilstrækkeligt at følge planen for særlige kørselsforhold: Se den lokale garantibog.

*2: Regelmæssig brug af dysersens er påkrævet for modeller beregnet til Caymanøerne.

*3: Afhængigt af kvaliteten af det anvendte brændstof kan regelmæssig brug af dysersens være nødvendig for modeller beregnet til følgende lande. Kontakt din forhandler for at få yderligere oplysninger: Tanzania, Zambia, Swaziland, Seychellerne, Réunion, Mozambique, Mauritius, Melilla, Kenya, Lesotho, Ceuta, Kanarieøerne, Botswana, Jamaica

*4: Sensormetode

Justér ventilerne under 120.000 km serviceeftersynet, hvis de støjer.

*5: Der henvises til side 701 for oplysninger om udskiftning i tilfælde af særlige kørselsforhold.

*6: Modeller med 1,0 l motor

Udfør vedligeholdelse ved det angivne kilometertal eller tidspunkt - alt efter hvad der kommer først.	km x 1000		20	40	60	80	100	120	140	160	180	200
	måned		12	24	36	48	60	72	84	96	108	120
Udskift gearolien	Manuel gearkasse* ¹	Normale kørselsforhold						•				
		Særlige kørselsforhold			•			•			•	
	Manuel gearkasse* ²	Normale kørselsforhold	For hver 120.000 km eller hvert 6. år									
		Særlige kørselsforhold			•			•			•	
	CVT-gearkasse			•		•		•		•		•
Kontrollér for- og bagbremserne	For hver 10.000 km eller hvert halve år											
Udskift bremsevæsken	Hvert 3. år											
Udskift støv- og pollenfilteret	•	•	•	•	•	•	•	•	•	•	•	•
Kontrollér udløbsdatoen for flasken til dækreparationssættet	Hvert år											
Byt om på dækkene (kontrollér dæktrykket samt dækkenes tilstand mindst én gang om måneden)	For hver 10.000 km											
Efterse følgende dele:												
Forbindelsesstænger, tandstangshus og manchetter	For hver 10.000 km eller hvert halve år											
Ophængskomponenter												
Drivakselmanchetter												
Bremsestænger og -rør (inklusive ABS)												
Alle væskestande samt væskernes tilstand	•	•	•	•	•	•	•	•	•	•	•	•
Udstødningssystem												
Brændstofrør og -tilslutninger												

*1: Undtagen modeller med 2,0 l motor

*2: Modeller med 2,0 l motor

Modeller til Ukraine

Udfør vedligeholdelse ved det angivne kilometertal eller tidspunkt - alt efter hvad der kommer først.	km x 1000	15	30	45	60	75	90	105	120	135	150	165	180	195
	måneder	12	24	36	48	60	72	84	96	108	120	132	144	156
Udskift motorolien	Når indikatoren lyser eller hvert år													
Udskift motoroliefilteret	Når indikatoren lyser eller hvert 2. år													
Påfyld original dyserens	For hver 10.000 km eller hvert år													
Udskift luftfilterelementet	For hver 30.000 km													
Kontrollér ventilspillerummet* ¹	For hver 120.000 km													
Udskift brændstoffilteret* ²						•							•	
Udskift tændrørene	For hver 120.000 km (kontrollér dem for hver 15.000 km)													
Udskift tandremmen* ³	For hver 120.000 km eller hvert 6. år													
Kontrollér drivremmene	•	•	•	•	•	•	•	•	•	•	•	•	•	•
Udskift kølevæsken	Efter 200.000 km eller 10 år og derefter for hver 100.000 km eller hvert 5. år													
Udskift gearolien	Manuel gearkasse				•				•				•	
	CVT-gearkasse			•			•			•			•	

*1: Registreringsmetode

Justér ventilerne i forbindelse med 120.000 km serviceeftersynet, hvis de støjer.

*2: Der henvises til side 701 for oplysninger om udskiftning i tilfælde af særlige kørselsforhold.

*3: Modeller med 1,0 l motor

Udfør vedligeholdelse ved det angivne kilometertal eller tidspunkt - alt efter hvad der kommer først.	km x 1000	15	30	45	60	75	90	105	120	135	150	165	180	195
	måneder	12	24	36	48	60	72	84	96	108	120	132	144	156
Kontrollér for- og bagbremserne		•	•	•	•	•	•	•	•	•	•	•	•	•
Udskift bremsevæsken		Hvert 3. år												
Udskift støv- og pollenfilteret		•	•	•	•	•	•	•	•	•	•	•	•	•
Kontrollér lygternes indstilling		•	•	•	•	•	•	•	•	•	•	•	•	•
Prøvekør (støj, stabilitet, instrumentbrættets funktion)		•	•	•	•	•	•	•	•	•	•	•	•	•
Kontrollér udløbsdatoen for flasken til dækreparationssættet		Hvert år												
Byt om på dækkene (kontrollér dæktrykket samt dækkenes tilstand mindst én gang om måneden)		•	•	•	•	•	•	•	•	•	•	•	•	•
Efterse følgende dele:														
Forbindelsesstænger, tandstangshus og manchetter														
Ophængskomponenter														
Drivakselmanchetter														
Bremseslanger og -rør (inklusive ABS)		•	•	•	•	•	•	•	•	•	•	•	•	•
Alle væskestande samt væskernes tilstand														
Udstødningssystem														
Brændstofrør og -tilslutninger														

Undtagen modeller til Europa, Ukraine og Sydafrika

Hvis du kører bilen under særlige kørselsforhold, skal følgende servicepunkter udføres efter planen for særlige kørselsforhold.

Punkter	Betingelse
Gearolie	B, D

▶▶ Vedligeholdelsesplan***Undtagen modeller til Europa, Ukraine og Sydafrika**

Forholdene betragtes som særlige, når du kører:

B. Ved ekstremt varme temperaturer over 35 °C.

D. Med en anhænger*, med last på tagbagagebæreren eller i bjerge.

* Ikke tilgængelig på alle modeller

Servicepåtegninger (på biler uden servicebog)

Få serviceforhandleren til at registrere alt påkrævet servicearbejde herunder. Gem kvitteringer for alt arbejde udført på bilen.

Undtagen modeller til Europa, Ukraine og Sydafrika

Km eller måned	Dato	Underskrift eller stempel
20.000 km (eller 12 måneder)		
40.000 km (eller 24 måneder)		
60.000 km (eller 36 måneder)		
80.000 km (eller 48 måneder)		
100.000 km (eller 60 måneder)		
120.000 km (eller 72 måneder)		
140.000 km (eller 84 måneder)		
160.000 km (eller 96 måneder)		
180.000 km (eller 108 måneder)		
200.000 km (eller 120 måneder)		

Modeller til Ukraine

	Km eller måned	Dato	Underskrift eller stempel
15.000 km (eller 12 måneder)			
30.000 km (eller 24 måneder)			
45.000 km (eller 36 måneder)			
60.000 km (eller 48 måneder)			
75.000 km (eller 60 måneder)			
90.000 km (eller 72 måneder)			
105.000 km (eller 84 måneder)			
120.000 km (eller 96 måneder)			
135.000 km (eller 108 måneder)			
150.000 km (eller 120 måneder)			
165.000 km (eller 132 måneder)			
180.000 km (eller 144 måneder)			
195.000 km (eller 156 måneder)			

Vedligeholdelsespunkter under motorhjelm

Modeller med 1,0 l motor

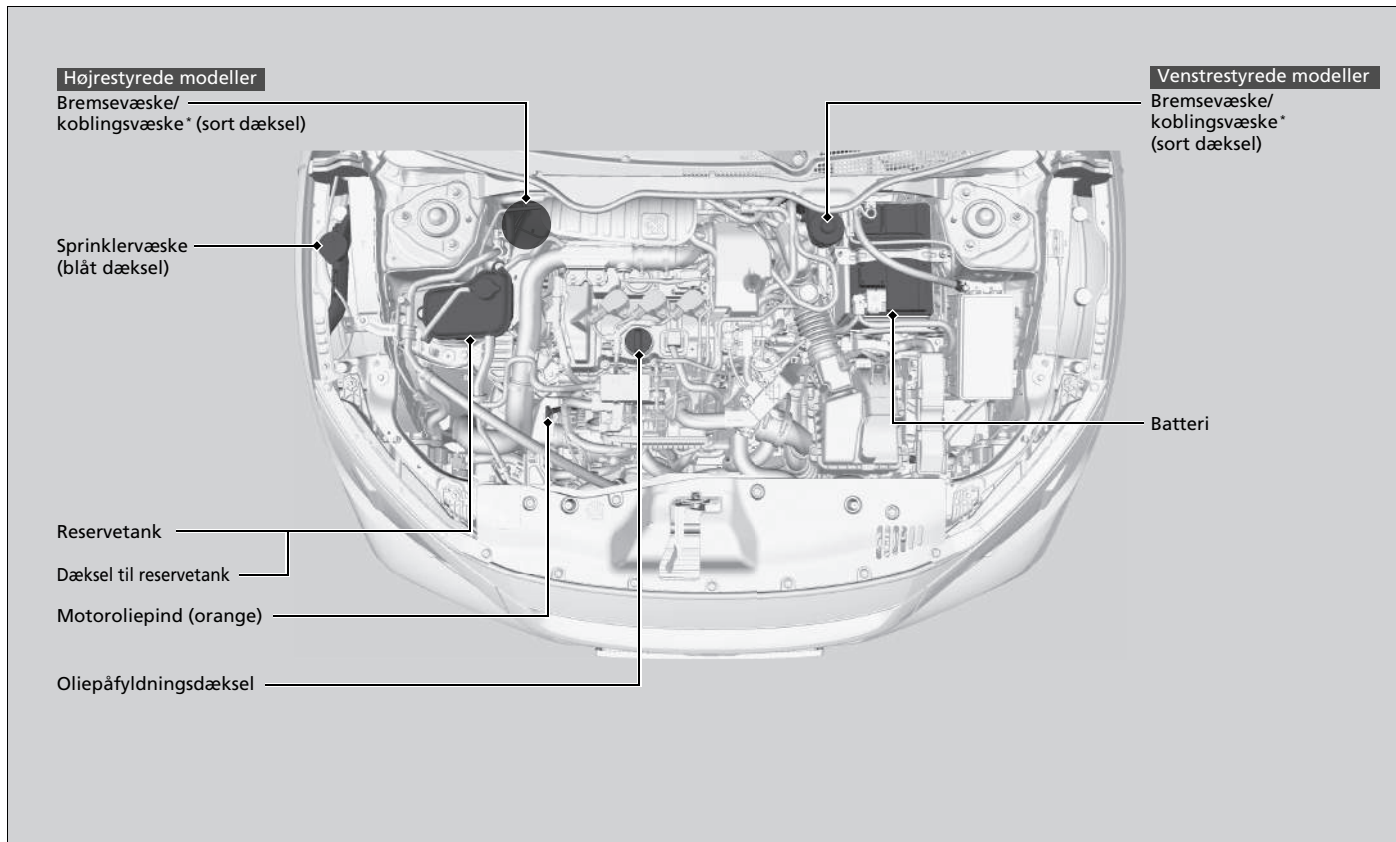

Modeller med 1,5 l motor

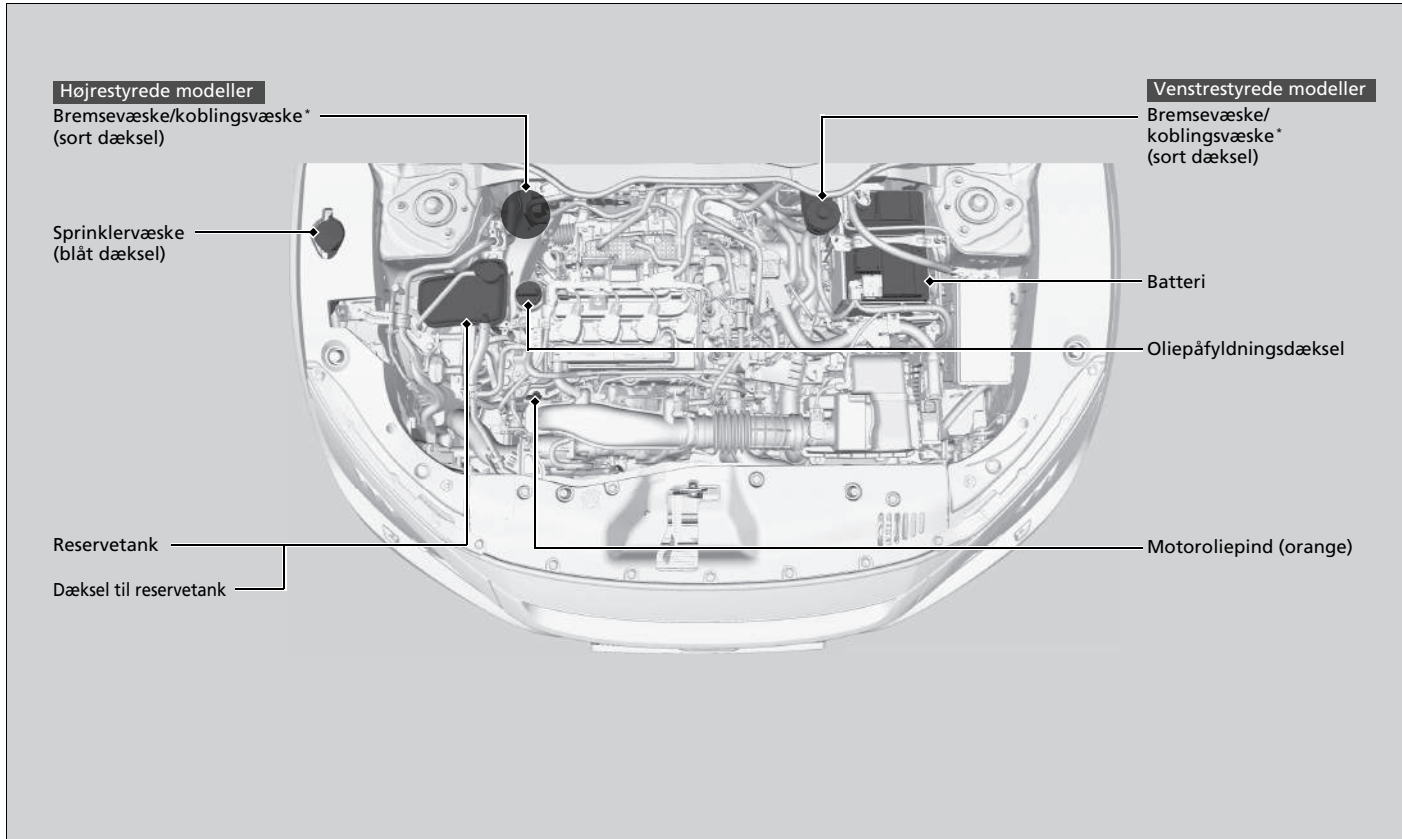

* Ikke tilgængelig på alle modeller

Modeller med 2,0 l motor

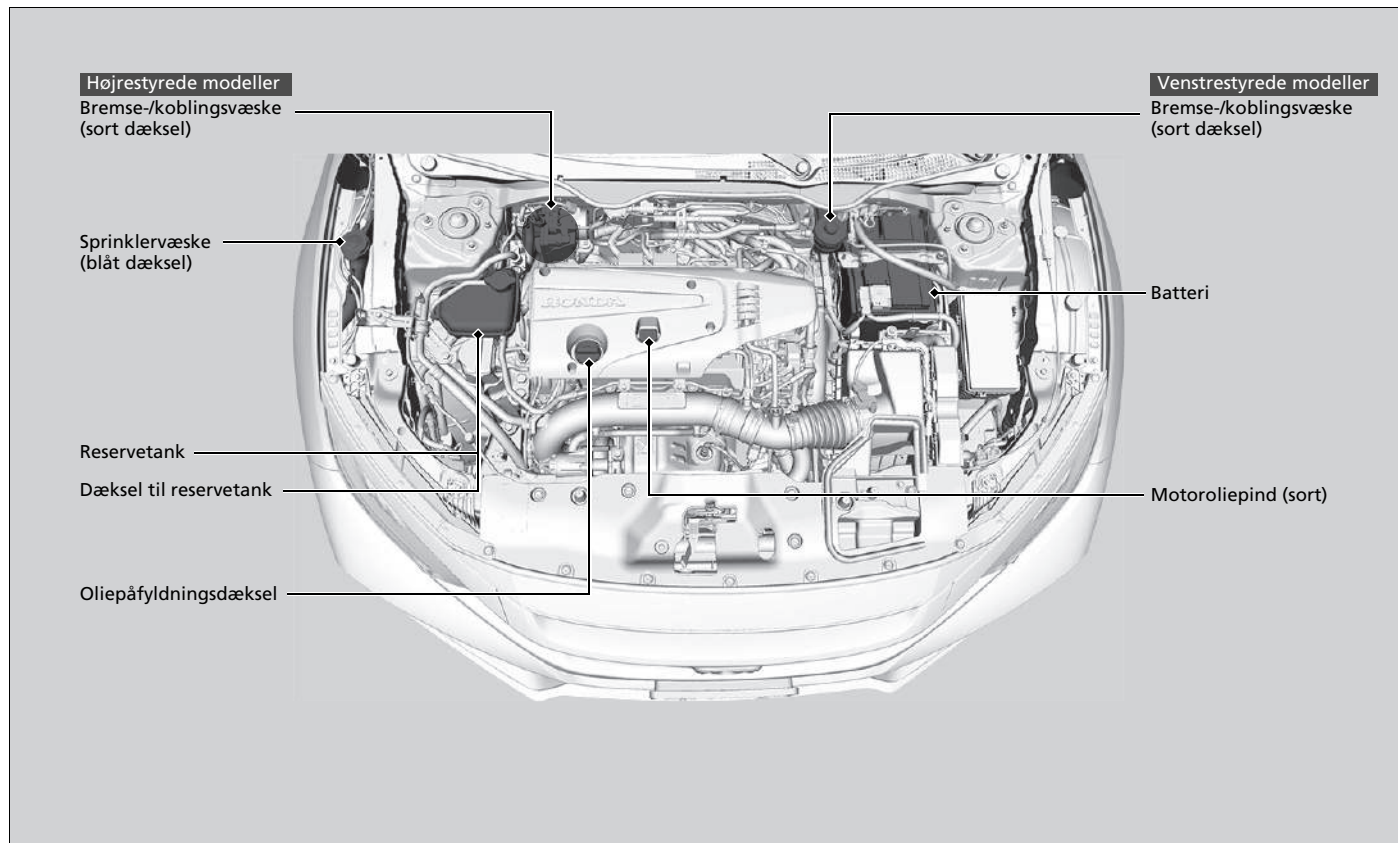

Åbning af motorhjelmen

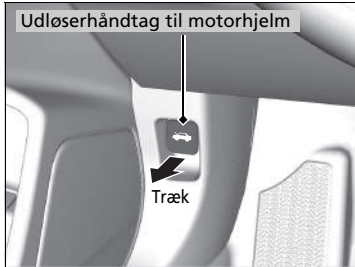

1. Parkér bilen på en plan overflade, og aktivér parkeringsbremsen.
2. Træk i udløserhåndtaget til motorhjelmen under nederste udvendige hjørne af instrumentbrættet i førersiden.
 - Motorhjelmen åbner lidt.

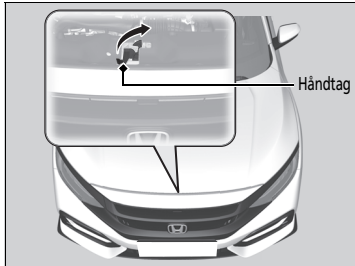

3. Træk låsegrebet til motorhjelmen opad (placeret i midten under motorhjelmens forkant), og løft motorhjelmen op. Når du har løftet motorhjelmen en smule op, kan du slippe håndtaget.

►► Åbning af motorhjelmen

⚠ ADVARSEL

Motorhjelmens støttestang kan blive meget varm pga. varmen fra motoren.

For at undgå eventuelle forbrændinger må stangens metaldel ikke berøres med hånden: Brug skumgrebet i stedet.

BEMÆRK / NOTE

Lad være med at åbne motorhjelmen, mens viskerarmene er vippet op. Motorhjelmen vil ramme viskerne, hvilket kan beskadige motorhjelmen og/eller viskerarmene.

BEMÆRK / NOTE

Tryk ikke hårdt på motorhjelmen*. Det kan beskadige motorhjelmen og komponentdele.

Når du lukker motorhjelmen, skal du kontrollere, at den er forsvarligt lukket.

Hvis låsegrebet til motorhjelmen bevæger sig stramt, eller hvis du kan åbne motorhjelmen uden at løfte i grebet, skal låsemekanismen rengøres og smøres.

Modeller med automatisk tomgangsstop

Åbn ikke motorhjelmen, mens automatisk tomgangsstop er aktiveret.

* Ikke tilgængelig på alle modeller

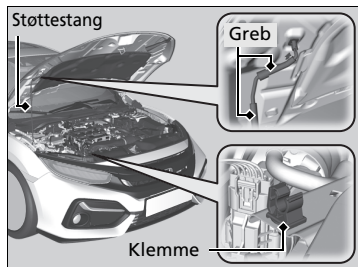

4. Tag støttestangen ud af klemmen vha. grebet.
Fastgør støttestangen i motorhjælmen.

Når du vil lukke motorhjælmen igen, fjerner du stangen og sætter den fast i klemmen, hvorefter du forsigtigt lukker motorhjælmen. Hold motorhjælmen ca. 30 cm oppe, og slip den, så den falder ned og lukker.

►► Åbning af motorhjælmen

Modeller med tågebaglygte

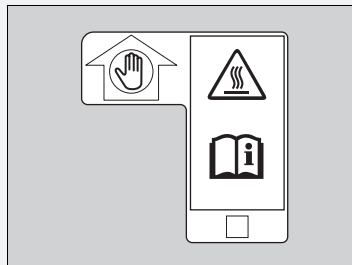

- Tag fat i skumgrebet.
- Støttestangen bliver meget varm.
- Se i instruktionsbogen.

Anbefalet motorolie

Brug original motorolie eller en anden kommercielt tilgængelig type motorolie med en viskositet, der er egnet til de aktuelle udetemperaturer som vist på det efterfølgende billede.

Olie er en vigtig faktor, hvad angår motorens ydeevne og levetid. Hvis du kører bilen med for lidt eller for gammel motorolie, kan det beskadige motoren.

Se markeringerne på oliepåfyldningsdækslet på følgende billede og på det faktiske dæksel for at kontrollere, om bilen er udstyret med et benzinpartikelfilter*.

➤ **Påfyldning af motorolie** S. 693

► Anbefalet motorolie

Additiver i motorolien

Modeller med benzinpartikelfilter

Der må ikke bruges motorolieadditiver.

Modeller uden benzinpartikelfilter

Bilen behøver ingen olieadditiver. Faktisk kan de have en dårlig indvirkning på motorens ydeevne og levetid.

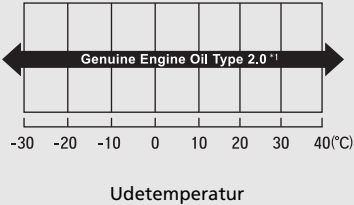
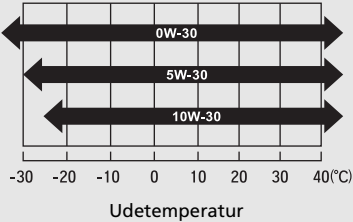

* Ikke tilgængelig på alle modeller

Modeller til Europa og Ukraine

Model	Markeringer på oliepåfyldningsdæksel	Original motorolie	Kommercielt tilgængelig motorolie
Med benzinpartikelfilter		<ul style="list-style-type: none"> Original Honda motorolie af typen 2.0*1 	<ul style="list-style-type: none"> ACEA C2/C3 

*1: Beregnet til at forbedre brændstoføkonomien.

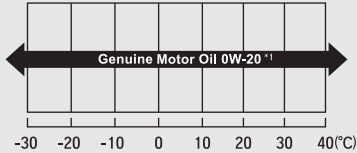
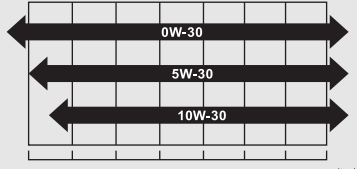
Undtagen modeller til Europa og Ukraine

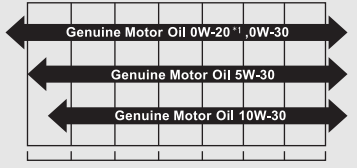
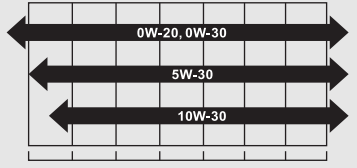
Model	Markeringer på oliepåfyldningsdæksel	Original motorolie	Kommercielt tilgængelig motorolie
Med benzinpartikelfilter	 <p>ENGINE OIL ACEA C2 — SEE OWNER'S MANUAL —</p>	<ul style="list-style-type: none"> Original Honda motorolie  <p>Genuine Motor Oil 0W-20*1</p> <p>Udetemperatur</p>	<ul style="list-style-type: none"> ACEA C2/C3  <p>0W-30 5W-30 10W-30</p> <p>Udetemperatur</p>
Uden benzinpartikelfilter	 <p>OIL FOR GASOLINE ENGINES HUILE — SEE OWNER'S MANUAL — VOIR LE MANUEL UTILISATEUR</p>	<ul style="list-style-type: none"> Original Honda motorolie  <p>Genuine Motor Oil 0W-20*1, 0W-30 Genuine Motor Oil 5W-30 Genuine Motor Oil 10W-30</p> <p>Udetemperatur</p>	<ul style="list-style-type: none"> API Service SM olie eller en olie med en højere klassifikation ACEA A5/B5  <p>0W-20, 0W-30 5W-30 10W-30</p> <p>Udetemperatur</p>

*1: Beregnet til at forbedre brændstoføkonomien.

Oliekontrol

Det anbefales, at du kontrollerer oliestanden, hver gang du påfylder brændstof.
Parkér bilen på en plan overflade.
Vent ca. tre minutter, efter at have slukket motoren, før du kontrollerer oliestanden.

» Oliekontrol

Hvis olien er ved eller under minimumsmærket, skal du påfylde olie langsomt. Pas på ikke at hælde for meget på.

Forbruget af olie afhænger af, hvordan bilen køres, samt af klima- og vejforholdene. Olieforbruget kan nå op på 1 liter pr. 1.000 km.

Forbruget er for det meste større, når motoren er ny.

Modeller med 1,0 l motor

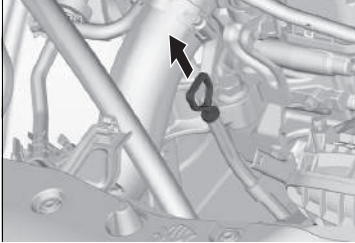

Modeller med 1,5 l motor

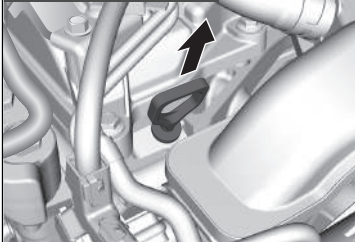

Modeller med 2,0 l motor

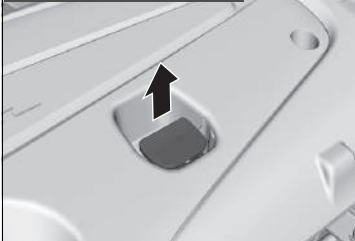

1. Tag oliepinde ud (orange eller sort).
2. Tør oliepinde af med en ren klud eller en papirserviet.
3. Sæt oliepinde i igen, og tryk den helt i bund.

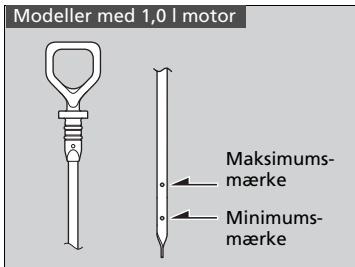

4. Tag oliepinde op igen, og kontrollér oliestanden. Den skal være mellem minimums- og maksimumsmærkerne. Påfyld olie om nødvendigt.

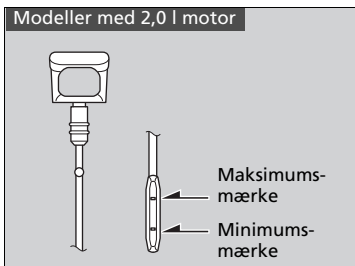
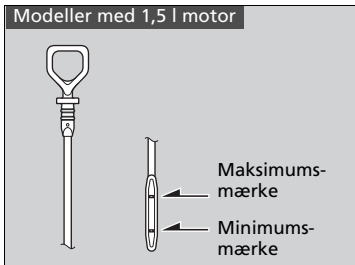

Påfyldning af motorolie

Modeller med 1,0 l motor

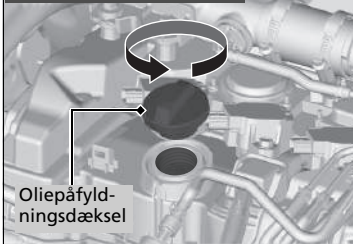

Modeller med 1,5 l motor

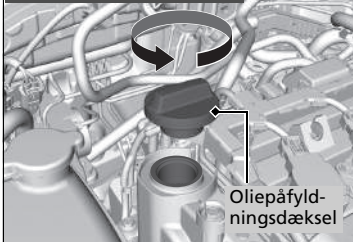

Modeller med 2,0 l motor



1. Skru påfyldningsdækslet af, og læg det til side.
2. Påfyld langsomt olie.
3. Sæt påfyldningsdækslet på igen, og stram til.
4. Vent tre minutter, og kontrollér oliepinde igen.

►► Påfyldning af motorolie

BEMÆRK / NOTE

Påfyld ikke motorolie over maksimumsmærket. Overfyldning af motorolie kan medføre lækager og motorskader.

Tør straks eventuelt spildt olie op. Spildt olie kan beskadige komponenter i motorrummet.

Kølevæske

Anbefalet kølevæske: Honda helårs frostvæske/kølevæske type 2

Denne kølevæske består af en blanding af 50% frostvæske og 50% vand. Tilsæt ikke yderligere frostvæske eller vand.

Det anbefales, at du kontrollerer kølevæskestanden, hver gang du påfylder brændstof. Kontrollér reservetanken. Påfyld kølevæske efter behov.

ⓘ Kølevæske

⚠ ADVARSEL

Hvis du tager dækslet til reservetanken af, mens motoren er varm, kan kølevæsken sprøjte ud og dermed forårsage alvorlig skoldning.

Lad altid motoren og køleren køle af, inden dækslet til reservetanken tages af.

Hvis der forventes temperaturer under -30°C , bør kølevæskeblandingen udskiftes med en højere koncentration. Kontakt din Honda forhandler for at få flere oplysninger om en passende kølevæskeblanding.

Hvis du ikke kan få Honda frostvæske/kølevæske, kan du bruge et andet mærke, der ikke indeholder silikat, som midlertidig kølevæske. Kontrollér, at det er en kølevæske af høj kvalitet, som anbefales til aluminiumsmotorer. Forsat brug af kølevæske, som ikke er fra Honda, kan medføre tæring og fejl i kølesystemet. Få kølesystemet efterset og påfyldt med frostvæske/kølevæske fra Honda hurtigst muligt.

Tilsæt ikke korrosionshæmmere eller andre additiver til bilens kølesystem. De er muligvis ikke kompatible med kølevæsken og motorkomponenterne.

Kontrol af kølevæske

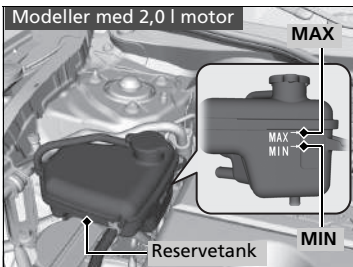
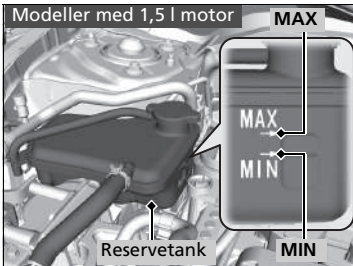
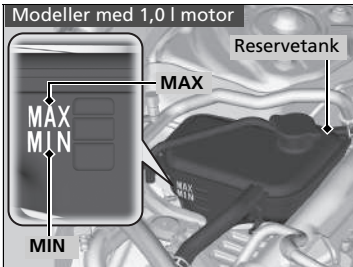

1. Kontrollér, at motoren og køleren er kølet af.
2. Kontrollér kølevæskestanden i reservetanken.
 - Hvis kølevæskestanden er under **MIN**-mærket, påfyldes anbefalet kølevæske op til **MAX**-mærket.
3. Kontrollér kølesystemet for lækager.

■ Påfyldning af kølevæske

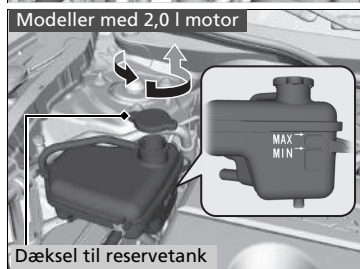
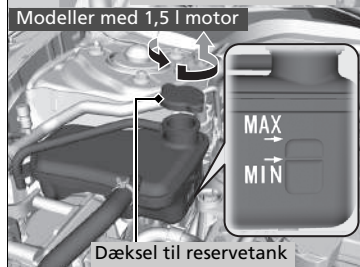

1. **Kontrollér, at motoren og køleren er kølet af.**
2. Drej dækslet til reservetanken 1/8 omgang mod uret, og luk eventuelt tryk i kølesystemet ud.
3. Tryk ned, og drej dækslet til reservetanken mod uret for at tage det af.
4. Hæld kølevæske i reservetanken, indtil det når **MAX**-mærket.
5. Sæt dækslet på reservetanken igen, og stram til.

►► Påfyldning af kølevæske

■ BEMÆRK / NOTE

Påfyld væsken langsomt og forsigtigt uden at spilde. Tør straks eventuelt spildt væske op. Det kan beskadige komponenter i motorrummet.

Reservetankdæksel til kølevæske til motoren



- Må aldrig åbnes i varm tilstand.
- Der trænger varm kølevæske ud, som skolder dig.

Undtagen modeller med 2,0 l motor

- Overtryksventilen begynder at åbne ved 108 kPa.

Modeller med 2,0 l motor

- Overtryksventilen begynder at åbne ved 127 kPa.

Gearolie

Modeller med trinløst variabel transmission

Gearolie til trinløst variabel transmission

Anbefalet væske: Honda HCF-2

Få en forhandler til at kontrollere oliestanden, og udskift om nødvendigt. Følg vedligeholdelsesplanen for bilen vedrørende intervaller for skift af gearolie til trinløst variabel transmission.

➤ **Vedligeholdelsesplan*** S. 674

Forsøg ikke selv at kontrollere eller skifte gearolien i den trinløst variable transmission.

Modeller med manuel gearkasse

Gearolie til manuel gearkasse

Anbefalet væske: Honda MTF

Få en forhandler til at kontrollere oliestanden, og udskift om nødvendigt. Se vedligeholdelsesplanen til bilen vedrørende intervaller for skift af gearolie til manuel gearkasse.

➤ **Vedligeholdelsesplan*** S. 674

Forsøg ikke selv at kontrollere eller skifte gearolien i den manuelle gearkasse.

» Gearolie til trinløst variabel transmission

BEMÆRK / NOTE

Undgå at blande Honda HCF-2 med anden gearolie.

Brug af anden gearolie end Honda HCF-2 kan påvirke gearkassens funktionalitet og holdbarhed samt beskadige gearkassen.

Enhver form for beskadigelse forårsaget af brug af gearolier, der ikke svarer til Honda HCF-2, vil ikke være dækket af Hondas nybilsgaranti.

» Gearolie til manuel gearkasse

BEMÆRK / NOTE

Hvis du ikke kan få fat i Honda gearolie til manuel gearkasse, kan du bruge API klassificeret SAE 0W-20 eller 5W-20 motorolie som en midlertidig løsning.

Denne motorolie skal dog udskiftes med Honda gearolie til manuel gearkasse hurtigst muligt, da den ikke indeholder de rette additiver til gearkassen, hvorfor fortsat brug kan gøre gearskift problematisk samt beskadige gearkassen.

Bremsvæske/koblingsvæske*

Anbefalet væske: Bremsvæske mærket DOT 3 eller DOT 4

Brug den samme væske til både bremses og kobling*.

» Bremsvæske/koblingsvæske*

BEMÆRK / NOTE

Bremsvæske mærket DOT 5 er ikke kompatibel med bilens bremse system og kan forårsage omfattende materielle skader.

Vi tilråder at bruge et originalt produkt.

Hvis bremsvæsken er ved eller under **MIN**-mærket, skal en forhandler hurtigst muligt kontrollere bilen for lækager eller slidte bremseklodser.

* Ikke tilgængelig på alle modeller

Kontrol af bremsevæske

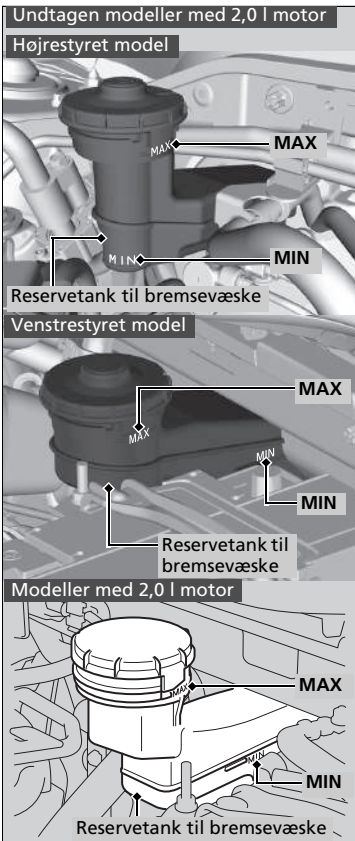

Væskestanden skal være mellem **MIN**- og **MAX**-mærkerne på siden af reservetanken.

Modeller med manuel gearkasse

Reservetanken til bremsevæske bruges også til bilens koblingsvæske. Så længe du holder bremsevæsken på det ovenfor angivne niveau, er det ikke nødvendigt at kontrollere væskestanden i koblingen.

Påfyldning af sprinklervæske

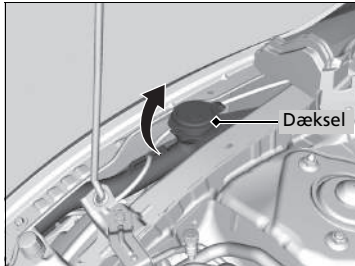

Modeller med forlygtevaskere

Hvis sprinklervæskestanden er lav, vises der et symbol i førerinformationssystemet.

Modeller uden forlygtevaskere

Åbn dækslet, og kontrollér mængden af sprinklervæske.

Hvis sprinklervæskestanden er lav, fyldes der sprinklervæske i beholderen.

Påfyld sprinklervæsken omhyggeligt. Hæld ikke for meget i beholderen.

Brændstoffilter

Brændstoffilteret skal udskiftes i henhold til de intervaller i tid og kilometer, der anbefales i vedligeholdelsesplanen.

Modeller til Sydafrika og Ukraine

Det anbefales at udskifte brændstoffilteret for hver 45.000 km eller hvert 3. år, hvis det brændstof, der anvendes, mistænkes for at være forurenset. I meget støvede områder kan filteret blive tilstoppet tidligere.

Undtagen modeller til Europa og Sydafrika

Det anbefales at udskifte brændstoffilteret for hver 40.000 km eller hvert 2. år, hvis det brændstof, der anvendes, mistænkes for at være forurenset. I meget støvede områder kan filteret blive tilstoppet tidligere.

Få en kvalificeret tekniker til at udskifte brændstoffilteret. Da systemet er under tryk, kan der sprøjte brændstof ud, hvilket kan udgøre en fare, hvis ikke alle rørforbindelserne behandles korrekt.

►► Påfyldning af sprinklervæske

BEMÆRK / NOTE

Påfyld ikke frostvæske eller en blanding af eddike/vand i sprinklervæskebeholderen.

Frostvæske kan forårsage lakkader. En blanding af eddike/vand kan beskadige sprinklervæskerpumpen.

Brug kun kommercielt tilgængelig sprinklervæske.

Undgå længere tids brug af hårdt vand, da der ellers kan danne sig kalk.

►► Brændstoffilter

Modeller med servicepåmindelsessystem

Brændstoffilteret skal udskiftes i henhold til servicepåmindelsesvisningen.

Forlygter

Forlygterne er af LED-typen. Få en autoriseret Honda forhandler til at efterse og udskifte lygteenheden.

Forreste afviserblink, positionslys/kørellys

De forreste afviserblink, positionslyset/kørelyset er af LED-typen. Få en autoriseret Honda forhandler til at efterse og udskifte lygteenheden.

Tågeforlygter*

Tågeforlygterne er af LED-typen. Få en autoriseret Honda forhandler til at efterse og udskifte lygteenheden.

» Forlygter

Forlygternes lyskegle er fabriksindstillet og behøver normalt ikke indstilles. Hvis du jævnligt kører med tunge genstande i bagagerummet eller med en anhænger*, skal du få lyskeglen genindstillet af en kvalificeret tekniker.

Pærer til sidemarkeringslys*

Brug følgende pærer ved udskiftning.

Sidemarkeringslys: 5 W (gul)

Undtagen modeller med 2,0 l motor

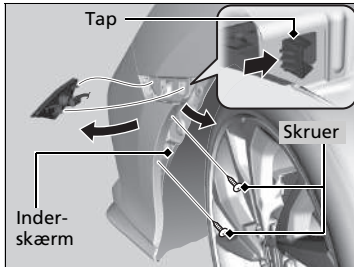

1. Fjern skruerne, og træk inderskærmen bagud.
2. Tryk på tappen for at afmontere lygteenheden.

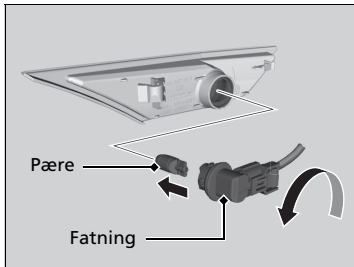

3. Drej fatningen mod uret for at tage den ud, og tag derefter den gamle pære ud.
4. Indsæt en ny pære.

* Ikke tilgængelig på alle modeller

Modeller med 2,0 l motor

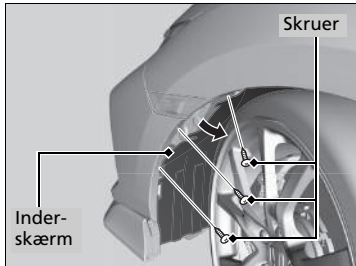

1. Drej rattet helt over til den modsatte side i forhold til den lygte, der skal udskiftes.
Højre side: Drej rattet mod uret.
Venstre side: Drej rattet med uret.
2. Fjern skruerne, og træk inder-skærmen bagud.

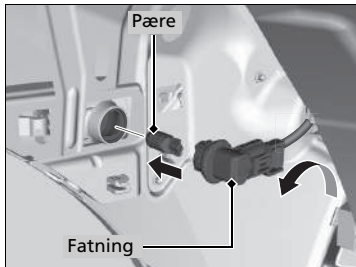

3. Drej fatningen mod uret for at tage den ud, og tag derefter den gamle pære ud.
4. Indsæt en ny pære.

Afviserblink på siden/katastrofeblink

På sidespejlene

Afviserblink på siden/katastrofeblink: LED-type

Pærerne til afviserblinkene på siden er af LED-typen. Få en autoriseret Honda forhandler til at efterse og udskifte lygteenheden.

På skærmene

Afviserblink på siden/katastrofeblink: 5 W (gul)

Pærerne til afviserblinkene på siden og de forreste sidemarkeringslys er samme type.

🔧 **Pærer til sidemarkeringslys*** S. 703

* Ikke tilgængelig på alle modeller

Pærer til stoplygter, bageste afviserblinklygter og baklygter

Brug følgende pærer ved udskiftning.

Stoplygter: 21 W

Bageste afviserblink: 21 W (gul)

Baklygte: 16 W

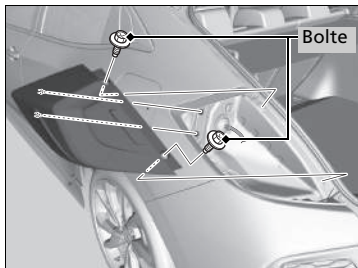

1. Brug en stjerneskruetrækker eller et værktøj med stjernebit til at afmontere boltene.
2. Træk lygtehuset ud af bagstolpen.

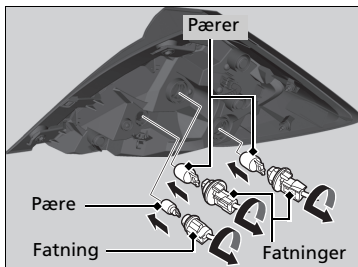

3. Drej fatningen mod uret, og tag den ud.
4. Udskift den gamle pære med den nye pære.
5. Skub lygteenheden ind på styreskinnen.
6. Ret benene ind efter bøsningerne i fatningen, og tryk dem derefter helt ind på plads.

Baglygter og tågebaglygte*

Baglygterne og tågebaglygten er af LED-typen. Få en autoriseret Honda forhandler til at efterse og udskifte lygteenheden.

Baglygter

Pærene til baglygterne er af LED-typen. Få en autoriseret Honda forhandler til at efterse og udskifte lygteenheden.

Bageste nummerpladelys

Det bageste nummerpladelys er af LED-typen. Få en autoriseret Honda forhandler til at efterse og udskifte lygteenheden.

Højt monteret stoplygte

Pæren til den højt monterede stoplygte er af LED-typen. Få en autoriseret Honda forhandler til at efterse og udskifte lygteenheden.

* Ikke tilgængelig på alle modeller

Andre pærer

■ Pærer til læselampe

Modeller med kontakt til soltag eller interiørlys

Brug følgende pærer ved udskiftning.

Læselampe: 8 W

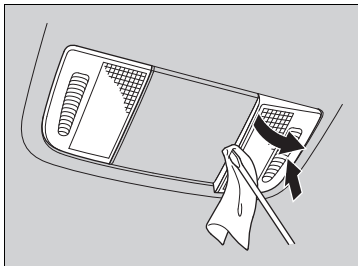

1. Tryk på glasset modsat den side, du udskifter.
2. Lirk kanten af dækslet op med en kærvsruetrækker for at tage dækslet af.
 - Pak skruetrækkeren ind i en klud for at undgå at lave ridser.

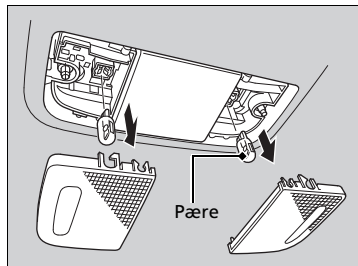

3. Udskift den gamle pære med den nye pære.

Modeller uden kontakt til soltag eller interiørlys

Brug følgende pærer ved udskiftning.

Læselampe: 8 W

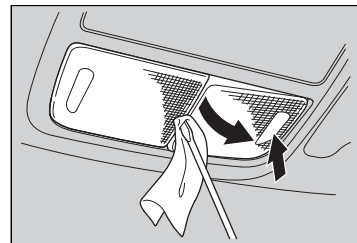

1. Tryk på glasset modsat den side, du udskifter.
2. Lirk kanten af dækslet mellem glassene op med en kærvsruetrækker for at tage det af.
 - Pak skruetrækkeren ind i en klud for at undgå at lave ridser.

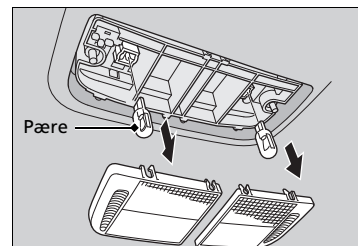

3. Udskift den gamle pære med den nye pære.

■ Pære til loftsllys

Brug følgende pærer ved udskiftning.

Loftsllys: 8 W

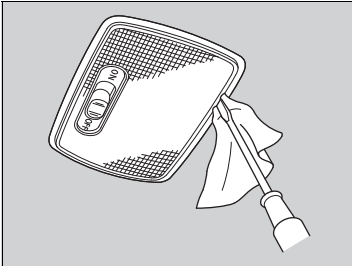

1. Lirk kanten af dækslet op med en kærnskruetrækker for at tage dækslet af.
► Pak skruetrækkeren ind i en klud for at undgå at lave ridser.

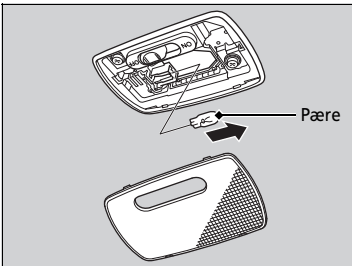

2. Udskift den gamle pære med den nye pære.

■ Pærer til lys til makeup-spejl*

Brug følgende pærer ved udskiftning.

Lys til makeup-spejl: 2 W

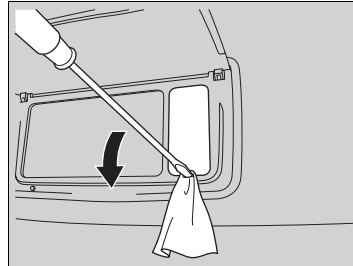

1. Lirk kanten af dækslet op med en kærnskruetrækker for at tage dækslet af.
► Pak skruetrækkeren ind i en klud for at undgå at lave ridser.

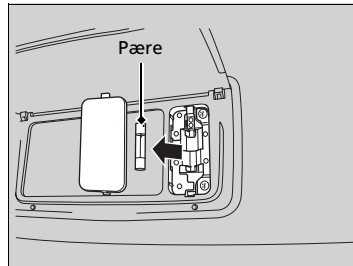

2. Udskift den gamle pære med den nye pære.

■ Pære til lys i handskerum*

Brug følgende pærer ved udskiftning.

Lys i handskerum: 3,4 W

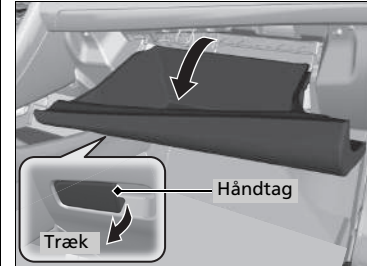

1. Åbn handskerummet.

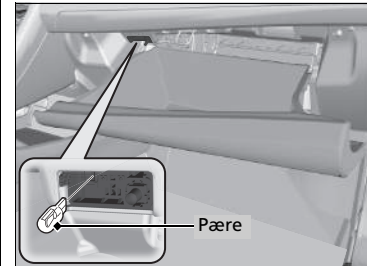

2. Udskift den gamle pære med den nye pære.

* Ikke tilgængelig på alle modeller

■ Pære til lys i bagagerum

Brug følgende pærer ved udskiftning.

Lys i bagagerum: 5 W

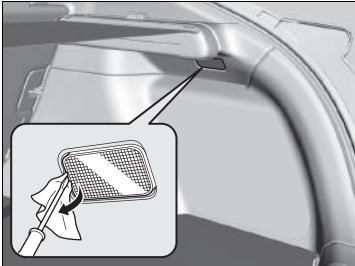

1. Lirk kanten af dækslet op med en kærnskruetrækker for at tage dækslet af.
► Pak skruetrækkeren ind i en klud for at undgå at lave ridser.

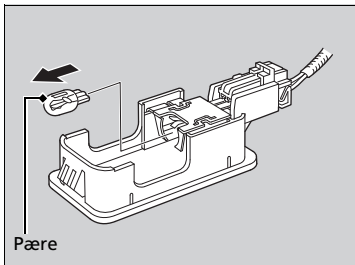

2. Udskift den gamle pære med den nye pære.

Kontrol af viskerblade

Hvis viskergummi er nedbrudt, vil det efterlade striber, og viskerbladets hårde overflader kan ridse ruden.

Udskiftning af viskergummi på forrudevisker

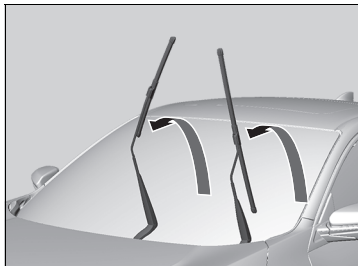
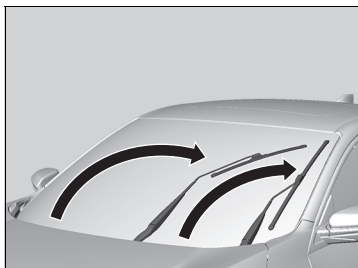

1. Drej tændingskontakten til positionen LÅST **0***1.
2. Hold kontakten til vinduesviskeren i positionen **MIST**, og drej tændingskontakten til positionen TIL **II***1 og derefter til positionen LÅST **0***1.
 - ▶ Begge viskerarme indstilles til vedligeholdelsespositionen (som vist på billedet).
3. Løft begge viskerarme.

*1: Modeller med nøglefrit adgangssystem har en **ENGINE START/STOP**-knap i stedet for en tændingskontakt.

Udskiftning af viskergummi på forrudevisker

BEMÆRK / NOTE

Undgå at tabe viskerarmen ned på forruden, da det kan beskadige viskerarmen og/eller forruden.

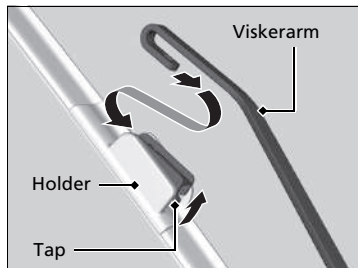

4. Tryk på tappen, og hold den nede, hvorefter holderen skubbes af viskerarmen.

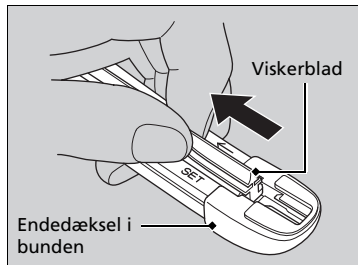

5. Træk enden af viskerbladet i pilens retning (som vist på billedet), indtil den er ude af holderens endedæksel.

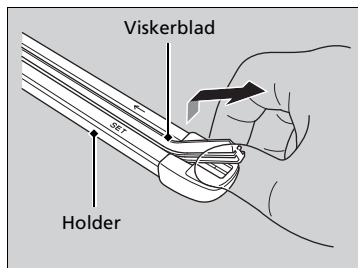

6. Træk viskerbladet i modsat retning for at skubbe det ud af holderen.

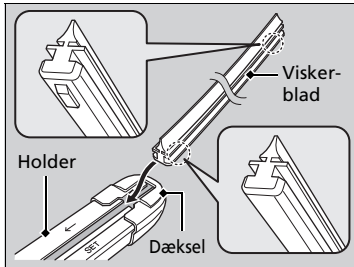

7. Indsæt den flade side af det nye viskerblad i den nederste del af holderen. Skub viskerbladet helt på plads.
8. Montér enden af viskerbladet i dækslet.
9. Skub holderen på viskerarmen, indtil den låser på plads.
10. Sænk begge viskerarme.
11. Drej tændingskontakten til positionen TIL **II***¹, og hold kontakten til vinduesviskeren i positionen **MIST**, indtil begge viskerarme vender tilbage til standardpositionen.

*1: Modeller med nøglefrit adgangssystem har en **ENGINE START/STOP**-knap i stedet for en tændingskontakt.

Udskiftning af viskergummi til bagrudevisker*

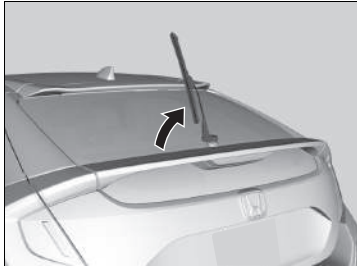

1. Vip viskerarmen op.

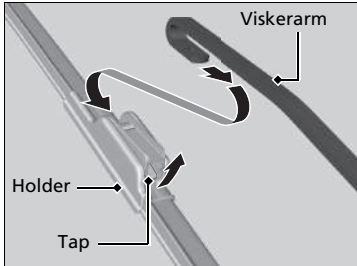

2. Tryk på tappen, og hold den nede, hvorefter holderen skubbes af viskerarmen.

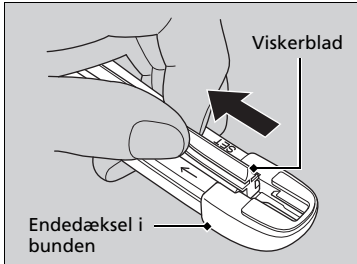

3. Træk enden af viskerbladet i pilens retning (som vist på billedet), indtil den er ude af holderens endedæksel.

►► Udskiftning af viskergummi til bagrudevisker*

BEMÆRK / NOTE

Pas på ikke at tabe viskerarmen. Det kan beskadige bagruden.

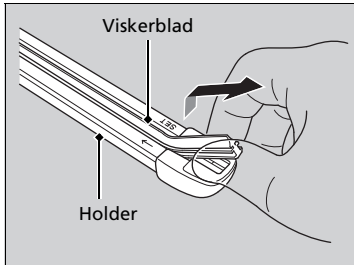

4. Træk viskerbladet i modsat retning og ud af holderen.

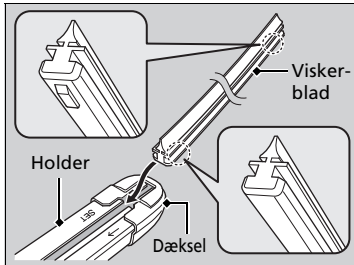

5. Indsæt den flade side af det nye viskerblad i den nederste del af holderen. Skub viskerbladet helt på plads.
6. Montér enden af viskerbladet i dækslet.
7. Skub holderen på viskerarmen, indtil den låser på plads.
8. Sænk viskerarmen.

Kontrol af dæk

For at kunne køre sikkert i bilen skal dækkene være af den rigtige type og størrelse. De skal ligeledes være i god stand, være forsynet med en tilstrækkelig slidbane og være pumpet op til det korrekte dæktryk.

■ Retningslinjer for dæktryk

Korrekt dæktryk giver den bedste kombination af køreegenskaber, slidbanelevetid og kørekømfort. De foreskrevne dæktryk findes på et mærkat på dørstolpen i førersiden.

Dæk med for lavt tryk slides uensartet, forringer køreegenskaberne og brændstoføkonomien og kan lettere svigte pga. overophedning.

Dæk med for højt tryk giver bilen en hårdere kørsel, ødelægges nemmere af huller i vejbanen og slides uensartet.

Kontrollér alle dækkene dagligt før kørsel. Hvis det ene dæk ser fladere ud end det andet, kontrolleres med en dæktryksmåler.

Mål trykket i alle dæk, inklusive reservehjulet*, mindst én gang om måneden og før lange ture. Selv dæk, der er i god stand, kan miste 10-20 kPa (0,1 til 0,2 bar) om måneden.

■ Retningslinjer for kontrol

Hver gang dæktrykket måles, skal dækkene og ventilspindlerne også kontrolleres.

Se efter:

- Buler og ujævnheder i slidbanen eller på siden af dækket. Udskift dækket, hvis du finder snit eller revner på siden af det. Udskift dækket, hvis du kan se stoffet eller trådene.
- Fjern alle fremmedlegemer, og kontrollér for utætheder.
- Uens slitage af slidbanen. Få en forhandler til at kontrollere sporingen.
- Kraftig slitage af slidbanen.
 - **Slidindikatormærker** S. 717
- Revner eller andre skader omkring ventilspindlen.

▣ Kontrol af dæk

⚠ ADVARSEL

Brug af dæk, der er meget slidte, eller som ikke er pumpet tilstrækkeligt op, kan forårsage kollision med alvorlig personskade eller dødsfald til følge.

Følg alle anvisningerne i denne instruktionsbog med hensyn til dæktryk og vedligeholdelse af dæk.

Mål dæktrykket, mens dækkene er kolde. Det vil sige, at bilen har været parkeret i mindst tre timer eller har kørt mindre end 1,6 km. Pump luft i eller luk luft ud af dækket, indtil korrekt dæktryk er opnået.

Hvis dæktrykket kontrolleres, når dækkene ikke er kølet af, kan dæktrykket være helt op til 30-40 kPa (0,3 til 0,4 bar) højere, end hvis dækkene var kølet af.

Når dæktrykket justeres, skal du kalibrere dæktrykadvarselssystemet.

▣ **Dæktrykadvarselssystem** S. 549

Få en forhandler til at kontrollere dækkene, hvis der mærkes vedvarende vibrationer under kørsel. Nye dæk og alle dæk, der har været af- og påmonteret, skal afbalanceres korrekt.

Slidindikatormærker

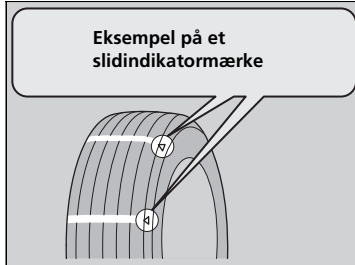

Dækkets mønsterdybde er 1,6 mm mindre ved slidindikatormærket end på resten af dækket. Hvis slidbanen er slidt så langt ned, at slidindikatormærket kan ses, skal dækket udskiftes.
Slidte dæk har dårligt vejgreb på våd vej.

Dæklevetid

Dæklevetiden afhænger af mange forskellige faktorer, herunder kørestil, vejforhold, belastning, dæktryk, vedligeholdelsehistorik, hastighed og miljøforhold (selv om dækkene ikke er taget i brug).

Ud over regelmæssige eftersyn og dæktryksmålinger anbefales det, at du får dækkene kontrolleret én gang om året, når dækkene er fem år gamle. Alle dæk, inklusive reservehjulet*, skal skrotes efter 10 år fra produktionstidspunktet, uanset hvilken stand de er i, eller hvor slidte de er.

* Ikke tilgængelig på alle modeller

►► Kontrol af dæk

Modeller med 2,0 l motor

Kørsel med høj hastighed

Vi anbefaler, at du ikke kører hurtigere end de skilte hastighedsgrænser og efter forholdene. Hvis du kører med vedvarende høje hastigheder (over 220 km/t), skal du regulere dæktrykket i kold tilstand som vist nedenfor for at undgå overophedning og pludseligt dæksvigt.

Dækstørrelse 245/30ZR20 90Y

Antal passagerer	Tryk
1	For: 280 kPa (2,8 bar)
2	Bag: 230 kPa (2,3 bar)
3	For: 290 kPa (2,9 bar)
4	Bag: 250 kPa (2,5 bar)

Modeller med ordet FORGED indgraveret i hjulet

Denne bil er udstyret med dæk med højt vejgreb.

På grund af deres fokus på ydeevne på tørre veje har disse dæk lavere slidbanemønstre og slides hurtigere end almindelige kommercielle dæk.

Kontrollér mønsterdybden med jævne mellemrum.

Kør med en sikker hastighed i regnvej og på våde veje.

Udskiftning af dæk og hjul

Udskift dækkene med radialdæk af samme størrelse og med samme bæreevne samt hastigheds- og dæktryksklassificering (som vist på siden af dækket). Brug af dæk af en anden størrelse eller type kan medføre, at visse af bilens systemer som f.eks. ABS- og VSA-systemet ikke fungerer korrekt.

Det er bedst at udskifte alle fire dæk på samme tid. Hvis dette ikke er muligt, skal fordækkene og bagdækkene udskiftes parvis.

Kontrollér, at hjulenes specifikationer svarer til de originale hjul.

► Udskiftning af dæk og hjul

⚠ ADVARSEL

Montering af forkerte dæk kan påvirke bilens styreegenskaber og stabilitet. Dette kan forårsage kollision med alvorlig personskade eller dødsfald til følge.

Brug altid den størrelse og type dæk, der anbefales på mærkatet med dækinformationer i bilen.

Dækrotation

Dækrotation som beskrevet i vedligeholdelsesplanen medvirker til at sikre en mere jævn slitage og forlænger dækkenes levetid.

■ Dæk uden rotationsmærker

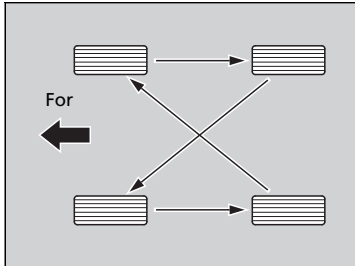

Flyt rundt på dækkene som vist her.

■ Dæk med rotationsmærker

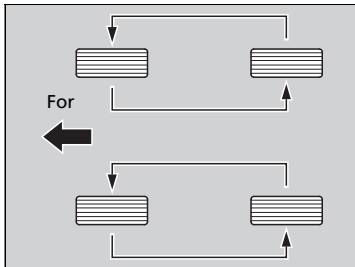

Flyt rundt på dækkene som vist her.

☒ Dækrotation

Ved rotation af dæk med retningsbestemt mønster må dæk kun flyttes fra den ene aksel til den anden (ikke fra den ene side af samme aksel til den anden).

Dæk med retningsbestemt mønster skal monteres med rotationsmærket vendt fremad som vist nedenfor.

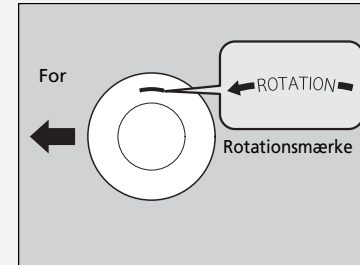

Når du har flyttet rundt på dækkene, skal du huske at kontrollere dæktrykket.

Når dækkene flyttes rundt, skal du kalibrere dæktrykadvarselssystemet.

☒ **Dæktrykadvarselssystem** S. 549

Sneudstyr

Ved kørsel på sne- eller isglatte veje monteres vinterdæk eller snekæder. Sæt farten ned, og sørg for at holde passende afstand til forankørende.

Pas især på, når du betjener rattet eller bremserne for at undgå udskridning.

Brug snekæder, vinterdæk eller helårsdæk, når det er nødvendigt eller i henhold til den lokale lovgivning.

Bemærk følgende ved montering.

Om vinterdæk:

- Vælg dæk af samme størrelse og med samme bæreevne som de originale dæk.
- Montér dækkene på alle fire hjul.

Om snekæder:

- Rådfør dig med en forhandler, før du køber snekæder til bilen.
- Montér kun snekæder på forhjulene.
- Da bilen kun har begrænset frigang mellem hjul og skærmkasser, anbefaler vi på det kraftigste at bruge nedenstående snekæder:

Original dækstørrelse*1	Kædetype
215/55R16 93V	RUD-matic classic 48489
235/45R17 94W*2	(Ikke tilgængelig)
245/30ZR20 90Y*3	(Ikke tilgængelig)
235/40R18 95Y	SCC Auto Truck 0154705

*1: Den originale dækstørrelse er anført på mærkatet med dækinformationer på dørstolpen i førersiden.

*2: Du kan ikke montere kæder på dette dæk. Hvis du er nødt til at bruge snekæder, skal dækkene udskiftes med originale dæk af størrelsen 215/55R16.

*3: Du kan ikke montere kæder på dette dæk. Hvis du er nødt til at bruge snekæder, skal dækkene udskiftes med originale dæk af størrelsen 235/40R18.

►► Sneudstyr

⚠ ADVARSEL

Brug af forkerte snekæder eller forkert montering af snekæder kan beskadige bremserebene og forårsage kollision med alvorlig personskade eller dødsfald til følge.

Følg alle anvisningerne i denne instruktionsbog med hensyn til valg og brug af snekæder.

BEMÆRK / NOTE

Udstyr, som har den forkerte størrelse, eller som er forkert monteret, kan beskadige bilens bremsørør, ophæng, chassis og hjul. Stands, hvis udstyr rammer dele af bilen.

Hvis den maksimale hastighed for vinterdækkene er lavere end bilens tophastighed, skal der i henhold til EU-lovgivningen for dæk påsættes et mærkat med den maksimale hastighed for dækkene inden for førerens synsfelt. Der kan fås et mærkat hos dækforhandleren. Kontakt en forhandler, hvis du har spørgsmål.

Når du monterer snekæder, skal du sørge for at følge snekædeproducentens anvisninger, hvad angår restriktioner i bilens funktionalitet.

- Følg snekædeproducentens anvisninger ved montering. Montér dem så stramt som muligt.
- Kontrollér, at kæderne ikke kommer i berøring med bremserørene eller ophænget.
- Kør langsomt.

► Sneudstyr

Brug kun snekæder i nødstilfælde, eller hvis loven kræver, at de bruges ved kørsel i et bestemt område.

Kør mere forsigtigt ved kørsel med snekæder på sne eller is. Dæk med snekæder kan opføre sig mere uforudsigeligt end gode vinterdæk uden kæder.

Hvis bilen er udstyret med sommerdæk, dæk med højt vejgreb*¹ eller dæk med ultrahøj ydeevne*², skal du være opmærksom på, at dækkene ikke er beregnet til kørsel under vinterforhold. Kontakt en forhandler for at få yderligere oplysninger.

*1: Modeller med ordet FORGED indgraveret i hjulet

*2: Modeller med 2,0 l motor uden ordet FORGED indgraveret i hjulet

Modeller med 2,0 l motor

Denne bil er oprindeligt udstyret med dæk med højt vejgreb*¹ eller dæk med høj ydeevne*². Ved temperaturer under ca. 7 °C fungerer dækkene ikke optimalt.

Undlad at anvende dæk med høj ydeevne ved temperaturer under -10 °C*¹ eller -20 °C*². Dækkene kan blive skrøbelige og revne på overfladen.

*1: Modeller med ordet FORGED indgraveret i hjulet

*2: Modeller uden ordet FORGED indgraveret i hjulet

Kontrol af batteriet

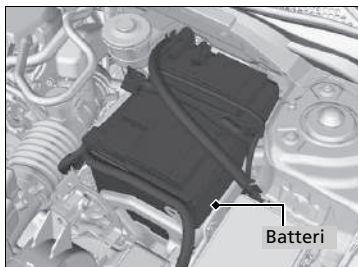

Batteriets tilstand overvåges af en sensor, der sidder på batteriets minuspol. Hvis der er en fejl i sensoren, viser førerinformationssystemet en advarselsmeddelelse. Hvis det sker, skal du få bilen efterset hos en forhandler.

Kontrollér batteripolerne for tæring én gang om måneden.

Hvis batteriet er frakoblet eller afladet:

- Lydanlægget* deaktiveres.
 - **Genaktivering af lydanlægget** S. 287
- Uret nulstilles.
 - **Ur** S. 186
- Startspærrefunktionen* skal nulstilles.
 - **Indikator for startspærrefunktion** S. 122

»Batteri

⚠ ADVARSEL

Batteriet afgiver eksplosive gasarter under normal drift.

Gnister eller åben ild kan få batteriet til at eksplodere med alvorlig personskade eller dødsfald til følge.

Hold batteriet væk fra åben ild, gnister og brændbare materialer.

Brug beskyttelsesbeklædning og en ansigtsmaske, eller få en faglært tekniker til at udføre vedligeholdelse på batteriet.

⚠ ADVARSEL

Batteriet indeholder svovlsyre (elektrolytvæske), som er stærkt ætsende og giftig.

Hvis elektrolytvæske kommer i kontakt med øjnene eller huden, kan det medføre alvorlige forbrændinger. Brug beskyttelsesbeklædning og sikkerhedsbriller, når du arbejder på eller i nærheden af batteriet.

Hvis elektrolytvæske indtages, kan det medføre en dødelig forgiftning, hvis der ikke handles med det samme.

OPBEVARES UTILGÆNGELIGT FOR BØRN

Opladning af batteriet

Afmontér begge batterikabler for at undgå beskadigelse af bilens elektriske system. Frakobl altid kablet til minuspolen (-) først, og tilslut det igen til sidst.

⌘ Batteri

Nødprocedurer

Øjne: Skyl med vand fra en kop eller anden beholder i mindst 15 minutter (vand under tryk kan beskadige øjet). Ring straks til en læge.

Hud: Tag kontamineret beklædning af. Skyl huden med rigelige mængder vand. Ring straks til en læge.

Indtagelse: Drik vand eller mælk. Ring straks til en læge.

I tilfælde af tæring rengøres batteripolerne med en natron- og vandopløsning. Rengør polerne med en fugtig klud. Tør batteriet med en klud/papirserviet. Smør terminalerne med fedt for at forhindre fremtidig tæring.

Ved udskiftning af batteriet skal det nye batteri have samme specifikationer.

Bed en forhandler om flere oplysninger.

Modeller med automatisk tomgangsstop

Batteriet, som er monteret i denne bil, er specielt designet til en model med automatisk tomgangsstop.

Brug af et andet batteri end den angivne type kan forkorte batteriets levetid og forhindre funktionen automatisk tomgangsstop i at blive aktiveret. Hvis batteriet skal udskiftes, skal du sørge for at vælge den angivne type. Bed en forhandler om yderligere oplysninger.

➤ **Specifikationer** S. 804

Modeller til Europa

Udskiftning af batteri

Når du afmonterer og udskifter batteriet, skal du altid følge sikkerhedsforanstaltningerne for vedligeholdelse samt advarslerne ved kontrol af batteriet for at undgå mulige faresituationer.

► **Sikkerhed under vedligeholdelse** S. 663

► **Kontrol af batteriet** S. 722

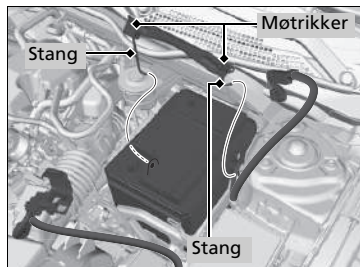
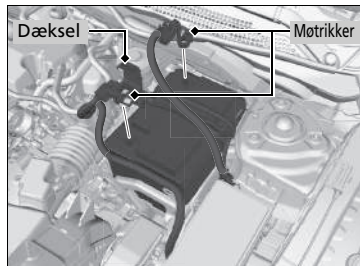

1. Drej tændingskontakten til positionen **LÅST** *1. Åbn motorhjelmen.
2. Skru møtrikken på det negative batterikabel løs, og frakobl derefter kablet fra minuspolen (-).
3. Åbn dækslet til batteriets pluspol (+). Skru møtrikken på det positive batterikabel løs, og frakobl derefter kablet fra pluspolen (+).
4. Skru møtrikken på begge sider af batteribeslaget løs med en skruenøgle.
5. Træk den nederste ende af hver batteriholder ud af hullet på batterikonsollen, og afmonter batteribeslaget med holderne samtidig.

►► Batteri

Indikatorerne for aktiv fartpilot*, aktiv fartpilot med følgefunktion ved lav hastighed*, udvidet vognbaneassistent*, VSA-system, VSA-system deaktiveret, advarselssystem for lavt dæktryk/dæktrykadvarselssystem*, dæktrykadvarselssystem* samt kollisionsbegrænsende bremsesystem* kan blive aktiveret, når du drejer tændingskontakten til positionen TIL *1 efter gentilslutning af batteriet.

Kør en kort tur med mere end 20 km/t. Indikatoren skal slukke. Hvis den ikke slukker, skal bilen efterses af en forhandler.

►► Udskiftning af batteri

BEMÆRK / NOTE

Et batteri, der bortskaffes forkert, kan være skadeligt for miljøet og sundheden. Sørg for at undersøge reglerne for bortskaffelse af batterier.

Dette symbol på batteriet betyder, at produktet ikke må behandles som husholdningsaffald.



*1: Modeller med nøglefrit adgangssystem har en **ENGINE START/STOP**-knap i stedet for en tændingskontakt.

* Ikke tilgængelig på alle modeller

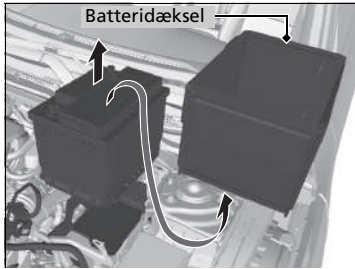

6. Afmonter batteridækslet.
7. Tag forsigtigt batteriet ud.

✘ Udsiftning af batteri

Frakobl altid kablet til minuspolen (-) først, og tilslut det igen til sidst.

Et nyt batteri monteres ved at følge fremgangsmåden i omvendt rækkefølge.

Modeller til Europa

Batterimærkat



►► Batterimærkat

FARE

- Hold åben ild og gnister væk fra batteriet. Batteriet producerer eksplosiv gas, som kan forårsage en eksplosion.
- Brug beskyttelsesbriller og gummihandsker ved håndtering af batteriet for at beskytte dig mod forbrændinger og øjenskader, som ellers kan forekomme, hvis du kommer i kontakt med batteriets elektrolytvæske.
- Lad under ingen omstændigheder børn håndtere batteriet. Sørg for, at enhver, som håndterer batteriet, har en god forståelse for farerne og de korrekte håndteringsprocedurer.
- Håndtér batteriets elektrolytvæske med yderste forsigtighed, da den indeholder fortyndet svovlsyre. Øjen- eller hudkontakt kan give alvorlige forbrændinger eller øjenskader.
- Læs denne instruktionsbog omhyggeligt og forstå den, før batteriet håndteres. Hvis du ikke gør det, kan det medføre personskaade og skader på bilen.
- Brug ikke batteriet, hvis elektrolytniveauet er ved eller under det anbefalede niveau. Brug af et batteri med et lavt elektrolytniveau kan få det til at eksplodere og forårsage alvorlig personskaade.

Udskiftning af knapcellebatteriet

Hvis indikatoren ikke tændes, når der trykkes på knappen, skal batteriet udskiftes.

Foldenøgle*

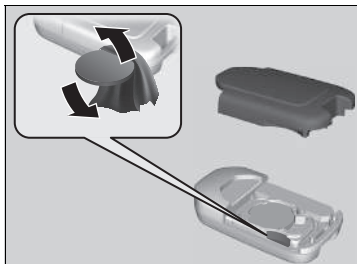

Batteritype: CR2032

1. Afmonter den øverste halvdel af dækslet ved forsigtigt at lirke kanten op med en mønt.
▶ Pak mønten ind i en klud for at undgå at ridse foldenøglen.

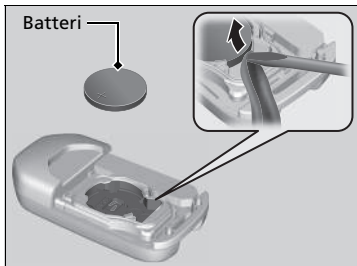

2. Afmonter knapcellebatteriet med en lille kærveskruetrækker.
3. Sørg for at anbringe batteriets plus- og minuspoler korrekt.

Udskiftning af knapcellebatteriet

⚠️⚠️ ADVARSEL

FARE FOR FORBRÆNDING PÅ GRUND AF KEMIKALIER

Batteriet, der giver strøm til fjernbetjeningen, kan forårsage alvorlige indre forbrændinger og kan tilmed føre til dødsfald ved indtagelse. Hold nye og brugte batterier uden for børns rækkevidde.

Hvis der er mistanke om, at et barn har slugt batteriet, skal der omgående søges lægehjælp.

Der sidder et advarselmærkat ved siden af knapbatteriet*.

BEMÆRK / NOTE

Et batteri, der bortskaffes forkert, kan være skadeligt for miljøet. Sørg for at undersøge reglerne for bortskaffelse af batterier.

Modeller til Europa

Dette symbol på batteriet betyder, at produktet ikke må behandles som husholdningsaffald.



* Ikke tilgængelig på alle modeller

■ Nøglefri fjernbetjening *



Batteritype: CR2032

1. Afmonter den indbyggede nøgle.
2. Afmonter den øverste halvdel ved forsigtigt at lirke kanten op med en mønt.
 - Pak mønten ind i en klud for at undgå at ridse den nøglefri fjernbetjening.
 - Afmonter det forsigtigt for at undgå at miste knapperne.
3. Sørg for at anbringe batteriets plus- og minuspoler korrekt.

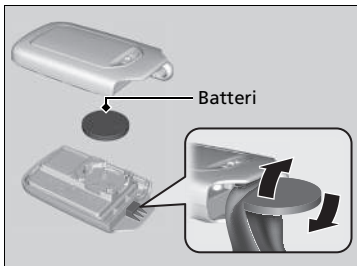

►► Udskiftning af knapcellebatteriet

Nye batterier er kommercielt tilgængelige eller fås hos din forhandler.

Modeller med klimaanlæg og tågebaglygte

Airconditionssystem

For korrekt og sikker brug af klimaanlægget må kølemiddelsystemet kun betjenes af en kvalificeret tekniker.

Reparér eller udskift aldrig fordampere til airconditionssystemet (kølelement) med én, der er blevet fjernet fra en brugt eller skrottet bil.

» Airconditionssystem

BEMÆRK / NOTE

Udluftet kølemiddel er skadeligt for miljøet.

Undgå udluftning af kølemiddel ved aldrig at udskifte fordampere med én, der er blevet fjernet fra en brugt eller skrottet bil.

Kølemidlet i bilens airconditionssystem er brændbart og kan antændes under vedligeholdelse, hvis de korrekte procedurer ikke følges.

Airconditionmærkatet findes under motorhjelm:



 : Forsigtig

 : Brændbart kølemiddel

 : Kræver, at vedligeholdelse udføres af en kvalificeret tekniker

 : Airconditionssystem

* Ikke tilgængelig på alle modeller

Støv- og pollenfilter

Hvornår støv- og pollenfilteret skal udskiftes

Udskift støv- og pollenfilteret i henhold til anbefalingerne i bilens vedligeholdelsesplan. Det tilrådes at udskifte filteret endnu tidligere, hvis bilen har kørt i støvede omgivelser.

► **Vedligeholdelsesplan*** S. 674

Hvordan støv- og pollenfilteret skal udskiftes

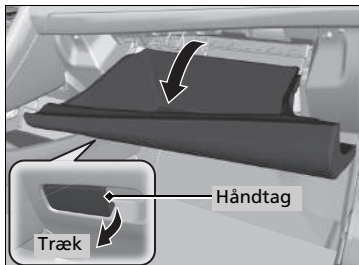

1. Åbn handskerummet.

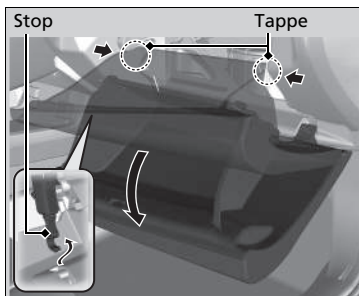

Modeller med handskerumsstøddæmper

2. Tryk på stoppet i førersiden af handskerummet for at frigøre det.

Alle modeller

3. Løsn de to tappe ved at trykke på hver side af sidepanelet.

4. Vip handskerummet til side.

►► Støv- og pollenfilter

Hvis luftstrømmen fra varmesystemet*/klima­anlægget* er mærkbart mindre frisk end forventet, og ruderne nemt dugger til, skal filteret muligvis udskiftes.

Støv- og pollenfilteret filtrerer pollen, støv og anden snavs i luften.

Hvis du ikke er sikker på, hvordan du udskifter støv- og pollenfilteret, skal du få det udskiftet hos en forhandler.

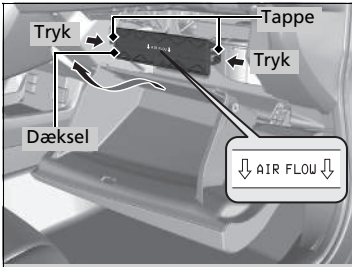

5. Tryk tappene på hjørnerne af filterhusdækslet ind, og afmonter filterhusdækslet.

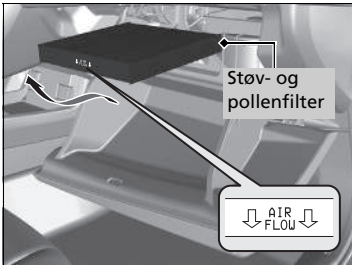

6. Tag filteret ud af huset.
7. Indsæt det nye filter i huset.
► Vend siden med **AIR FLOW** pilen nedad.

►► Støv- og pollenfilter

Modeller med handskerumsstøddæmper

Montering af støv- og pollenfilteret:

1. Monter filterhusdækslet.
2. Afmonter gribekloen i førersiden i bunden af handskerummet.
3. Drej handskerummet op på plads. Monter tappene igen.
4. Åbn handskerummet i en vinkel på ca. 30°.
5. Sæt krogdelen af stoppet fast på handskerummet. Når stoppet monteres, stikkes hånden ind fra bunden af handskerummet.
6. Monter gribekloen i bunden af handskerummet.

Efter montering af handskerummet åbnes og lukkes det flere gange, så det sikres, at det er monteret korrekt.

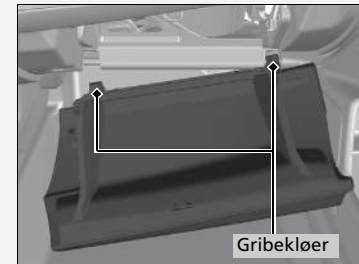

Vedligeholdelse af kabinen

Fjern støv med en støvsuger, før du bruger en klud.

Brug en fugtig klud med et mildt rengøringsmiddel og varmt vand til at fjerne snavs.

Brug en ren klud til at tørre eventuelle rester af rengøringsmidlet af.

Rengøring af sikkerhedsseler

Brug en blød klud med en mild sæbe og varmt vand til at rengøre sikkerhedsselerne. Lad selerne lufttørre. Tør løkkerne til sikkerhedsselernes befæstninger af med en ren klud.

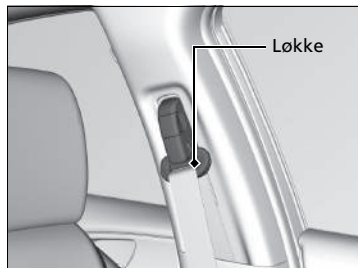

» Vedligeholdelse af kabinen

Pas på, at der ikke spildes væske i kabinen.

Det kan medføre fejl i elektriske apparater og systemer, hvis der sprøjtes væske på dem.

Brug ikke silikoneholdig spray på elektriske apparater såsom lydanlæg og kontakter.

Det kan medføre fejlfunktioner eller brand i kabinen.

Hvis der ved et uheld er blevet brugt silikoneholdig spray på elektriske apparater, skal du kontakte en forhandler.

Afhængigt af deres kemiske sammensætning kan duftspray og lignende forårsage misfarvning, rynker og revner i kunststofbaserede dele og tekstiler.

Brug ikke syreholdige eller organiske opløsningsmidler såsom benzen eller benzin.

Sørg for at tørre kemikalier af med en tør klud efter brug. Lad ikke brugte klude ligge på kunststofbaserede dele eller tekstiler i længere tid, uden at de er skyllet.

Pas på ikke at spilde flydende luftrensemidler.

Rengøring af ruden

Rengør med ruderens.

Gulvmåtter*

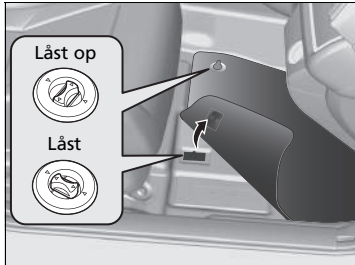

Gulvmåtten i førersiden er fastgjort til befæstningerne i gulvet, hvilket forhindrer den i at glide. Drej befæstningerne til oplåst position for at tage måtten ud ved rengøring. Drej befæstningerne til låst position, når måtten lægges på plads efter rengøring.

Læg ikke yderligere gulvmåtter oven på de allerede fastgjorte måtter.

Vedligeholdelse af ægte læder*

Sådan rengøres læder korrekt:

1. Brug først en støvsuger eller en blød, tør klud til at fjerne snavs og støv.
2. Rengør læderet med en blød klud fugtet med en opløsning af 90% vand og 10% neutral sæbe.
3. Aftør eventuelle sæberester med en ren, fugtig klud.
4. Aftør overskydende vand, og lad læderet lufttørre i skyggen.

Rengøring af ruden

Der er monteret varmetråde indvendigt på bagruden. Det er meget vigtigt at følge varmetrådene fra side til side, når bagruden tørres af med en blød klud.

Pas på ikke at spilde væsker (f.eks. vand eller glasrens) på eller omkring dækslet til både frontsensorkameraet* og regn-/lyssensoren*.

- **Automatisk funktion (automatisk lysstyring)** S. 225
- **Automatiske intervalviskere*** S. 234
- **Frontsensorkamera** S. 630

Gulvmåtter*

Hvis du bruger andre gulvmåtter end dem, som bilen blev leveret med, skal du sørge for, at de er specielt fremstillet til din bil, og at de er forsvarligt placeret og fastgjort til befæstningerne i gulvet.

Kontrollér, at gulvmåtterne ved bagsæderne er forsvarligt placeret. Hvis gulvmåtterne ikke er placeret korrekt, kan de påvirke forsædernes funktioner.

Vedligeholdelse af ægte læder*

Det er vigtigt at fjerne snavs og støv så hurtigt som muligt. Spildte væsker kan trænge ind i læderet og efterlade pletter. Snavs eller støv kan forårsage slitage i læderet. Bemærk også, at visse mørktfarvede beklædningsgenstande kan smitte af på lædersæderne og forårsage misfarvning eller pletter.

* Ikke tilgængelig på alle modeller

■ Pleje af Alcantara®-betræk*

Når du har støvet materialet af, skal du fugte en blød klud med rent, lunkent vand, vride kluden og duppe let for at fjerne eventuelt snavs.

Når materialet er tørt, skal du børste let med en blød børste.

Udvendig vedligeholdelse

Tør bilen af for støv, efter at du har kørt. Kontrollér regelmæssigt bilen for ridser i lakken. En ridse i lakken kan medføre korrosion senere. Hvis du finder en ridse, skal du straks få den repareret.

Vask af bilen

Vask bilen regelmæssigt. Vask bilen oftere, hvis du kører under følgende forhold:

- Hvis du har kørt på saltede veje.
- Hvis du kører i kystområder.
- Hvis der sidder tjære, sod, fugleklatter, insekter eller harpiks fast i lakken.

Vask i vaskehal

- Sørg for at følge anvisningerne i vaskehallen.
- Klap sidespejlene ind.
- På modeller, der er udstyret med automatiske intervalviskere, skal vinduesviskerne deaktiveres.

Brug af højtryksrenser

- Sørg for, at der er passende afstand mellem højtryksrenserens dyse og chassiset.
- Pas især på omkring ruderne. Hvis højtryksrenseren kommer for tæt på, kan der trænge vand ind i kabinen.
- Du må ikke sprøjte vand under højt tryk direkte ind i motorrummet. Brug i stedet vand under lavt tryk og et mildt rengøringsmiddel.

* Ikke tilgængelig på alle modeller

► Vask af bilen

Pas på ikke at sprøjte vand ind i luftindtaget og luftindtagene i motorhjelmen*. Det kan forårsage funktionsfejl.

Undtagen modeller med 2,0 l motor

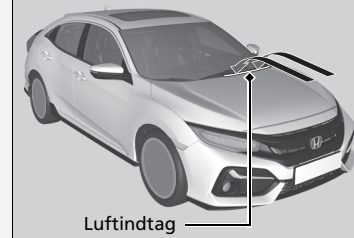

Modeller med 2,0 l motor

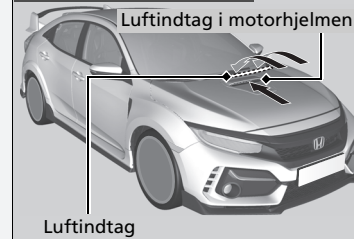

Der må ikke sprøjtes vand direkte på brændstofklappen. En højtryksstråle kan få den til at springe op.

■ Påføring af voks

Et godt lag bilvoks beskytter lakken på din bil mod vind og vejr. Bilvoks slides af med tiden. Så sørg for at påføre bilvoks, når der er behov for det, så du sikrer, at lakken på din bil altid er beskyttet mod vind og vejr.

■ Vedligeholdelse af kofangere og andre kunststofbelagte dele

Hvis du får benzin-, olie-, kølevæske- eller elektrolytvæskestænk på kunststofbelagte dele, kan de blive plettet, eller belægningen kan skalle af. Tør straks efter med en blød klud og rent vand.

■ Rengøring af ruden

Rengør med ruderens.

■ Vedligeholdelse af alufælge*

Aluminium er følsomt over for salt og vejsnavs generelt. Hvis det er nødvendigt, bruges en svamp og et mildt rengøringsmiddel så tidligt som muligt til at aftørre disse forurenende stoffer. Brug ikke en stiv børste eller kraftige kemikalier (herunder visse fælgrensningemidler, der fås i almindelig handel). Disse midler kan beskadige den beskyttende belægning på aluminiumsfælge og medføre korrosion. Afhængigt af belægningstypen kan fælgene også miste deres glans eller fremstå brunlige. For at undgå vandpletter aftørres fælgene med en klud, mens de stadig er våde.

» Vask af bilen

Undgå at sprøjte vand på enheden, når brændstofklappen er åben. Det kan medføre skade på brændstofsyste­met eller motoren.

Hvis det er nødvendigt at løfte vinduesviskerne væk fra forruden, skal du først sætte viskerarmene i vedligeholdelsesposition.

» Udskiftning af viskergummi på forrudevisker S. 711

» Påføring af voks

BEMÆRK / NOTE

Kemiske opløsningsmidler og skrappe rengøringsmidler kan beskadige lakken samt metal- og plastdele på bilen. Tør straks spildt væske op.

» Vedligeholdelse af kofangere og andre kunststofbelagte dele

Kontakt en forhandler for råd vedrørende brug af korrekte lakeringsmidler i forbindelse med reparation af lakerede overflader på dele fremstillet af kunststof.

■ Tilduggede lygteglas i de udvendige lygter

Indersiden af lygteglassene i de udvendige lygter (forlygter, stoplygter mv.) kan dugge midlertidigt til ved kørsel i regn eller efter bilvask. Der kan også dannes dug på indersiden af lygteglassene, hvis der er en tilstrækkeligt stor forskel mellem udetemperaturen og temperaturen inde i lygterne (dette svarer til, når bilens ruder duffer til i regnvejr). Dette er resultatet af en naturlig proces og skyldes ikke defekter i de udvendige lygter. Lygteglassene er konstrueret på en sådan måde, at der kan opstå fugtdannelse på lygteglasrammens overflader. Dette er heller ikke en defekt. Hvis der ophober sig meget vand eller dannes store vanddråber inde i lygterne, skal du imidlertid få bilen efterset af en forhandler.

Tilbehør

Kontrollér følgende ved montering af tilbehør:

- Undgå at montere tilbehør på forruden. Det kan blokere for udsynet og påvirke din reaktionsevne.
- Montér ikke tilbehør over områder markeret SRS-airbag, på siderne eller bagsiderne af forsæderne, på for- eller sidestolperne eller i nærheden af ruderne.
Tilbehør monteret i disse områder kan vanskeliggøre korrekt funktion af bilens airbags, eller du eller en anden passager kan blive ramt af det, hvis en airbag udløses.
- Sørg for, at elektronisk udstyr ikke overbelaster elektriske systemer eller påvirker bilens funktionalitet.
 - ❏ **Sikringer** S. 790
- Før installation af elektronisk udstyr skal du bede montøren om at kontakte en forhandler med henblik på assistance. Få om muligt en forhandler til at kontrollere den endelige installation.

»Tilbehør og ændringer

⚠ ADVARSEL

Forkert tilbehør eller uhensigtsmæssige ændringer kan påvirke bilens styring, stabilitet og ydelse samt forårsage ulykker, hvor du kan blive kvæstet eller omkomme.

Sørg for at følge anvisningerne i denne instruktionsbog med hensyn til tilbehør og ændringer.

Når mobiltelefoner, alarmer, tovejsradioer, radioantenner og lydanlæg med lav signalstyrke er korrekt monteret, bør de ikke genere bilens computerstyrede systemer såsom airbags og ABS-system.

Brug af originalt Honda tilbehør anbefales for at sikre, at bilen fungerer korrekt.

Ændringer

Du må under ingen omstændigheder foretage ændringer på din bil, der kan påvirke dens køreegenskaber, stabilitet og driftssikkerhed, og du må heller ikke montere uoriginale reservedele eller tilbehør, der kan have en lignende virkning.

Selv små ændringer af bilens systemer kan påvirke bilens overordnede ydeevne. Sørg for, at alt tilbehør til enhver tid er korrekt monteret og vedligeholdt, og at det overholder alle lokale lovbestemmelser, og lad være med at foretage ændringer på din bil eller dens systemer, som indvirker på dette.

Den indbyggede diagnosticeringsport (OBD-II/SAE J1962-stikket), som denne bil er udstyret med, er beregnet til at skulle anvendes sammen med systemdiagnosticeringsudstyr til biler eller sammen med andet udstyr, som Honda har godkendt. Brug af andre typer udstyr kan have en negativ indvirkning på bilens elektroniske systemer eller kompromittere dem og eventuelt føre til fejl i et system, til et afladet batteri eller til andre uventede problemer.

Du må ikke ændre eller forsøge på at reparere elektriske komponenter.

Håndtering af uventede problemer

Dette afsnit indeholder en beskrivelse af, hvordan uventede problemer løses.

Værktøj

Typer af værktøj 742

I tilfælde af punktering

Modeller med kompakt reservehjul

Udskiftning af et hjul med et punkteret dæk 744

Midlertidig reparation af et punkteret dæk 755

Håndtering af donkraft 767

Motoren starter ikke

Kontrol af motor 768

Hvis batteriet i den nøglefri

fjernbetjening er svagt 770

Nødstandsning af motor 771

Hvis batteriet er dødt 772

Gearvælgeren fungerer ikke 776

Overophedning 779

Indikator, tændes/blinker

Hvis indikatoren for lavt olietryk tændes 782

Hvis indikatoren for ladesystemet tændes 782

Hvis fejlindikatoren tændes eller blinker ... 783

Hvis indikatoren for bremsesystemet (rød)

tændes eller blinker 784

Hvis indikatoren for bremsesystemet (rød) tændes

eller blinker, samtidig med at indikatoren for

bremsesystemet (gul) tændes 785

Hvis indikatoren for elektrisk servostyring

(EPS) tændes 786

Hvis indikatoren for lavt dæktryk/

dæktrykadvarselssystem tændes eller blinker 787

Hvis symbolet for lav oliestand vises 789

Sikringer

Sikringernes placering 790

Kontrol og udskiftning af sikringer 796

Nødtransport 797

Hvis brændstofklappen ikke kan låses op 800

Hvis bagklappen ikke kan åbnes 801

Påfyldning af brændstof 802

Typer af værktøj

Modeller med kompakt reservehjul

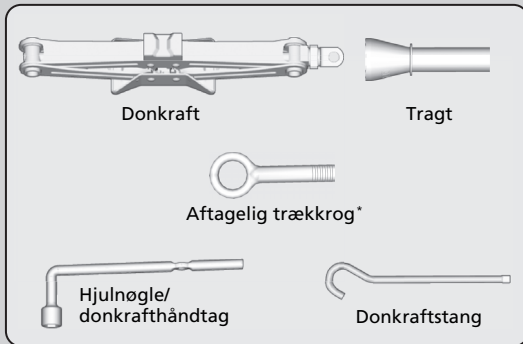
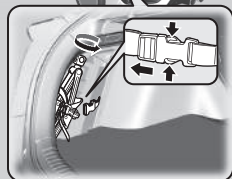

» Typer af værktøj

Værktøjet opbevares i bagagerummet.

Modeller med midlertidigt dækreparationssæt

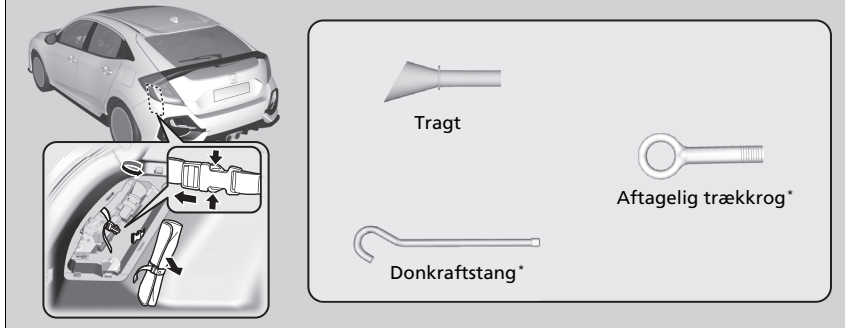

* Ikke tilgængelig på alle modeller

Modeller med kompakt reservehjul

Udskiftning af et hjul med et punkteret dæk

Hvis et af dækkene punkterer under kørslen, skal du holde godt fast i rattet og bremse gradvist for at tage farten af. Kør derefter ind til siden et sikkert sted. Udskift hjulet med det punkterede dæk med det kompakte reservehjul. Kontakt en forhandler hurtigst muligt for at få det almindelige hjul lappet eller udskiftet.

1. Parkér bilen på en plan, stabil og skridsikker overflade, og aktivér parkeringsbremsen.

Modeller med trinløst variabel transmission

2. Sæt gearvælgeren i positionen **P**.

Modeller med manuel gearkasse

2. Sæt gearvælgeren i positionen **R**.

Alle modeller

3. Aktivér katastrofeblinket, og drej tændingskontakten til positionen LÅST **0***1.

*1: Modeller med nøglefrit adgangssystem har en **ENGINE START/STOP**-knap i stedet for en tændingskontakt.

» Udskiftning af et hjul med et punkteret dæk

Overhold sikkerhedsforanstaltningerne for kompakte reservehjul: Kontrollér regelmæssigt dæktrykket i det kompakte reservehjul. Det skal være pumpet op til det foreskrevne tryk. Foreskrevet dæktryk: 420 kPa (4,2 bar)

Ved kørsel med det kompakte reservehjul skal kørehastigheden holdes under 80 km/t. Udskift reservehjulet med et almindeligt hjul hurtigst muligt.

Det kompakte reservehjul er specielt for denne model. Det må ikke bruges på andre biler. Brug ikke en anden type kompakt reservehjul på din bil.

Der må ikke monteres snekæder på et kompakt reservehjul. Hvis et dæk på et forhjul med snekæder punkterer, skal du afmontere et af bilens baghjul og udskifte det med det kompakte reservehjul. Afmonter forhjulet med det punkterede dæk, og udskift det med det afmonterede baghjul. Montér snekæderne på forhjulet.

Et kompakt reservehjul er hårdere at køre på og har mindre vejgreb på visse vejoverflader. Vær mere forsigtig under kørslen.

Brug ikke mere end ét kompakt reservehjul ad gangen.

Det kompakte reservehjul er mindre end det almindelige hjul. Bilens frihøjde reduceres, når det kompakte reservehjul er monteret. Kørsel over sten og grus eller bump på vejen kan beskadige bilens undervogn.

Forberedelse til udskiftning af et hjul med et punkteret dæk

Modeller med værktøjskasse

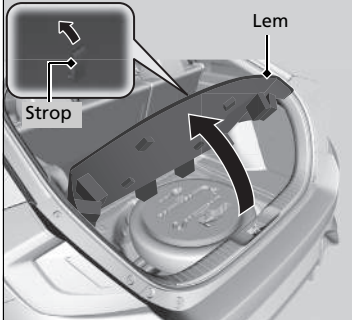

Modeller uden værktøjskasse

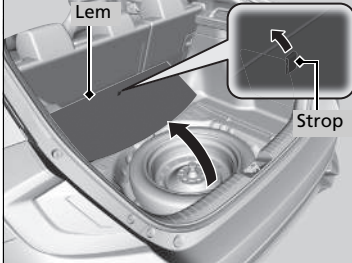

1. Træk i stropen til lemmen i bagagerummet, og åbn lemmen.

Forberedelse til udskiftning af et hjul med et punkteret dæk

ADVARSEL: Donkraften skal kun benyttes i en nødsituation, hvor bilen er brudt sammen, ikke i forbindelse med almindelige sæsonmæssige dækskift eller andet normalt vedligeholdelses- eller reparationsarbejde.

BEMÆRK / NOTE

Benyt ikke donkraften, hvis den ikke fungerer korrekt. Kontakt din forhandler, eller tilkald vejhjælp.

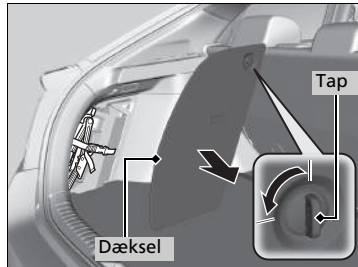

2. Drej tappen, og træk i den for at åbne afdækningen til opbevaringsrummet i venstre side af bagagerummet.

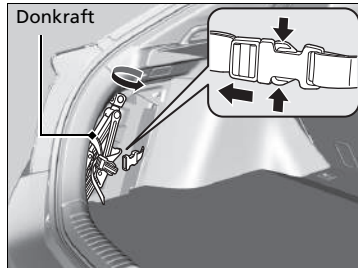

3. Drej donkraftens endebeslag for at løsne den, og tag derefter donkraften ud.

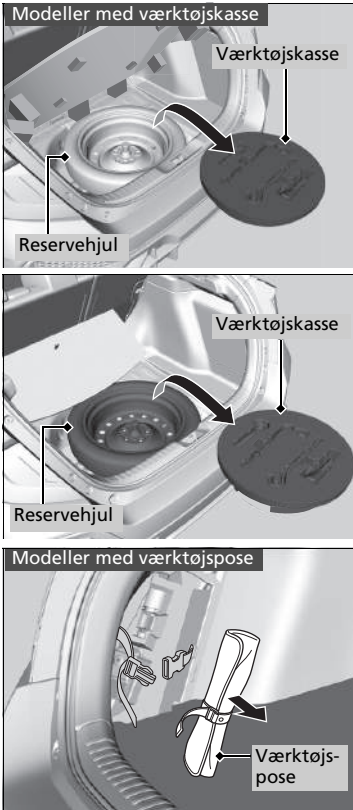

Modeller med værktøjskasse

4. Løft værktøjskassen ud af bagagerummet.
Tag donkraftstangen og hjulnøglen ud af værktøjskassen.

Modeller med værktøjspose

4. Løft værktøjsposen ud af opbevaringsrummet.
Tag donkraftstangen og hjulnøglen ud af værktøjsposen.

Alle modeller

5. Skru vingebolten ud, og fjern afstandskeglen.
Løft reservehjulet op.

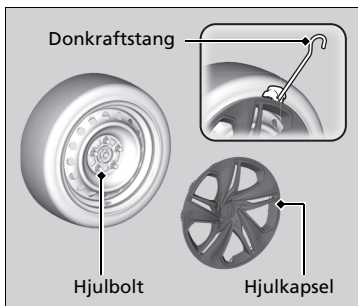
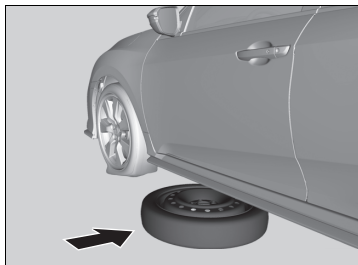
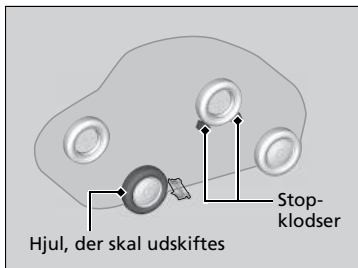

6. Anbring en stopklods eller en sten foran og bag ved det hjul, der sidder diagonalt modsat det, der skal udskiftes.

7. Anbring det kompakte reservehjul (hjulsiden opad) under bilens chassis ved det hjul, der skal udskiftes.

Modeller med hjulkapsel

8. Sæt den flade spids af donkraftstangen ind under kanten af hjulkapslen. Vrid forsigtigt i kanten, og fjern hjulkapslen.

► Vikl en klud omkring den flade spids af donkraftstangen for at forhindre ridser på hjulkapslen.



Alle modeller

9. Løsn hver hjulbolt ca. en omgang med hjulnøglen.

Placering af donkraft

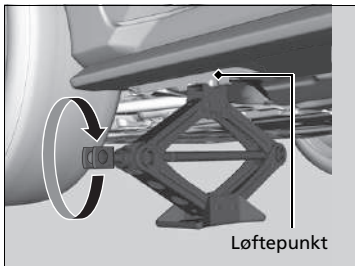
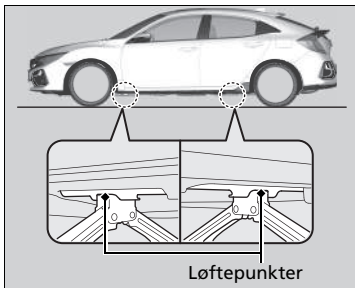

1. Donkraften skal placeres under det løftepunkt, der er tættest på det hjul, der skal udskiftes.

2. Drej endebeslaget med uret, som vist på illustrationen, indtil den øverste del af donkraften har kontakt med løftepunktet.
► Kontrollér, at tappen på løftepunktet hviler i fordybningen på donkraften.

Placering af donkraft

⚠ ADVARSEL

Bilen kan nemt glide af donkraften med alvorlig personskade til følge.

Følg nøje instruktionerne for hjulskift, og sørg for, at ingen har nogen dele af kroppen inde under en bil, der hviler på en donkraft.

Modeller med tågebaglygte

Donkraften, der fulgte med bilen, er udstyret med følgende mærkat.

1.	2.	3.

1. Se instruktionsbogen.
2. Befind dig aldrig under bilen, når denne hviler på en donkraft.
3. Anbring donkraften under det forstærkede område.

ADVARSEL: Donkraften skal placeres på et fladt og stabilt underlag på samme niveau, som bilen er parkeret på.

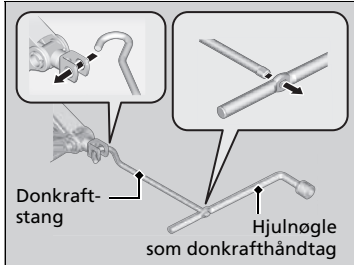

3. Løft bilen så højt med donkraftstangen og donkrafthåndtaget, at hjulet er fri af jorden.

► Placering af donkraft

Lad aldrig passagerer opholde sig i bilen, og efterlad aldrig bagage i bilen, når den løftes med donkraft.

Brug den donkraft, der fulgte med bilen.
Andre donkrafte kan muligvis ikke bære vægten ("lasten") eller passer ikke til løftepunktet.

Følgende instruktioner skal følges for sikker brug af donkraften:

- Donkraften må ikke bruges, mens motoren kører.
- Donkraften må kun bruges på en plan overflade.
- Donkraften må kun bruges ved løftepunkterne.
- Du må ikke sætte dig ind i bilen, når den løftes med donkraft.
- Der må aldrig placeres noget oven på eller under donkraften.

Udskiftning af et hjul med et punkteret dæk

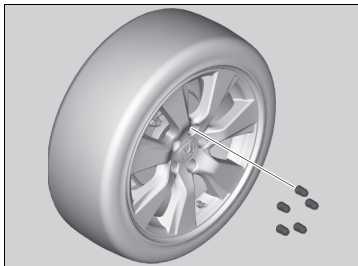

1. Fjern hjulboltene og hjulet med det punkterede dæk.

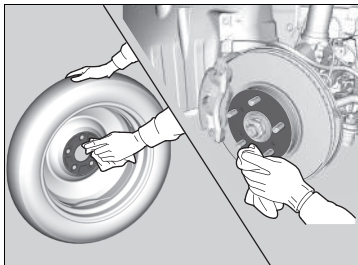

2. Rengør anlægsfladerne på hjulet med en ren klud.

3. Montér det kompakte reservehjul.

4. Skru hjulboltene i, indtil bolthovedet rammer kanten af hullerne, og stop derefter med at skrue.

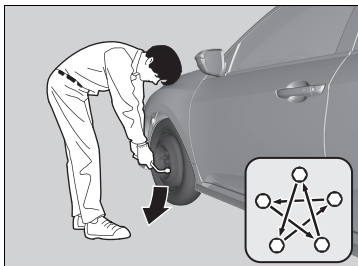

5. Sænk bilen, og fjern donkraften. Tilspænd hjulboltene i den rækkefølge, der fremgår af illustrationen. Tilspænd hjulboltene i denne rækkefølge 2-3 gange.

Tilspændingsmoment:

Modeller med 1,0 l motor eller 1,5 l motor

108 Nm

Modeller med 2,0 l motor

127 Nm

Udskiftning af et hjul med et punkteret dæk

Det er vigtigt, at hjulboltene har det rette tilspændingsmoment, hvorfor du ikke må bruge din fod eller et rør til at tilspænde dem yderligere.

Modeller med hjulkapsel

Sørg for, at wirestøttingen er fastgjort til clips rundt om kanten af hjulkapslen.

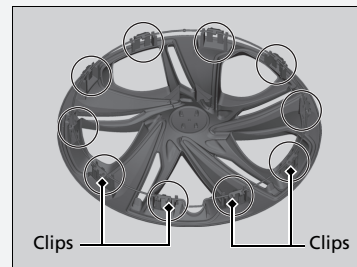

Justér ventilmærket på hjulkapslen med dækkets ventil på hjulet, og montér derefter hjulkapslen.

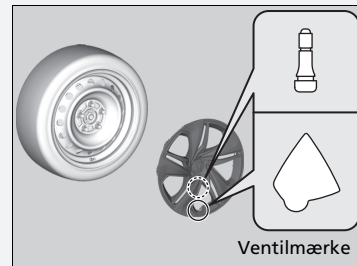

Opbevaring af et hjul med et punkteret dæk

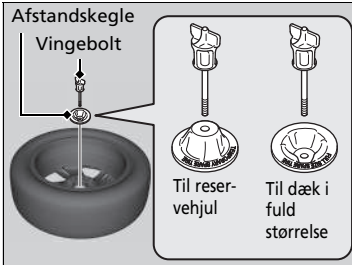
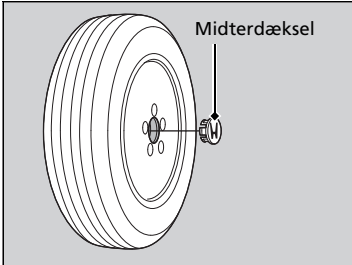

Modeller med aluminiumsfælge

1. Afmonter midterdækslet.

Alle modeller

2. Anbring hjulet med det punkterede dæk med ydersiden nedad i rummet til reservehjulet.
3. Fjern afstandskeglen fra vingebolten, vend den, og monter den på bolten igen. Fastgør hjulet med det punkterede dæk med vingebolten.

Modeller med værktøjskasse

4. Læg donkraftstangen og hjulnøglen sikkert tilbage i værktøjskassen. Læg værktøjskassen i bagagerummet.

Modeller med værktøjspose

4. Læg donkraftstangen og hjulnøglen sikkert tilbage i værktøjsposen. Opbevar posen i opbevaringsrummet i venstre side.
5. Opbevar donkraften i opbevaringsrummet i venstre side. Drej donkraftens endebeslag for at låse den på plads.

Udskiftning af et hjul med et punkteret dæk

Modeller med hjulkapsel

Sørg for, at wirestøttingen kommer til at sidde på den udvendige side af dækventilen som vist.

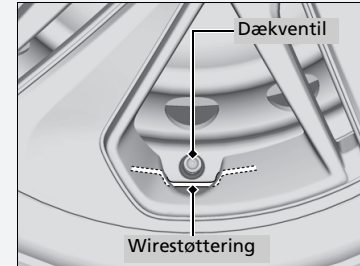

Opbevaring af et hjul med et punkteret dæk

⚠ ADVARSEL

Løse genstande kan ryge rundt i kabinen i tilfælde af kollision og forårsage alvorlig personskade.

Kontrollér, at hjul, donkraft og værktøj er fastgjort, før du kører.

■ Dæktrykadvarselssystem og det kompakte reservehjul

Hvis du udskifter et hjul med et punkteret dæk med reservehjulet, tændes indikatoren for lavt dæktryk/dæktrykadvarselssystem under kørsel. Når du har kørt nogle kilometer, vises  på førerinformationssystemet, og indikatoren begynder kortvarigt at blinke og forbliver derefter tændt. Dette er normalt og bør ikke give anledning til bekymring.

Kalibrer dæktrykadvarselssystemet, når dækket udskiftes med et specificeret almindeligt dæk.

➤ **Kalibrering af dæktrykadvarselssystem** S. 550

Midlertidig reparation af et punkteret dæk

Hvis dækket har en lang flænge eller på anden måde er alvorligt beskadiget, skal bilen transporteres. Hvis dækket kun har en lille punktering fra f.eks. et søm, kan du bruge det midlertidige dækreparationssæt, så du kan køre til det nærmeste værksted med henblik på en permanent reparation.

Hvis et af dækkene punkterer under kørslen, skal du holde godt fast i rattet og bremse gradvist for at tage farten af. Kør derefter ind til siden et sikkert sted.

1. Parkér bilen på en plan, stabil og skridsikker overflade, og aktivér parkeringsbremsen.

Modeller med trinløst variabel transmission

2. Sæt gearvælgeren i positionen **P**.

Modeller med manuel gearkasse

2. Sæt gearvælgeren i positionen **R**.

Alle modeller

3. Aktivér katastrofeblinket, og drej tændingskontakten til positionen LÅST **0***1.

*1: Modeller med nøglefrit adgangssystem har en **ENGINE START/STOP**-knap i stedet for en tændingskontakt.

Midlertidig reparation af et punkteret dæk

Sættet må ikke bruges i følgende situationer. Kontakt i stedet en forhandler eller tilkald vejhjælp for at få bilen kørt på værksted.

- Dæktætningsmidlets udløbsdato er overskredet.
- Mere end ét dæk er punkteret.
- Punkteringen eller revnen er større end 4 mm i diameter.
- Dæksiden er beskadiget, eller punkteringen er uden for kontaktområdet.



Hvis punkteringen er:	Brug af reparationssæt
Mindre end 4 mm	Ja
Større end 4 mm	Nej

- Der er sket skader som følge af kørsel med et dæk med et alt for lavt dæktryk.
- Dækkets kantvulst sidder ikke rigtigt på fælgen.
- Fælgen er beskadiget.

Tag ikke søm eller lignende ud af et punkteret dæk. Hvis det trækkes ud af dækket, kan punkteringen muligvis ikke repareres med sættet.

■ Forberedelse til midlertidig reparation af punkteret dæk

►► Forberedelse til midlertidig reparation af punkteret dæk

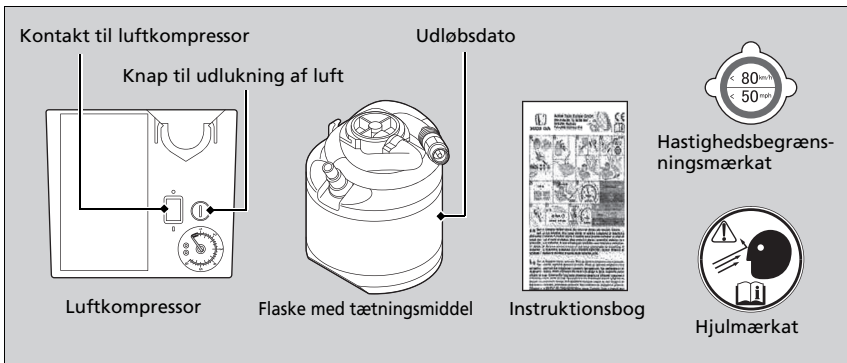

Ved udførelse af en midlertidig reparation skal instruktionsbogen, der følger med sættet, læses omhyggeligt.

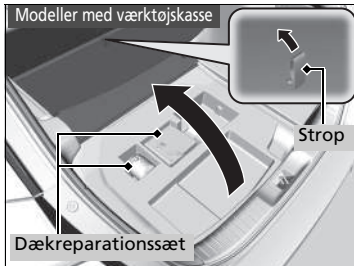

Modeller med værktøjskasse

1. Træk i stropen til lemmen i bagagerummet, og åbn lemmen.
2. Tag reparationssættet ud af værktøjsskassen.
3. Læg sættet med forsiden opad på et fladt underlag i nærheden af hjulet med det punkterede dæk og på afstand af trafikken. Læg ikke sættet på siden.

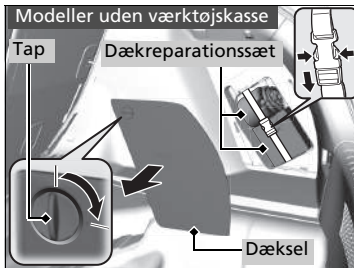

Modeller uden værktøjskasse

1. Drej tappen, og træk i den for at åbne afdækningen til opbevaringsrummet i højre side af bagagerummet.
2. Tag reparationssættet ud af opbevaringsrummet i højre side.
3. Læg sættet med forsiden opad på et fladt underlag i nærheden af hjulet med det punkterede dæk og på afstand af trafikken. Læg ikke sættet på siden.

Indsprøjtning af tætningsmiddel og luft

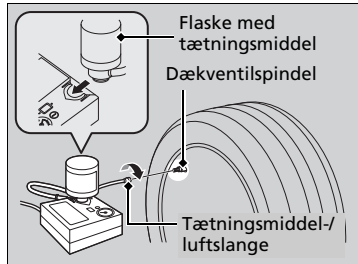
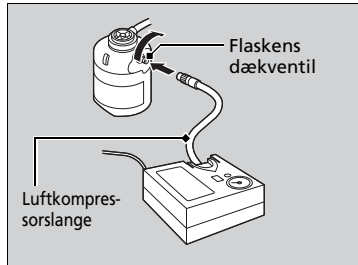
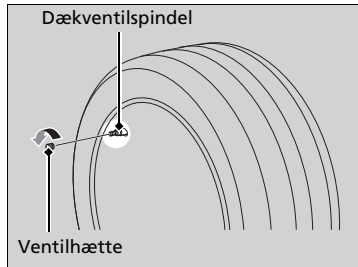

1. Fjern ventilhætten fra dækventilspindlen.

2. Ryst flasken med tætningsmiddel.

3. Sæt luftkompressorlangen på flaskens dækventil. Skru den helt fast.

4. Vend flasken med tætningsmiddel på hovedet, og sæt derefter flasken i udsparingen på luftkompressoren.

5. Skru tætningsmiddel-/luftslangen på dækventilspindlen. Skru den helt fast.

Indsprøjtning af tætningsmiddel og luft

⚠ ADVARSEL

Dæktætningsmiddel indeholder stoffer, som er sundhedsskadelige og kan være livsfarlige ved indtagelse.

Ved indtagelse: Undgå at fremprovokere opkastning. Drik masser af vand, og søg straks lægehjælp.

Ved hud- eller øjenkontakt: Skyl efter med koldt vand, og søg lægehjælp, hvis det er nødvendigt.

Opbevar flasken med tætningsmiddel utilgængeligt for børn.

Ved lave temperaturer flyder tætningsmidlet muligvis ikke nemt. I en sådan situation varmes den op i fem minutter før brug.

Tætningsmidlet er latexbaseret og kan give varige pletter på tøj og andre materialer. Vær forsigtig under håndteringen, og tør spildt tætningsmiddel op med det samme.

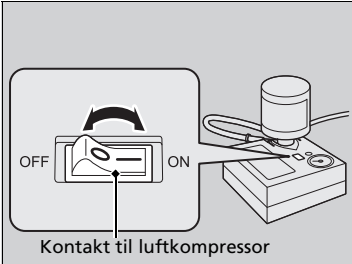
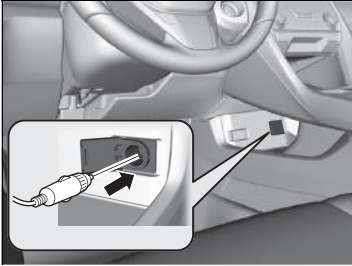

6. Tilslut kompressoren til strømudtaget.
 - Pas på ikke at klemme ledningen i en dør eller et vindue.
 - Undlad at tilslutte andet elektrisk udstyr til andre strømudtag til tilbehør.
 - **Strømudtag til tilbehør** S. 259
7. Drej tændingskontakten til START *1 uden at træde på speederen, og start derefter motoren.
 - **Kulilte** S. 104
8. Tænd for luftkompressoren for at pumpe dækket op.
 - Kompressoren begynder at sprøjte tætningsmiddel og luft ind i dækket.
9. Efter at lufttrykket når det angivne tryk, skal du slukke for sættet.
 - Hold øje med manometeret på luftkompressoren.
 - De foreskrevne dæktryk findes på et mærkat på dørstolpen i førersiden.

► Indsprøjtning af tætningsmiddel og luft

⚠ ADVARSEL

Hvis du lader motoren køre i et aflukket eller blot delvist aflukket rum, kan der hurtigt ophobe sig giftig kulilte.

Indånding af denne farveløse og lugtfrie gas kan medføre bevidstløshed og endda dødsfald. Lad kun motoren køre for at drive luftkompressoren, når bilen er i fri luft.

BEMÆRK / NOTE

Betjen ikke kompressoren til det midlertidige dækreparationsset i mere end 15 minutter. Kompressoren kan blive overophedet og få varige skader.

Indtil indsprøjtningen af tætningsmiddel er færdig, vil trykket på trykmåleren være højere end det faktiske tryk. Når indsprøjtningen af tætningsmiddel er færdig, falder trykket, som derefter vil stige igen, efterhånden som dækket pumpes op med luft. Dette er helt normalt. For at kunne måle lufttrykket nøjagtigt med trykmåleren må luftkompressoren først slukkes, når indsprøjtningen af tætningsmiddel er færdig.

Hvis det nødvendige dæktryk ikke nås inden for 10 minutter, kan dækket være for alvorligt beskadiget til, at sættet kan give den nødvendige tætningsevne, og bilen skal derfor transporteres til et værksted.

Kontakt en Honda forhandler vedrørende udlevering af en ny flaske med tætningsmiddel og korrekt bortskaffelse af en tom flaske.

*1: Modeller med nøglefrit adgangssystem har en **ENGINE START/STOP**-knap i stedet for en tændingskontakt.

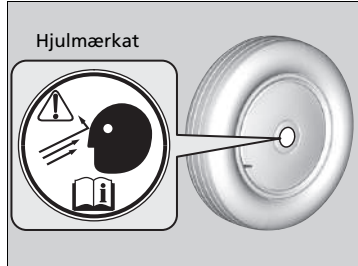

10. Frakobl sættet fra strømudtaget til tilbehør.
11. Skru tætningsmiddelslangen løs fra dækventilspindlen. Sæt ventilhætten på.
12. Sæt hjulmærkatet på hjulets flade side.
 - Hjulets overflade skal være ren for at sikre, at mærkatet vedhæftes ordentligt.

■ Fordeling af tætningsmiddel i dækket

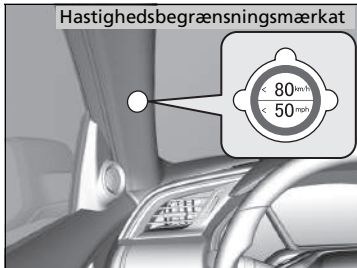

1. Påsæt hastighedsbegrænsningsmærkatet på det viste sted.
2. Kør bilen i ca. 10 minutter.
 - Kør ikke hurtigere end 80 km/t.
3. Kør ind til siden et sikkert sted.

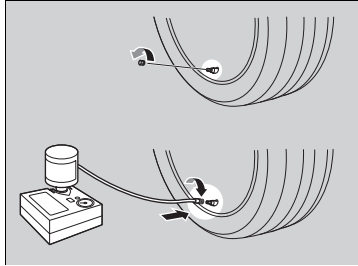

4. Kontrollér dæktrykket igen med lufttrykmåleren på luftkompressoren.
 - Tænd ikke for luftkompressoren for at kontrollere trykket.
5. Hvis lufttrykket er:
 - Under 130 kPa (1,3 bar):
Du må ikke tilføje luft eller fortsætte kørslen. Lækagen er for alvorlig. Tilkald hjælp, og få bilen bugseret.
 ▣ **Nødtransport** S. 797
 - Over det angivne tryk:
Fortsæt kørslen i 10 minutter mere, eller indtil du når den nærmeste servicestation. Kør ikke hurtigere end 80 km/t.
- Hvis lufttrykket ikke falder efter 10 minutters kørsel, behøver du ikke at kontrollere trykket længere.

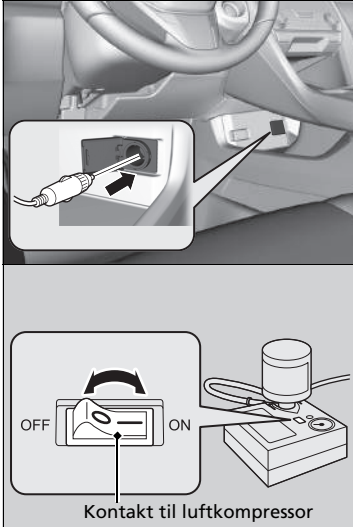

- Over 130 kPa (1,3 bar), men mindre end det foreskrevne tryk: Tænd for luftkompressoren for at pumpe dækket op, indtil dæktrykket når det foreskrevne tryk.

► **Oppumpning af et dæk med for lavt dæktryk S. 764**

Kør derefter forsigtigt i 10 minutter mere, eller indtil du når den nærmeste servicestation.

Kør ikke hurtigere end 80 km/t.

- Gentag denne procedure, så længe lufttrykket er inden for dette område.

6. Frakobl sættet fra strømudtaget til tilbehør.
7. Skru luftslangen løs fra dækventilspindlen. Sæt ventilhætten på.
8. Tryk på knappen til udlukning af luft, indtil måleren viser 0 kPa (0 bar).
9. Pak sættet sammen igen, og læg det på plads.

► Fordeling af tætningsmiddel i dækket

⚠ ADVARSEL

Hvis du lader motoren køre i et aflukket eller blot delvist aflukket rum, kan der hurtigt opbygge sig giftig kullilte.

Indånding af denne farveløse og lugtfrie gas kan medføre bevidstløshed og endda dødsfald. Lad kun motoren køre for at drive luftkompressoren, når bilen er i fri luft.

De foreskrevne dæktryk findes på et mærkat på dørstolpen i førersiden.

■ Oppumpning af et dæk med for lavt dæktryk

Du kan bruge sættet til oppumpning af et ikke-punkteret dæk med for lavt dæktryk.

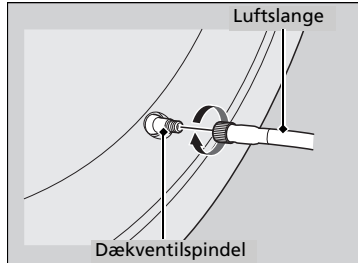
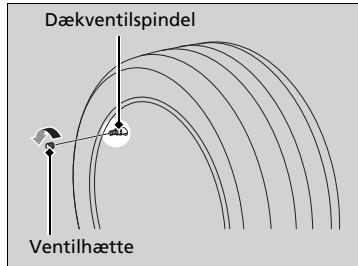
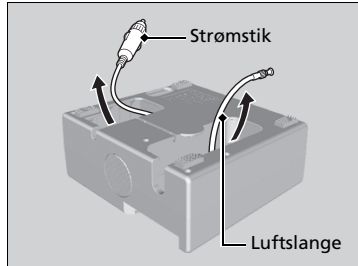

1. Tag sættet ud af bagagerummet.
🔧 Forberedelse til midlertidig reparation af punkteret dæk S. 756
2. Læg sættet med forsiden opad på et fladt underlag i nærheden af det punkterede dæk og på afstand af trafikken. Læg ikke sættet på siden.
3. Tag luftslangen ud af sættet.
4. Fjern ventilhætten fra dækventilspindlen.
5. Fastgør luftslangen til dækventilspindlen. Skru den helt fast.

🔧 Oppumpning af et dæk med for lavt dæktryk

⚠ ADVARSEL

Hvis du lader motoren køre i et aflukket eller blot delvist aflukket rum, kan der hurtigt ophobe sig giftig kulilte.

Indånding af denne farveløse og lugtfrie gas kan medføre bevidstløshed og endda dødsfald. Lad kun motoren køre for at drive luftkompressoren, når bilen er i fri luft.

BEMÆRK / NOTE

Betjen ikke kompressoren til det midlertidige dækreparationsæt i mere end 15 minutter. Kompressoren kan blive overophedet og få varige skader.

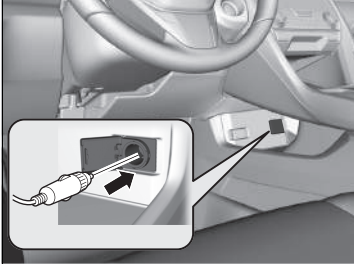

6. Tilslut kompressoren til strømudtaget.
 - Pas på ikke at klemme ledningen i en dør eller et vindue.
 - ▣ **Strømudtag til tilbehør** S. 259
7. Drej tændingskontakten til positionen TILBEHØR **I***1.
 - Ved temperaturer under frysepunktet skal du starte motoren og lade den køre, mens det flade dæk oppumpes.
 - ▣ **Kulilte** S. 104

*1: Modeller med nøglefrit adgangssystem har en **ENGINE START/STOP**-knap i stedet for en tændingskontakt.

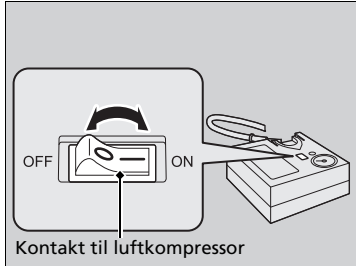

8. Tænd for luftkompressoren for at pumpe dækket op.
 - Kompressoren begynder at pumpe luft ind i dækket.
 - Hvis du har startet motoren, skal du lade den køre under oppumpningen.
9. Pump dækket op til det angivne dæktryk.
10. Sluk sættet.
 - Hold øje med lufttrykmåleren på luftkompressoren.
 - Tryk på knappen til udlukning af luft, hvis dæktrykket er for højt.
11. Frakobl sættet fra strømudtaget til tilbehør.
12. Skru luftslangen løs fra dækventilspindlen. Sæt ventilhætten på.
13. Pak sættet sammen igen, og læg det på plads.

Håndtering af donkraft

Bilen har løftepunkter som vist.
Ved udskiftning af dæk skal du kontakte en forhandler.

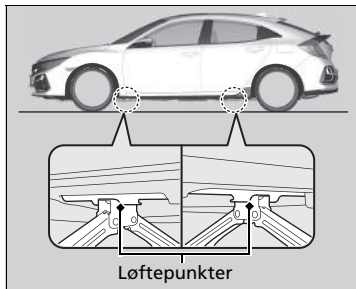

Kontrol af motor

Hvis motoren ikke starter, skal du kontrollere starteren.

» Kontrol af motor

Hvis du skal starte bilen med det samme, skal du låne strøm fra en anden bils batteri eller fra et startbatteri.

» **Hvis batteriet er dødt** S. 772

Hold ikke **ENGINE START/STOP**-knappen* nede i mere end 15 sekunder.

Starterens tilstand

Starteren kører ikke eller kører langsomt.

Batteriet er muligvis afladet. Kontrollér alle punkter på listen til højre, og tag de nødvendige skridt.

Modeller med nøglefrit adgangssystem

Kontrollér, om der vises en meddelelse i førerinformationssystemet.

- Hvis meddelelsen **Start ved at holde fjernbetjeningen tæt på START-knappen** eller  vises.
 - » **Hvis batteriet i den nøglefri fjernbetjening er svagt** S. 770
- ▶ Sørg for, at den nøglefri fjernbetjening er i sit driftsområde.
 - » **ENGINE START/STOP-knappens rækkevidde** S. 219

Kontrollér, hvor kraftigt interiørlyset lyser.

Tænd interiørlyset, og kontrollér lysstyrken.

- Hvis interiørlyset lyser svagt eller slet ikke lyser
 - » **Batteri** S. 722
- Hvis interiørlyset lyser normalt » **Sikringer** S. 790

Tjekliste

Starterens tilstand	Tjekliste
<p>Starteren kører normalt, men motoren starter ikke.</p> <p>Der kan være et problem med sikringen. Kontrollér alle punkter på listen til højre, og tag de nødvendige skridt.</p>	<p>Gennemgå proceduren for start af motoren. Følg anvisningerne, og prøv at starte motoren igen. ▶ Start af motoren S. 493, 496</p> <hr/> <p>Kontrollér indikatoren for startspærrefunktionen. Hvis indikatoren for startspærrefunktionen blinker, kan motoren ikke startes. ▶ Startspærrefunktion S. 207</p> <hr/> <p>Kontrollér brændstofstanden. Der skal være tilstrækkeligt med brændstof i tanken. ▶ Brændstofmåler S. 159</p> <hr/> <p>Kontrollér sikringen. Kontrollér alle sikringer, eller få bilen eftersat af en forhandler. ▶ Kontrol og udskiftning af sikringer S. 796</p> <hr/> <p>Hvis problemet fortsætter: ▶ Nødtransport S. 797</p>

Model med nøglefrit adgangssystem

Hvis batteriet i den nøglefri fjernbetjening er svagt

Hvis der høres en biplyd, vises meddelelsen **Start ved at holde fjernbetjeningen tæt på START-knappen** eller  i førerinformationssystemet, **ENGINE START/STOP**-knappen blinker, og hvis motoren ikke vil starte, startes motoren på følgende måde:

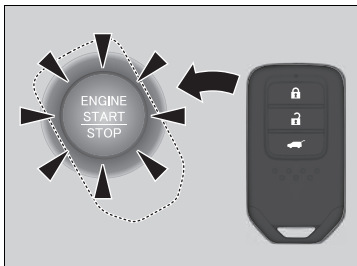

1. Tryk midt på **ENGINE START/STOP**-knappen med **H** logoet på den nøglefri fjernbetjening, mens **ENGINE START/STOP**-knappen blinker. Knapperne på den nøglefri fjernbetjening skal vende imod dig.
 - **ENGINE START/STOP**-knappen blinker i ca. 30 sekunder.

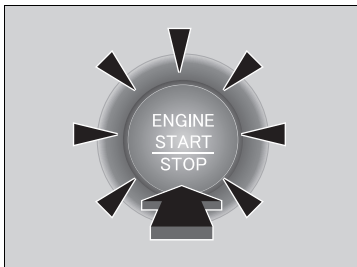

2. Træd på bremsepedalen (trinløst variabel transmission) eller koblingspedalen (manuel gearkasse), og tryk på **ENGINE START/STOP**-knappen inden for 10 sekunder, efter at bipperen har lydt, og **ENGINE START/STOP**-knappen skifter fra blinkende til tændt.
 - Hvis du ikke træder pedalen ned, skifter tilstanden til TILBEHØR.

Model med nøglefrit adgangssystem

Nødstandsning af motor

ENGINE START/STOP-knappen kan bruges til at standse motoren i en nødsituation selv under kørsel. Hvis du skal standse motoren, skal du gøre et af følgende:

- Tryk på **ENGINE START/STOP**-knappen, og hold den inde i to sekunder.
- Tryk hårdt på **ENGINE START/STOP**-knappen tre gange.

Rattet kan ikke låses.

Modeller med trinløst variabel transmission

Strømtilstanden er i TILBEHØR, når motoren stoppes.

Hvis du vil skifte tilstand til KØRETØJ FRA, skal du sætte gearvælgeren i positionen **P**, når bilen er standset helt. Tryk derefter på **ENGINE START/STOP**-knappen to gange uden at træde bremsepedalen ned.

Modeller med manuel gearkasse

Strømtilstanden skifter til KØRETØJ FRA.

⌘ Nødstandsning af motor

Tryk ikke på **ENGINE START/STOP**-knappen under kørsel, medmindre det er absolut nødvendigt, at motoren standses. Hvis du trykker på **ENGINE START/STOP**-knappen under kørsel, lyder der en biplyd.

Starthjælpsprocedure

Sluk for strømmen til elektriske apparater såsom lydanlæg og lygter. Sluk motoren, og åbn derefter motorhjælmen.

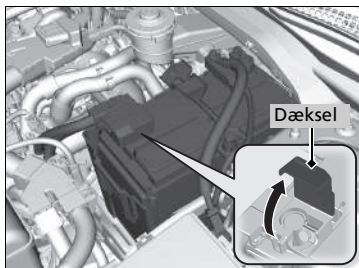

1. Åbn dækslet på pluspolen (+).
2. Tilslut det første startkabel til pluspolen (+) på din bils batteri.
3. Tilslut den anden ende af det første startkabel til pluspolen (+) på startbatteriet.
 - ▶ Der må kun bruges et 12 V startbatteri.
 - ▶ Hvis du bruger en batterioplader til brug i biler til at oplade dit 12 V batteri, skal du vælge en ladespænding på under 15 V. Den korrekte indstilling fremgår af betjeningsvejledningen til opladeren.

» Hvis batteriet er dødt

⚠ ADVARSEL

Batteriet kan eksplodere med alvorlig personskade til følge, hvis du ikke følger anvisningerne.

Hold batteriet væk fra åben ild, gnister og brændbare materialer.

BEMÆRK / NOTE

Under ekstreme kuldeforhold kan batteriets elektrolytvæske fryse til is. Forsøg på at give motoren starthjælp med et frosset batteri kan forårsage brud.

Sørg for at sætte klemmerne til startkablerne godt fast, så de ikke falder af, når motoren vibrerer. Sørg også for, at startkablerne ikke bliver viklet sammen, og pas på, at enderne ikke rører hinanden, når startkablerne tilsluttes og frakobles.

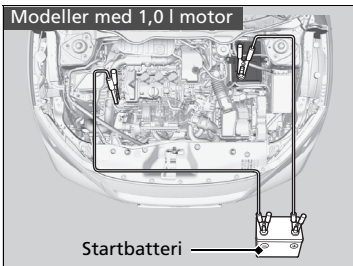
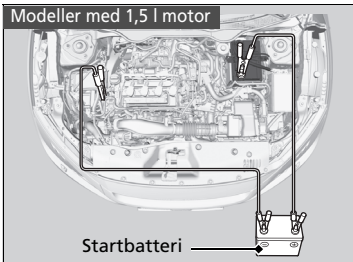
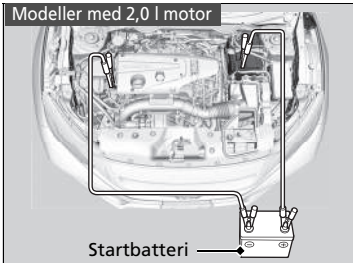

4. Tilslut det andet startkabel til minuspolen (⊖) på startbatteriet.

⊗ Hvis batteriet er dødt

Batteriets ydeevne formindskes under kolde vejrforhold, så motoren muligvis ikke kan starte.

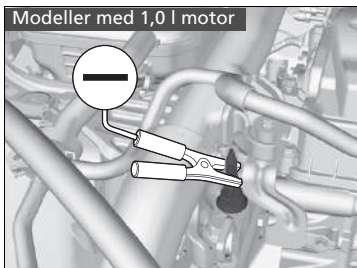
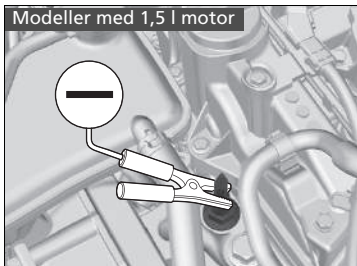
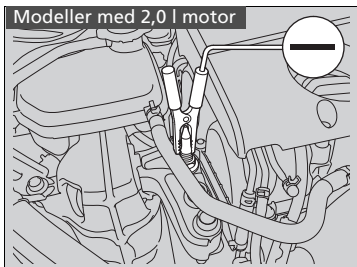

5. Tilslut den anden ende af det andet startkabel til motorens monteringsbolt som vist. Startkablet må ikke tilsluttes til andre dele af bilen.
6. Hvis din bil er forbundet til en anden bil, skal hjælpebilens motor startes og dens omdrejningstal øges en smule.
7. Prøv at starte motoren i din egen bil. Hvis den kører langsomt, skal du kontrollere, at startkablerne har god metal-til-metal-kontakt.

■ Når motoren starter

Når motoren i din egen bil er startet, skal du frakoble startkablerne i følgende rækkefølge.

1. Frakobl startkablet fra stelpunktet på din bil.
2. Frakobl den anden ende af startkablet fra minuspolen (⊖) på startbatteriet.
3. Frakobl startkablet fra pluspolen (⊕) på din bils batteri.
4. Frakobl den anden ende af startkablet fra pluspolen (⊕) på startbatteriet.

Få din bil efterset på det nærmeste serviceværksted eller hos en forhandler.

⌘ Hvis batteriet er dødt

Indikatorerne for aktiv fartpilot*, aktiv fartpilot med følgefunktion ved lav hastighed*, udvidet vognbaneassistent*, VSA-system, VSA-system deaktiveret, advarselssystem for lavt dæktryk/dæktrykadvarselssystem*, dæktrykadvarselssystem* samt kollisionsbegrænsende bremseystem* kan blive aktiveret, når du drejer tændingskontakten til positionen TIL [II]^{*1} efter gentilslutning af batteriet.

Kør en kort tur med mere end 20 km/t. De enkelte indikatorer skal slukke. Hvis den ikke slukker, skal bilen efterses af en forhandler.

*1: Modeller med nøglefrit adgangssystem har en **ENGINE START/STOP**-knap i stedet for en tændingskontakt.

* Ikke tilgængelig på alle modeller

Modeller med trinløst variabel transmission

Følg proceduren nedenfor, hvis du ikke kan flytte gearvælgeren ud af positionen **P**.

Venstrestyret model

Deaktivering af lås

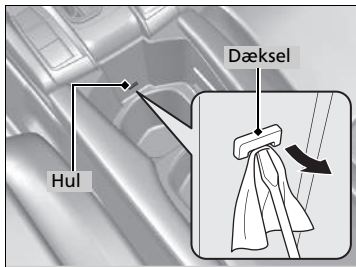

1. Aktivér parkeringsbremsen.

Modeller uden nøglefrit adgangssystem

2. Tag nøglen ud af tændingskontakten.

Modeller med nøglefrit adgangssystem

2. Tag den indbyggede nøgle ud af den nøglefri fjernbetjening.

Alle modeller

3. Skub den aftagelige kopholderbakke bagud.

➔ **Kopholdere ved forsæde** S. 257

4. Vikl en klud rundt om spidsen på en lille kærvskruetrækker for at afmontere dækslet over frigørelshullet til gearskiftelåsen. Stik spidsen af kærvskruetrækkeren ind i hullet, og tag den ud igen som vist på illustrationen.

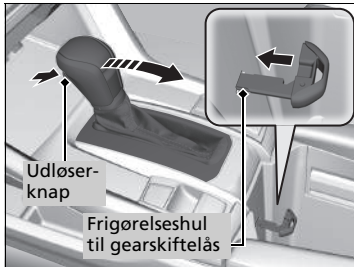

5. Indsæt nøglen i frigørelseshullet til gearskiftelåsen.
6. Mens du trykker på nøglen, skal du trykke på udløserknappen på gearvælgeren og flytte gearvælgeren til positionen **N**.
 - Låsen er nu deaktiveret. Få gearvælgeren kontrolleret af en forhandler hurtigst muligt.

Højrestyret model

Deaktivering af lås

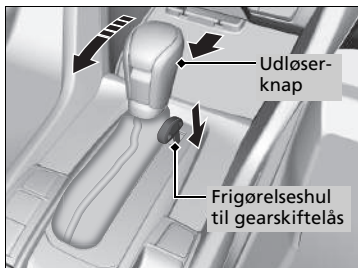
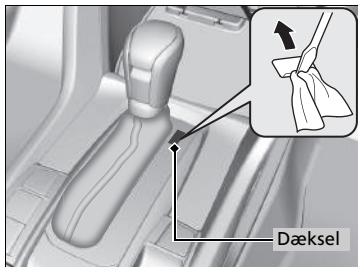

1. Aktivér parkeringsbremsen.

Modeller uden nøglefrit adgangssystem

2. Tag nøglen ud af tændingskontakten.

Modeller med nøglefrit adgangssystem

2. Tag den indbyggede nøgle ud af den nøglefri fjernbetjening.

Alle modeller

3. Vikl en klud rundt om spidsen på en lille kærvskruetrækker for at afmontere dækslet over frigørelseshullet til gearskiftelåsen. Stik spidsen af kærvskruetrækkeren ind i hullet, og tag den ud igen som vist på illustrationen.

4. Indsæt nøglen i frigørelseshullet til gearskiftelåsen.

5. Mens du trykker nøglen ned, skal du trykke på udløserknappen på gearvælgeren og flytte gearvælgeren til positionen **N**.

► Låsen er nu deaktiveret. Få gearvælgeren kontrolleret af en forhandler hurtigst muligt.

Håndtering af overophedning

Tegn på overophedning:

- Temperaturmålerens viser er i det øverste niveau, eller motoren mister pludselig kraft.
- Der kommer damp eller stænk ud af motorrummet.

■ Det første, du skal gøre

1. Parkér straks bilen et sikkert sted.
2. Sluk for alt elektronisk udstyr, og aktivér katastrofeblinket.
 - ▶ **Ingen damp eller stænk til stede:** Lad motoren køre, og åbn motorhjelm.
 - ▶ **Damp eller stænk til stede:** Sluk for motoren, og vent, indtil det stilner af. Åbn derefter motorhjelm.

» Håndtering af overophedning

⚠ ADVARSEL

Damp og stænk fra en overophedet motor kan forårsage alvorlig skoldning.

Lad være med at åbne motorhjelm, hvis der strømmer damp ud.

BEMÆRK / NOTE

Fortsat kørsel med temperaturmålerens viser i det øverste niveau kan beskadige motoren.

■ Det næste, du skal gøre

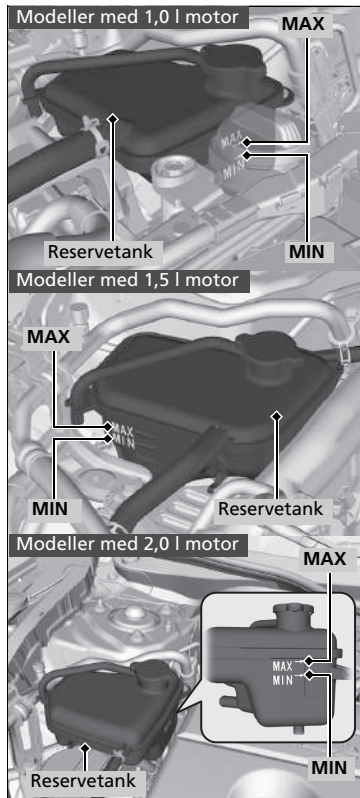

1. Kontrollér, at køleblæseren kører, og sluk motoren, så snart temperaturmålerens viser er kommet længere ned.
 - Hvis køleblæseren ikke kører, skal du slukke motoren med det samme.
2. Når motoren er kølet af, skal du kontrollere kølevæskestanden samt kølesystemets komponenter for lækager.
 - Hvis kølevæskestanden i reservetanken er lav, påfyldes der kølevæske op til **MAX**-mærket.
 - Hvis der ikke er mere kølevæske i reservetanken, skal du kontrollere, at køleren er kold. Tildæk reservetankens dæksel med en kraftig klud, og skru dækslet af. Påfyld om nødvendigt kølevæske op til kanten af påfyldningsstudsene, og skru dækslet på igen.

» Håndtering af overophedning

⚠ ADVARSEL

Hvis du tager dækslet til reservetanken af, mens motoren er varm, kan kølevæsken sprøjte ud og dermed forårsage alvorlig skoldning.

Lad altid motoren og køleren køle af, inden dækslet til reservetanken tages af.

Hvis systemet lækker kølevæske, skal du kontakte en forhandler med henblik på reparation.

Brug kun vand i nødstilfælde eller som en midlertidig løsning. Få en forhandler til at skylle systemet igennem med rigtig frostvæske hurtigst muligt.

■ **Det sidste, du skal gøre**

Når motoren er kølet tilstrækkeligt af, skal du genstarte motoren og kontrollere temperaturmåleren.

Hvis temperaturmålerens viser er kommet længere ned, kan du genoptage kørslen. Hvis temperaturen ikke er faldet, skal du kontakte en forhandler med henblik på reparation.

Hvis indikatoren for lavt olietryk tændes



■ Årsager til, at indikatoren tændes

Tændes, når olietrykket er lavt.

■ Så snart indikatoren tændes, skal du gøre følgende

1. Parkér straks bilen et sikkert sted på en plan overflade.
2. Aktivér om nødvendigt katastrofeblinket.
- **Efter parkering af bilen skal du gøre følgende**
 1. Sluk motoren, og lad den være slukket i ca. 3 minutter.
 2. Åbn motorhjelm, og kontrollér oliestanden.
 - ➔ **Oliekontrol** S. 690
 3. Start motoren, og kontrollér indikatoren for lavt olietryk.
 - ▶ Indikatoren slukkes: Genoptag kørslen.
 - ▶ Indikatoren slukkes ikke inden for 10 sekunder: Sluk motoren med det samme, og kontakt en forhandler med henblik på reparation.

Hvis indikatoren for ladesystemet tændes



■ Årsager til, at indikatoren tændes

Tændes, når batteriet ikke oplades.

■ Når indikatoren tændes, skal du gøre følgende

Sluk for klima anlægget, elbagruden og andre elektriske systemer, og kontakt straks en forhandler med henblik på reparation.

» Hvis indikatoren for lavt olietryk tændes

BEMÆRK / NOTE

Det kan resultere i alvorlige og næsten øjeblikkelige mekaniske skader, hvis motoren køres med lavt olietryk.

» Hvis indikatoren for ladesystemet tændes

Hvis du bliver nødt til at standse midlertidigt, skal du ikke slukke motoren. Genstart af motoren kan hurtigt aflade batteriet.

Hvis fejlindikatoren tændes eller blinker



■ Årsager til, at indikatoren tændes eller blinker

- Tændes, hvis der er en fejl i motorens emissionskontrollsystem.
- Blinker, når der registreres fejltænding.

■ Når indikatoren tændes, skal du gøre følgende

Undgå at køre ved høj hastighed, og få straks bilen efterset af en forhandler.

■ Når indikatoren blinker, skal du gøre følgende

Parkér bilen et sikkert sted væk fra brændbare materialer, og vent mindst 10 minutter med motoren slukket, indtil den er kølet af.

ⓘ Hvis fejlindikatoren tændes eller blinker

BEMÆRK / NOTE

Hvis du kører med fejlindikatoren tændt, kan emissionskontrollsystemet og motoren blive beskadiget.

Hvis fejlindikatoren blinker igen, når du genstarter motoren, skal du køre til den nærmeste forhandler med 50 km/t eller derunder. Få bilen efterset.

Hvis indikatoren for bremsesystemet (rød) tændes eller blinker



(rød)

■ Årsager til, at indikatoren tændes

- Bremsevæskestanden er lav.
- Der er en fejl i bremsesystemet.

■ Når indikatoren tændes under kørsel, skal du gøre følgende

Træd let på bremsepedalen for at kontrollere pedalmodstanden.

- Hvis pedalmodstanden er normal, skal du kontrollere bremsevæskestanden, næste gang du standser.
- Hvis pedalmodstanden ikke er normal, skal du straks reagere. Gear om nødvendigt ned for at motorbremse.

■ Årsager til, at indikatoren blinker

- Der er en fejl i det elektroniske parkeringsbremsesystem.

■ Når indikatoren blinker, skal du gøre følgende

- Undgå at anvende parkeringsbremsen, og få straks bilen efterset af en forhandler.

► Hvis indikatoren for bremsesystemet (rød) tændes eller blinker

Få straks bilen repareret.

Det er farligt at køre, hvis bremsevæskestanden er lav. Hvis bremsepedalen ikke yder modstand, skal du straks standse bilen et sikkert sted. Gear om nødvendigt ned.

Hvis indikatoren for bremsesystemet og **ABS**-indikatoren tændes samtidig, fungerer det elektroniske bremsekraftfordelingssystem ikke. Dette kan medføre, at bilen bliver ustabil ved pludselig opbremsning. Få straks bilen efterset af en forhandler.

Hvis indikatoren for bremsesystemet (rød) blinker, samtidig med at indikatoren for bremsesystemet (gul) tændes, fungerer parkeringsbremsen muligvis ikke. Undgå at anvende parkeringsbremsen, og få straks bilen efterset af en forhandler.

► Hvis indikatoren for bremsesystemet (rød) tændes eller blinker, samtidig med at indikatoren for bremsesystemet (gul) tændes S. 785

Hvis du gentagne gange betjener den elektroniske parkeringsbremse i en kort periode, holder bremsen op med at fungere for at undgå overophedning af systemet, og indikatoren blinker. Den vender tilbage til dens oprindelige tilstand efter ca. 1 minut.

Hvis indikatoren for bremsesystemet (rød) tændes eller blinker, samtidig med at indikatoren for bremsesystemet (gul) tændes



(rød)



(gul)

■ Hvis indikatoren for bremsesystemet (rød) tændes eller blinker, samtidig med at indikatoren for bremsesystemet (gul) tændes, skal du deaktivere parkeringsbremsen manuelt eller automatisk.

➤ Parkeringsbremse S. 633

- Hvis indikatoren for bremsesystemet (rød) lyser konstant eller blinker, samtidig med at indikatoren for bremsesystemet (gul) tændes, skal du standse bilen et sikkert sted og få den eftersat af en forhandler med det samme.
 - Undgå, at bilen bevæger sig.

Modeller med trinløst variabel transmission

Sæt gearvælgeren i positionen **P**.

Modeller med manuel gearkasse

Sæt gearvælgeren i positionen **1** eller **R**.

- Hvis kun indikatoren for bremsesystemet (rød) slukkes, skal du undgå at bruge parkeringsbremsen og få bilen eftersat af en forhandler med det samme.

☒ Hvis indikatoren for bremsesystemet (rød) tændes eller blinker, samtidig med at indikatoren for bremsesystemet (gul) tændes

Hvis parkeringsbremsen aktiveres, kan du muligvis ikke deaktivere den.

Hvis indikatoren for bremsesystemet (rød) og indikatoren for bremsesystemet (gul) tændes samtidig, fungerer parkeringsbremsen.

Hvis indikatoren for bremsesystemet (rød) blinker, samtidig med at indikatoren for bremsesystemet (gul) tændes, fungerer parkeringsbremsen muligvis ikke, fordi den kontrollerer systemet.

Hvis indikatoren for elektrisk servostyring (EPS) tændes



■ Årsager til, at indikatoren tændes

- Tændes, når der er en fejl i servostyringen.
- Hvis du træder på speederen gentagne gange for at øge motoromdrejningstallet under tomgang, tændes indikatoren, og nogle gange bliver rattet tungere at dreje.

■ Når indikatoren tændes, skal du gøre følgende

- Kør ind til siden et sikkert sted, og genstart motoren.
Hvis indikatoren tændes og bliver ved med at lyse, skal bilen straks efterses af en forhandler.

Modeller med tågebaglygte

Hvis indikatoren for lavt dæktryk/ dæktrykadvarselssystem tændes eller blinker



■ Årsager til, at indikatoren tændes eller blinker

Trykket i et dæk er meget lavt, eller dæktrykadvarselssystemet er ikke blevet kalibreret. Hvis der er en fejl i dæktrykadvarselssystemet, blinker indikatoren i ca. et minut og bliver ved med at lyse.

Hvis det kompakte reservehjul* er monteret, tændes indikatoren, eller den blinker først i ca. et minut, hvorefter den forbliver tændt.

■ Når indikatoren tændes, skal du gøre følgende

Kør forsigtigt, og undgå skarpe sving og hårde opbremsninger.

Kør ind til siden et sikkert sted. Kontrollér dæktrykket, og justér det til det angivne niveau. Det angivne dæktryk fremgår af et mærkat på dørstolpen i førersiden.

- ▶ Kalibrér dæktrykadvarselssystemet, efter at dæktrykket er justeret.

🔧 Kalibrering af dæktrykadvarselssystem S. 550

Hvis det kompakte reservehjul* får indikatoren til at tænde, skal der skiftes til et dæk i fuld størrelse. Indikatoren slukker, når dæktrykadvarselssystemet er blevet kalibreret.

■ Når indikatoren blinker og derefter lyser konstant, skal du gøre følgende

Få dækket eftersat af en forhandler hurtigst muligt. Hvis det kompakte reservehjul* først får indikatoren til at blinke, og den derefter forbliver tændt, skal der skiftes til et dæk i fuld størrelse.

Indikatoren slukker, når dæktrykadvarselssystemet er blevet kalibreret.

☒ Hvis indikatoren for lavt dæktryk/dæktrykadvarselssystem tændes eller blinker

BEMÆRK / NOTE

Hvis der køres på et dæk med et alt for lavt dæktryk, kan det overophede dækket. Et overophedet dæk kan svigte. Hold altid dækkene pumpet op til det foreskrevne tryk.

* Ikke tilgængelig på alle modeller

Modeller uden tågebaglygte

Hvis indikatoren for dæktrykadvarselssystemet tændes eller blinker



■ Årsager til, at indikatoren tændes/blinker

Trykket i et dæk er meget lavt, eller dæktrykadvarselssystemet er ikke blevet kalibreret. Hvis der er en fejl i dæktrykadvarselssystemet, blinker indikatoren i ca. et minut og bliver ved med at lyse.

■ Når indikatoren tændes, skal du gøre følgende

Kør forsigtigt, og undgå skarpe sving og hårde opbremsninger. Kør ind til siden et sikkert sted. Kontrollér dæktrykket, og justér det til det angivne niveau. Det angivne dæktryk fremgår af et mærkat på dørstolpen i førersiden.

- Kalibrér dæktrykadvarselssystemet, efter at dæktrykket er justeret.

📖 I tilfælde af punktering S. 744

■ Når indikatoren blinker, skal du gøre følgende

Få dækket eftersat af en forhandler hurtigst muligt.

►► Hvis indikatoren for dæktrykadvarselssystemet tændes eller blinker

BEMÆRK / NOTE

Hvis der køres på et dæk med et alt for lavt dæktryk, kan det overophede dækket. Et overophedet dæk kan svigte. Hold altid dækkene pumpet op til det foreskrevne tryk.

Modeller med tågebaglygte

Hvis symbolet for lav oliestand vises



■ Årsager til, at symbolet vises

Vises, når oliestanden er lav.

■ Så snart symbolet vises, skal du gøre følgende

1. Parkér straks bilen et sikkert sted på en plan overflade.
2. Aktivér om nødvendigt katastrofeblinket.

■ Efter parkering af bilen skal du gøre følgende

1. Sluk motoren, og lad den være slukket i ca. 3 minutter.
2. Åbn motorhjælmen, og kontrollér oliestanden.
 - ▶ Påfyld olie efter behov.

➤ **Oliekontrol** S. 690

⌘ Hvis symbolet for lav oliestand vises

BEMÆRK / NOTE

Det kan resultere i alvorlige og næsten øjeblikkelige mekaniske skader, hvis motoren køres med lav oliestand.

Systemet aktiveres, når motoren er blevet varm. Hvis udetemperaturen er ekstremt lav, skal du muligvis køre i lang tid, før motoren registrerer oliestanden.

Hvis symbolet vises igen, skal du stoppe motoren og kontakte en forhandler med henblik på omgående reparation.

Sikringernes placering

Hvis nogen af de elektriske apparater ikke fungerer, skal du dreje tændingskontakten til positionen LÅST **0***1 og kontrollere, om en af de berørte sikringer er sprunget.

Sikringsboks i motorrum

Placeret i nærheden af batteriet. Tryk på tappene for at åbne sikringsboksen.

Sikringernes placering vises på illustrationen nedenfor.

Find frem til de forskellige sikringer ved at sammenligne nummeret på sikringen og nummeret på illustrationen og diagrammet.

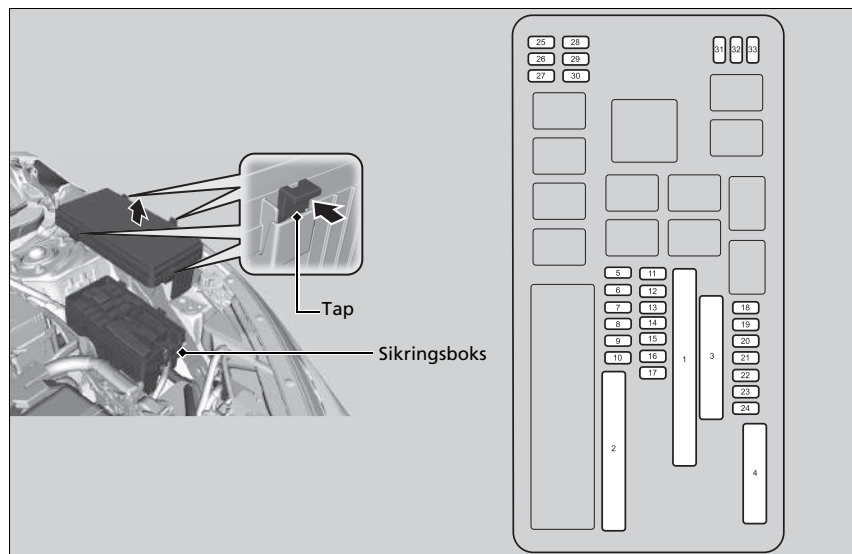

*1: Modeller med nøglefrit adgangssystem har en **ENGINE START/STOP**-knap i stedet for en tændingskontakt.

■ Beskyttet kredsløb og sikringsklassificering

	Beskyttet kredsløb	A
1	OP Blok1*	(60 A)
	VST1 (tomgangsstop)*	30 A
	Køleblæser* ^{1 2}	50 A
	Hovedventilator* ⁷	(30 A)
	Audioforstærker*	(30 A)
	IG Primær2*	(30 A)
	Fjernlys, primær	30 A
	Batteri (hovedsikring)	125 A* ^{1, 7} 150 A* ²
	EPS	70 A
	IG Primær1	30 A* ³ 50 A* ⁴
2	Sikringsboks tilbehør*	(40 A)
	Hovedsikringsboks	60 A
	Forrudeviskermotor	30 A
	Nærlys, primær	30 A
3	Elbagrudd	40 A
	Startmotor	30 A
	Sikringsboks	40 A
	ABS-/VSA-motor	40 A
	ABS/VSA FSR	40 A
	Blæsemotor	40 A

	Beskyttet kredsløb	A
4	–	(40 A)
	PTC HTR2*	(40 A)
	–	(40 A)
5	PTC HTR4*	(40 A)
	Køleblæser* ^{1 2}	5 A
6	Sprinkler	15 A
7	IGP	15 A* ¹ 20 A* ^{2, 7}
8	Stoplygter	10 A
9	FI Sub	15 A
10	Indsprøjtningdyse* ¹	(15 A)
	EVP* ²	(30 A)
11	Sekundær blæser* ⁷	(20 A)
	LAF	5 A
12	FI ECU	10 A
13	Katastrofeblink	15 A
14	Bagsædevarmer*	(15 A)
15	IG spole	15 A
16	Gearkasse*	(15 A)
17	Kørellys	10 A
18	Backup	10 A
19	Audio	15 A
20	Positionlys	10 A

	Beskyttet kredsløb	A
21	Interiørlys	10 A
22	Tågelygter*	(15 A)
23	Airconditionkompressor*	10 A
24	Horn	10 A
25	Audio*	(30 A)
26	Venstre forlygte, nærlys	10 A
27	Højre forlygte, nærlys	10 A
28	Reserve 2	(30 A)* ⁵
	Stopkontakt	(5 A)* ⁶
29	Venstre forlygte, fjernlys	10 A
30	Højre forlygte, fjernlys	10 A
31	ADS*	(15 A)
32	Forlygtevaske*	(30 A)
33	VB ACT* ¹	(5 A)

*1: Modeller med 1,5 l motor

*2: Modeller med 1,0 l motor

*3: Modeller med nøglefrit adgangssystem

*4: Modeller uden nøglefrit adgangssystem

*5: Modeller med tomgangsstop

*6: Modeller uden tomgangsstop og modeller med ledningsnet til anhænger

*7: Modeller med 2,0 l motor

* Ikke tilgængelig på alle modeller

■ Beskyttet kredsløb og sikringsklassificering

Beskyttet kredsløb		A
1	Tilbehør	10 A
2	Nøglelås	5 A
3	Bagrudeviskermotor*	(10 A)
4	Tilbehør3 ^{*6, *7}	(5 A)
	Gearkasse ^{*8}	(10 A)
5	Tilbehør	10 A
6	Tilbehør2 ^{*3, *4}	10 A
7	Måler	10 A
8	Brændstofpumpe	(15 A) ^{*3, *4} (20 A) ^{*5}
9	AIRCON	10 A
10	Bageste strømudtag til tilbehør*	(20 A)
11	Skærm ^{*3}	(5 A)
12	Højre dør, låsning	10 A
13	Venstre dør, oplåsning	10 A
14	Elrude i bagdør, venstre side	20 A
15	Elrude i fordør, passagerside	20 A

Beskyttet kredsløb		A
16	Dørlås	20 A
17	Gearkasse ^{*9}	(10 A)
	Tilbehør3 ^{*2}	(5 A)
18	Elektrisk lændestøtte*	(10 A)
19	Soltag*	(20 A)
20	Starter*	(10 A)
21	ACG	10 A ^{*3, *5} 15 A ^{*4}
22	Kørellys	10 A
23	Tågebaglygte*	10 A
24	Tilbehør*	(5 A)
25	Dørlås i førerside	10 A
26	Højre dør, oplåsning	10 A
27	Elrude i bagdør, højre side	20 A
28	Elrude i fordør, førerside	20 A
29	Forreste strømudtag til tilbehør	20 A
30	Smart ^{*1}	(10 A)
	STS ^{*2}	(5 A)

Beskyttet kredsløb		A
31	–	–
32	Forreste sædevarmer*	(20 A)
33	–	–
34	VSA/ABS	10 A
35	SRS	10 A
36	HAC (ekstraudstyr)	20 A
37	–	–
38	Venstre dør, låsning	10 A
39	Dør i førerside, oplåsning	10 A

- *1: Modeller med nøglefrit adgangssystem
- *2: Modeller uden nøglefrit adgangssystem
- *3: Modeller med 1,5 l motor
- *4: Modeller med 1,0 l motor
- *5: Modeller med 2,0 l motor
- *6: Modeller med nøglefrit adgangssystem, og modeller med 1,0 l motor
- *7: Modeller med nøglefrit adgangssystem, og modeller med 1,5 l motor
- *8: Modeller med trinløst variabel transmission uden nøglefrit adgangssystem
- *9: Modeller med trinløst variabel transmission med nøglefrit adgangssystem

* Ikke tilgængelig på alle modeller

■ Sikringsboks B*

Placeret under instrumentbrættet.

Sikringernes placering vises på illustrationen nedenfor.

Find frem til de forskellige sikringer ved at sammenligne nummeret på sikringen og nummeret på illustrationen og diagrammet.

Venrestyret model

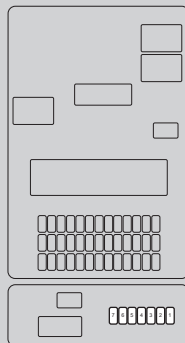
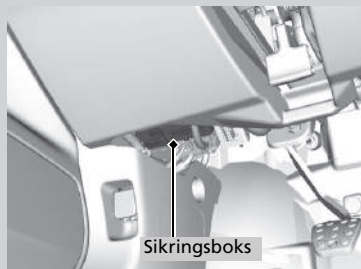

Højrestyret model

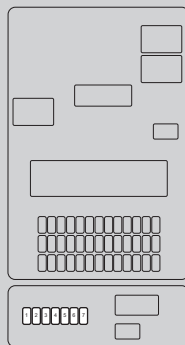

■ Beskyttet kreds og sikringsklassificering

	Beskyttet kreds	A
1	Tilbehør*	(10 A)
2	EOP*	(10 A)
3	Reserve 2	10 A
4	Audio	15 A
5	Afbrydelse af tilbehør	10 A
6	VST 1	10 A
7	Stopkontakt 2*	(5 A)

* Ikke tilgængelig på alle modeller

Kontrol og udskiftning af sikringer

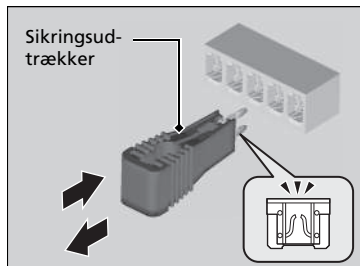
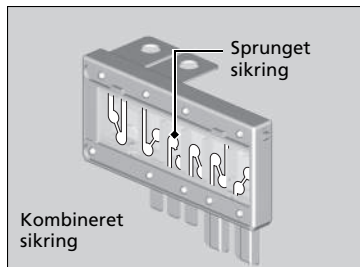

1. Drej tændingskontakten til positionen LÅST **0***1. Sluk forlygterne og alt elektronisk udstyr.
2. Tag låget til sikringsboksen af.
3. Kontrollér den store sikring i motorrummet.
 - Hvis sikringen er sprunget, skal du bruge en stjerneskruetrækker til at fjerne skruen, hvorefter du udskifter sikringen.
4. Kontrollér de små sikringer i motorrummet og kabinen.
 - Hvis der er en sprunget sikring, skal du fjerne den med sikringsudtrækkeren og indsætte en ny sikring.

►► Kontrol og udskiftning af sikringer

BEMÆRK / NOTE

Udskiftning af en sikring til én med en højere klassificering øger risikoen for beskadigelse af det elektriske system betydeligt.

Brug diagrammerne til at finde frem til den pågældende sikring, og kontrollér den foreskrevne strømstyrke.

► Sikringernes placering S. 790

Udskift sikringen med en reservesikring med samme strømstyrke.

Modeller uden tågebaglygte

På bagsiden af låget til sikringsboksen er der en sikringsudtrækker.

*1: Modeller med nøglefrit adgangssystem har en **ENGINE START/STOP**-knap i stedet for en tændingskontakt.

Tilkald professionel assistance, hvis du har brug for hjælp til at få transporteret bilen.

■ Transport på fejblad

Din bil læsses op bag på en lastvogn.

Dette er den bedste måde at transportere bilen på.

■ Løfteudstyr

Der anvendes to drejearme, der indsættes under forhjulene og løfter dem op fra jorden.

Bagdækkene forbliver på jorden. **Dette er en acceptabel måde at transportere bilen på.**

» Nødtransport

BEMÆRK / NOTE

Forsøg på at løfte eller bugser bilen vha. kofangerne kan forårsage alvorlige materielle skader på bilen. Kofangerne er ikke konstrueret til at understøtte bilens vægt.

Kontrollér, at parkeringsbremsen er deaktiveret. Hvis du ikke kan deaktivere parkeringsbremsen, skal bilen transporteres på et fejblad.

➤ **Parkeringsbremse** S. 633

BEMÆRK / NOTE

Forkert transport af bilen, såsom bugsering efter en autocamper eller et andet motorkøretøj, kan ødelægge gearkassen.

Bugsér aldrig bilen udelukkende vha. et reb eller en kæde. Det er yderst farligt, eftersom reb og kæder kan svinge fra side til side og knække.

■ Hvis bilen skal bugseres med forhjulene på jorden:

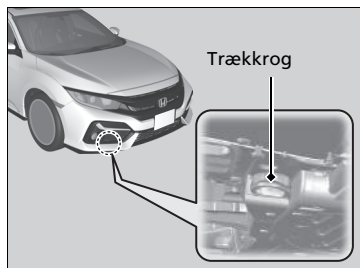

Modeller med trinløst variabel transmission

1. Se efter væskespild på jorden under gearkassehuset.
 - Hvis du finder en lækage, skal du tilkalde professionel hjælp til bugsering, og du skal få bilen eftersat af en forhandler.

Alle modeller

2. Fastgør trækanordningen til trækkrogen.

3. Start motoren.

- Hvis det er svært at starte motoren, skal tændingskontakten sættes i positionen TILBEHØR I^{*1} eller i positionen II^{*1}.

►► Hvis bilen skal bugseres med forhjulene på jorden:

Bugsering af køretøjer er forbudt ved lov i visse lande. Kontroller og overhold lovkravene i det land, du kører i, inden køretøjet bugseres.

Hvis fremgangsmåden ikke kan blive fulgt nøjagtigt, skal du ikke lade bilen transportere med forhjulene på jorden.

Hvis du ikke kan starte motoren, kan du opleve følgende under bugsering af bilen.

Modeller med nøglefrit adgangssystem

- Kontroller, at rattet ikke er låst.

Alle modeller

- Det kan være svært at bremse, da bremseforstærkeren er deaktiveret.
- Rattet bliver tungt at dreje, da servostyringen er deaktiveret.

Modeller med manuel gearkasse

- Hvis tændingskontakten drejes til positionen LÅST 0^{*1}, låses rattet.

Lange nedkørsler varmer bremserne op. Det kan forhindre bremserne i at fungere korrekt. Hvis bilen skal bugseres på en skråning, skal du tilkalde professionel hjælp.

Hvis forhjulene er på jorden, er det bedst ikke at bugser bilen længere end 80 km og ikke at køre hurtigere end 55 km/t.

*1: Modeller med nøglefrit adgangssystem har en **ENGINE START/STOP**-knap i stedet for en tændingskontakt

Modeller med trinløst variabel transmission

4. Træd på bremsepedalen.
5. Skift til positionen **D** i 5 sekunder og derefter til positionen **N**.
6. Deaktiver parkeringsbremsen.

Modeller med manuel gearkasse

4. Skift til positionen **N**.
5. Deaktiver parkeringsbremsen.

» Hvis bilen skal bugseres med forhjulene på jorden:**Modeller med manuel gearkasse**

Undlad at file på koblingen i lang tid for at få den til at løsne sig. Den kan blive overophedet og beskadige gearkassen.

BEMÆRK / NOTE**Modeller med trinløst variabel transmission**

Hvis du ikke kan skifte gear eller starte motoren, beskadiges gearkassen. Bilen skal bugseres med forhjulene løftet fra jorden.

Hvad du skal gøre, hvis brændstofklappen ikke kan låses op

Hvis du ikke kan låse brændstofklappen op, skal du følge denne fremgangsmåde.

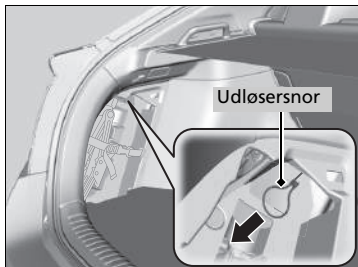

1. Åbn bagklappen.
2. Træk i stroppen til lemmen i bagagerummet, og åbn lemmen.
3. Drej tappen, og træk i den for at åbne afdækningen til opbevaringsrummet i venstre side af bagagerummet.
4. Træk udløsnorsnoren mod dig selv.
 - ▶ Udløsnorsnoren låser brændstofklappen op, når der trækkes i den.

Hvis brændstofklappen ikke kan låses op

Efter at have foretaget disse foranstaltninger skal du kontakte en forhandler for at få bilen efterset.

Hvis bagklappen ikke kan åbnes

Hvad du skal gøre, hvis bagklappen ikke kan åbnes

Hvis du ikke kan åbne bagklappen, skal du følge denne fremgangsmåde.

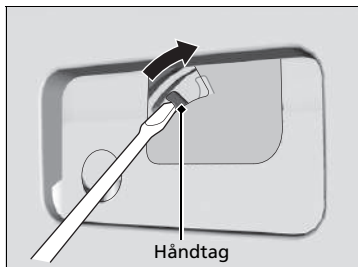
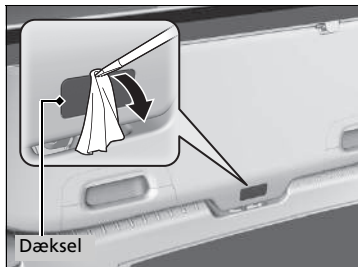

1. Brug en kærviskruetrækker til at fjerne dækslet på bagsiden af bagklappen.
 - ▶ Pak skruetrækkeren ind i en klud for at undgå at lave ridser.
2. Åbn bagklappen ved at trykke på den og samtidig skubbe til tappen med kærviskruetrækkeren.

☒ Hvis bagklappen ikke kan åbnes

Opfølgning:

Efter at have foretaget disse foranstaltninger skal du kontakte en forhandler for at få bilen efterset.

Når du åbner bagklappen indefra, skal du sikre dig, at der er tilstrækkelig plads bag bagklappen, så den ikke rammer personer eller genstande.

Påfyldning af brændstof fra en dunk

Hvis du er kørt tør for brændstof og skal tanke bilen fra en dunk, skal du benytte tragten, der fulgte med bilen.

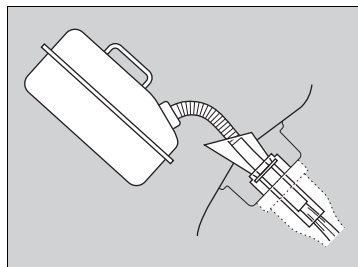
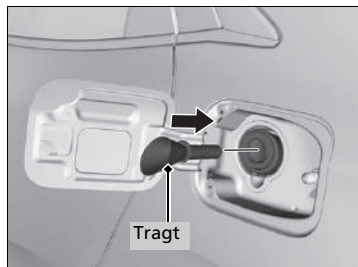

1. Sluk motoren.
2. Tryk på kanten af brændstofklappen for at få den til at vippe en smule op.
 - ▶ Brændstofklappen åbnes.
3. Tag tragten ud af bagagerummet.
 - ▶ **Tryk af værktøj** S. 742
4. Anbring enden af tragten på den nederste del af påfyldningsstuds, og før den derefter langsomt helt ind.
 - ▶ Sørg for, at enden af tragten føres langt nok ned i påfyldningsrøret.
5. Hæld brændstoffet fra dunken i tanken.
 - ▶ Sørg for at hælde brændstoffet forsigtigt, så du ikke spilder.
6. Tag tragten ud af påfyldningsstuds.
 - ▶ Tør eventuelt brændstof af tragten, før den sættes på plads igen.
7. Luk brændstofklappen med hånden.

▶▶ Påfyldning af brændstof fra en dunk

⚠ ADVARSEL

Brændstof er meget brandfarligt og eksplosivt. Forkert håndtering af brændstof kan medføre forbrænding eller alvorlig personskade.

- Sluk motoren, og hold afstand til varmekilder, åben ild og gnister.
- Påfyld kun brændstof udenfor.
- Tør straks spildt brændstof op.

BEMÆRK / NOTE

Indsæt ikke tuden fra en dunk eller andre tragte end den, der fulgte med bilen. Det kan beskadige brændstofsyste­met. Prøv ikke at lirke eller tvinge brændstoftankens lukkemekanisme op med en eller anden genstand. Det kan beskadige brændstofsyste­met og lukkemekanismen.

Kontrollér, at brændstoffet i dunken er benzin, før du hælder det i tanken.

Oplysninger

Dette kapitel indeholder specifikationer for bilen, oplysninger om placering af identifikationsnumre samt andre oplysninger, der kræves af loven.

Specifikationer	804
Identifikationsnumre	
Køretøjsidentifikationsnummer (VIN), motornummer og gearkassennummer	808
Apparater, der udsender radiobølger*	811
EF-overensstemmelseserklæring, sammenfatning*	823

■ Specifikationer for bilen

Model	Civic ^{*1} Civic TYPE R ^{*2}
Kørekklar vægt	Modeller med 1,0 l motor 1.239-1.371 kg ^{*3} 1.229-1.362 kg ^{*4} Modeller med 1,5 l motor 1.341-1.396 kg ^{*3} 1.308-1.362 kg ^{*4} Modeller med 2,0 l motor 1.362-1.420 kg ^{*7} 1.387-1.390 kg ^{*8}
Maksimalt tilladt vægt	Se certificeringsmærket på dørstolpen i passagersiden ^{*5} Se certificeringsmærket på dørstolpen i førersiden ^{*6}
Maksimalt tilladt akselbelastning	Se certificeringsmærket på dørstolpen i passagersiden ^{*5} Se certificeringsmærket på dørstolpen i førersiden ^{*6}

- *1: Undtagen modeller med 2,0 l motor
- *2: Modeller med 2,0 l motor
- *3: Modeller med trinløst variabel transmission
- *4: Modeller med manuel gearkasse
- *5: Højrestyret model
- *6: Venstrestyret model
- *7: Modeller med tågebaglygte
- *8: Modeller uden tågebaglygte

■ Specifikationer for motoren

Type	Vandkølet 3-cylindret DOHC-rækkemotor ^{*1} Vandkølet 4-cylindret DOHC-rækkemotor ^{*2, *3}
Boring x slaglængde	73,0 × 78,7 mm ^{*1} 73,0 × 89,5 mm ^{*2} 86,0 × 85,9 mm ^{*3}
Slagvolumen	988 cm ³ ^{*1} 1.498 cm ³ ^{*2} 1.996 cm ³ ^{*3}
Kompressionsforhold	10,0 : 1 ^{*1} 10,6 : 1 ^{*2} 9,8 : 1 ^{*3}
Tændrør	NGK ILZKAR8H8S

- *1: Modeller med 1,0 l motor
- *2: Modeller med 1,5 l motor
- *3: Modeller med 2,0 l motor

■ Brændstof

Type	Blyfri benzin/benzin iblandet ætanol op til E10 (90% benzin og 10% ætanol), oktantal 95 eller højere ^{*1, *2} Blyfri benzin med et oktantal (RON) på 95 eller højere ^{*3}
Kapacitet for brændstoftank	46,9 l

- *1: Modeller med 1,0 l motor eller 1,5 l motor
- *2: Modeller med 2,0 l motor og tågebaglygte
- *3: Modeller uden tågebaglygte

■ Batteri

Kapacitet	48AH(5)60AH(20)
-----------	-----------------

Tomgangsstop:
Batteriet, som er monteret i denne bil, er specielt designet til en model med automatisk tomgangsstop. Hvis batteriet skal udskiftes, skal du sørge for at vælge den angivne type (L2). Bed en forhandler om yderligere oplysninger.

■ Sprinklervæske

Kapacitet for beholder	3,0 l ^{*1} 3,5 l ^{*2} 2,5 l ^{*3}
------------------------	---

- *1: Modeller med 2,0 l motor
- *2: Undtagen modeller med 2,0 l motor og forlygtevaskere
- *3: Undtagen modeller med 2,0 l motor uden forlygtevaskere

■ Pærer

Forlygter (nærlys)	LED
Forlygter (fjernlys)	LED
Tågeforlygter*	LED
Forreste afviserblink	LED
Forreste sidemarkeringslys*	5 W (gul)
Positionsls/kørellys	LED
Afviserblink på siden	LED* ¹ 5 W (gul)* ²
Stoplygter	21 W
Baglygter	LED
Bageste afviserblink	21 W (gul)
Baklygter	16 W
Tågebaglygte*	LED
Højt monteret stoplygte	LED
Bageste nummerpladelys	LED
Interiørlys	
Læselamper	8 W
Loftsls	8 W
Lys i makeup-spejl*	2 W
Lys i midterkonsol*	LED
Lys i bagagerum	5 W
Lys i handskerum*	3,4 W

*1: Placeret på sidespejlene

*2: Placeret på skærmene

■ Airconditionsystem*

Kølemiddeltpe	HFO-1234yf (R-1234yf) ¹ HFC-134a (R-134a) ²
Påfyldningsmængde	375-425 g ¹ 435-485 g ²

*1: Modeller med tågebaglygte

*2: Modeller uden tågebaglygte

■ Bremsevæske/koblingsvæske*

Anbefalet	Bremsevæske mærket DOT 3 eller DOT 4
-----------	--------------------------------------

■ Gearolie til trinløst variabel transmission*

Anbefalet	Honda HCF-2	
Kapacitet	Skift	3,4 l ¹ 3,7 l ²

*1: Modeller med 1,0 l motor

*2: Modeller med 1,5 l motor

■ Gearolie til manuel gearkasse*

Anbefalet	Honda MTF	
Kapacitet	Skift	1,9 l ¹ 2,2 l ²

*1: Undtagen modeller med 2,0 l motor

*2: Modeller med 2,0 l motor

■ Motorolie

Anbefalet	Modeller til Europa og Ukraine	Original Honda motorolie af typen 2.0 ACEA C2/C3 0W-30, 5W-30, 10W-30
	Undtagen modeller til Europa og Ukraine uden benzinpartikelfilter	
Anbefalet	Modeller til Europa og Ukraine uden benzinpartikelfilter	Original Honda motorolie af typen 0W-20, 0W-30, 5W-30, 10W-30 ACEA A5/B5, API service SM eller højere kvalitet 0W-20, 0W-30, 5W-30, 10W-30
	Undtagen modeller til Europa og Ukraine med benzinpartikelfilter	Original Honda motorolie af typen 0W-20 ACEA C2/C3 0W-30, 5W-30, 10W-30
Kapacitet	Skift	3,5 l ¹ 3,2 l ² 5,0 l ³
	Skift inklusive filter	3,8 l ¹ 3,5 l ² 5,4 l ³

*1: Modeller med 1,0 l motor

*2: Modeller med 1,5 l motor

*3: Modeller med 2,0 l motor

Der henvises til følgende side med henblik på at vurdere, om din bil er udstyret med et benzinpartikelfilter.

📄 **Anbefalet motorolie S. 687**

■ Kølevæske

Anbefalet Honda helårs frostvæske/kølevæske type 2

Blandingsforhold 50/50 med destilleret vand

Modeller med 1,0 l motor

6,05 l¹

(ved skift inkl. de resterende 0,745 l i reservetanken)

5,83 l²

(ved skift inkl. de resterende 0,745 l i reservetanken)

Modeller med 1,5 l motor

4,92 l¹

(ved skift inklusive de resterende 0,58 l i reservetanken)

4,84 l²

(ved skift inklusive de resterende 0,58 l i reservetanken)

Modeller med 2,0 l motor

4,65 l³

(ved skift inklusive de resterende 0,75 l i reservetanken)

4,64 l⁴

(ved skift inklusive de resterende 0,75 l i reservetanken)

*1: Modeller med trinløst variabel transmission

*2: Modeller med manuel gearkasse

*3: Højrestyret model

*4: Venstestyret model

■ Dæk

Almindelig	Størrelse	215/55R16 93V ^{*1}
		235/45R17 94W ^{*2}
		245/35ZR19 93Y ^{*3}
Tryk	Se mærkatet på dørstolpen i føresiden	
	245/30ZR20 90Y ^{*4}	

Kompakt reservehjul*	Størrelse	T125/80D16 97M ^{*1, *2}
		T125/70R18 99M ^{*3, *4}
Tryk	Se mærkatet på dørstolpen i føresiden	

Hjulstørrelse	Almindelig	16 × 7J ^{*1}
		17 × 8J ^{*2}
		19 × 8 1/2J ^{*3}
		20 × 8 1/2J ^{*4}
Kompakt reservehjul*	16 × 4T ^{*1, *2}	
	18 × 4T ^{*3, *4}	

*1: Modeller med 16" hjul

*2: Modeller med 17" hjul

*3: Modeller med 19" hjul

*4: Modeller med 20" hjul

■ Honda TRK luftkompressor

Vægtet lydtrykniveau	75 dB (A)
Vægtet lydeffektniveau	95 dB (A)

■ Bremse

Type	Med bremseforstærkning
For	Med ventilerede skiver
Bag	Med ikke-ventilerede skiver
Parkering	Elektronisk parkeringsbremse

■ Bilens dimensioner

Modeller med 1,0 l motor eller 1,5 l motor

Længde	4.518 mm	
Bredde	1.799 mm	
Højde	1.428 mm	
Akselafstand	2.697 mm	
Sporvidde	For	1.547 mm ^{*1}
	Bag	1.537 mm ^{*2}
Sporvidde	For	1.563 mm ^{*1}
	Bag	1.553 mm ^{*2}

*1: Modeller med 16" hjul

*2: Modeller med 17" hjul

Modeller med 2,0 l motor

Længde	4.557 mm	
Bredde	1.877 mm	
Højde	1.427 mm ^{*1}	
	1.434 mm ^{*2}	
Akselafstand	2.699 mm	
Sporvidde	For	1.599 mm
	Bag	1.602 mm

*1: Modeller med tågebaglygte

*2: Modeller uden tågebaglygte

Modeller med 1,0 l motor og klimaanlæg

■ Anhængertrækkets monteringspunkt/ bageste udhæng*1

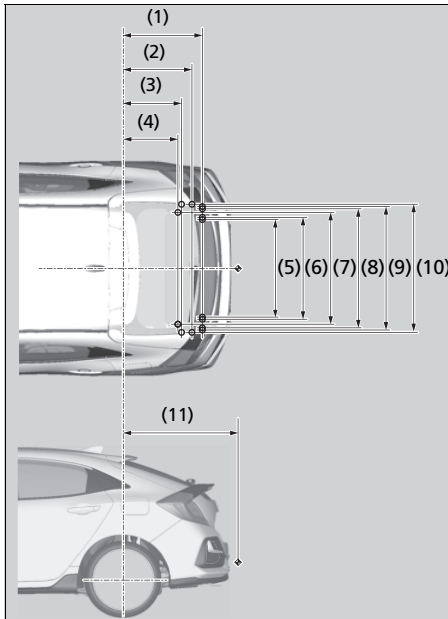

BEMÆRK:

1. ○ mærkerne viser anhængertrækkets monteringspunkter.
2. ◆ mærkerne viser anhængertrækkets tilkoblingspunkt.

*1: Undtagen modeller til Tunesien

Nr. Dimensioner

- (1) 667 mm
- (2) 582 mm
- (3) 497 mm
- (4) 467 mm
- (5) 915 mm
- (6) 925 mm
- (7) 985 mm
- (8) 1.045 mm
- (9) 1.055 mm
- (10) 1.078 mm
- (11) 983 mm

Modeller med 1,0 l motor og klimaanlæg

■ Maks. anhængervægt*1

Anhænger med manuel gearkasse	1.200 kg	
Anhænger med bremses	Modeller med trinløst variabel transmission	800 kg
Anhænger uden bremses	500 kg	
Maksimalt tilladt kugletryk på anhængertrækket	75 kg	

*1: Undtagen modeller til Tunesien

Køretøjsidentifikationsnummer (VIN), motornummer og gearkassenummer

Bilen er udstyret med et 17-cifret identifikationsnummer (VIN), som bruges til garantiregistrering af bilen hos producenten samt til registrering af bilen hos de lokale myndigheder og det relevante forsikringselskab.

Din bils køretøjsidentifikationsnummer (VIN), motornummer og gearkassenummer er placeret som følger.

» Køretøjsidentifikationsnummer (VIN), motornummer og gearkassenummer

Det indvendige stelnummer (VIN) er placeret under dækslet.

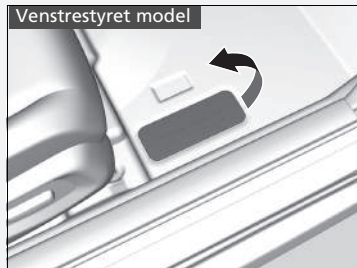
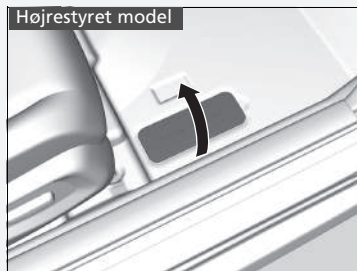

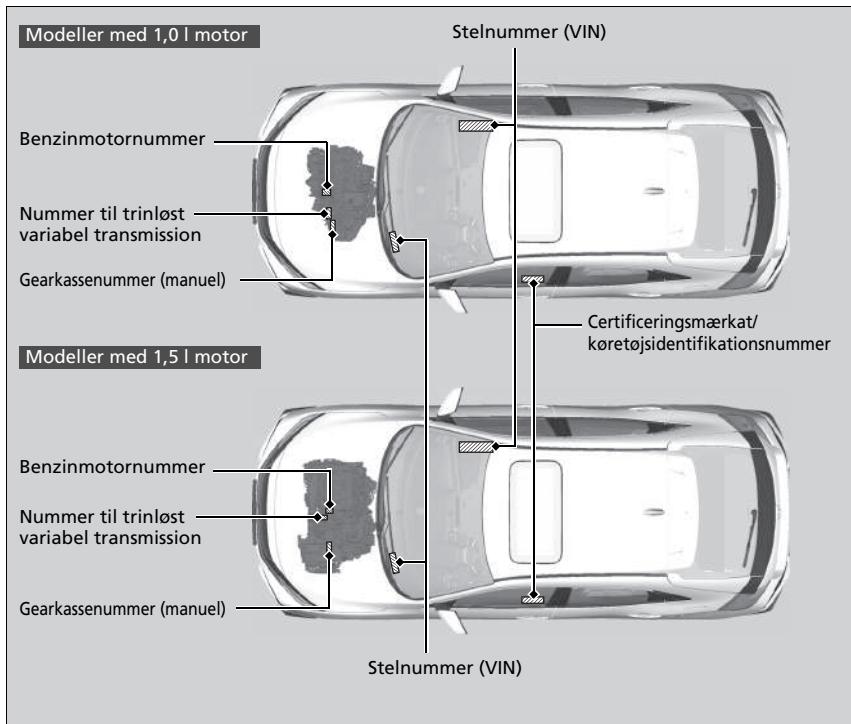

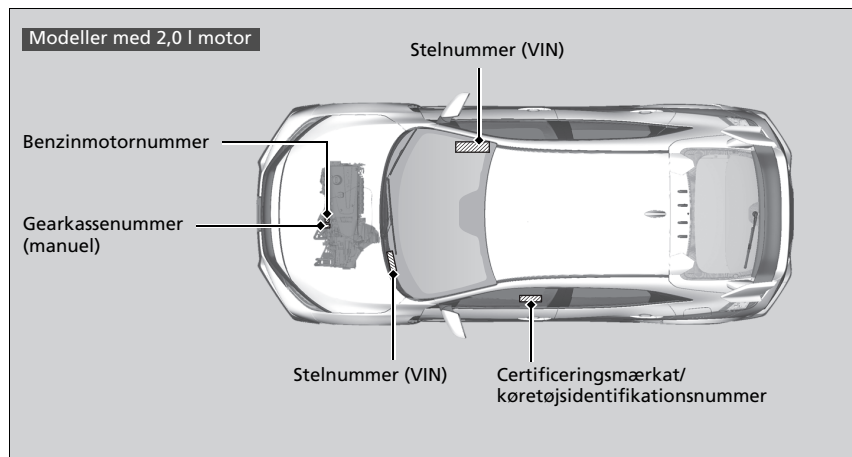

Apparater, der udsender radiobølger*

Følgende produkter og systemer på bilen udsender radiobølger under drift.

Fjernbetjening*

Startspærrefunktion

KVALITET Акционерско друштво за ispitivanje kvaliteta "KVALITET" NA
 Акционерско друштво за испитивање квалитета "КВАЛИТЕТ" НА
 Joint stock company for quality testing "KVALITET" NA

POTVRDA O USAGLAŠENOSTI - RITTO Broj: P1617162800
 CONFIRMATION OF CONFORMITY - RITTO No: P1617162800

Podnošac zahteva: DELTA AUTOMOTO D.O.O.
 Applicant: 11070 NOVI BEČIRAD
 ČIMLADINSKI BRIGADA 33A

Vrsta opreme: KLUJČU ZA DALJINSKI PRISTUP VOZILU
 Equipment category:

Oznaka tipa/modela: HLK6-ST
 Equipment type/model:

Robna marka: Honda Lock
 Equipment trademark:
 Proizvođač: Honda Lock Mfg. Co., Ltd.
 Japan

Vrednovana dokumentacija / Evaluated documentation:
 Laboratorijski izveštaji / Test reports:
 SERTIFIKAT ZA USAGLAŠENOSTI - RITTO Broj: P154118500
 CONFIRMATION OF CONFORMITY - RITTO No: P154118500

Na osnovu gore navedene dokumentacije utvrđeno je da gore navedeno oprema zadovoljava zahtevne Pravilnika o radio opremi i telekomunikacionim terminalnim opremi (Sj. glasnik RH, 11/2012).
 On the basis of the above mentioned documentation it is found that above mentioned equipment fulfils the requirements of the "Rulebook on Radio Equipment and Telecommunication Terminal Equipment of Official Gazette (RG, 11/2012).

Naizdašne prevere u specifikaciji, tipu/modelu, komponentama, akcijama/karakteristikama opreme koji utiču na usaglašenost sa navedenom Pravilnikom moraju se primeniti "KVALITET" u.s. bb.
 Any changes occur in the specification, type/model, components of the design, technical characteristics which may influence on conformity to the above-mentioned Rulebook, shall be forwarded to "KVALITET".

Mesto i datum izdavanja: Novi Bečirad, 01.11.2020.
 Place and date: Novi Bečirad, 01.11.2020.

Generalni direktor: Vlado Vučković, općinač

Opis dokumenta sadrži samo za proizvode koji su izdvojeni sa proizvodima koji su bili predmet vrednovanja.
 Description of document contains only for products that are separated from products that were the subject of evaluation.

KVALITET Акционерско друштво за ispitivanje kvaliteta "KVALITET" NA
 Акционерско друштво за испитивање квалитета "КВАЛИТЕТ" НА
 Joint stock company for quality testing "KVALITET" NA

POTVRDA O USAGLAŠENOSTI - RITTO Broj: P1617162900
 CONFIRMATION OF CONFORMITY - RITTO No: P1617162900

Podnošac zahteva: DELTA AUTOMOTO D.O.O.
 Applicant: 11070 NOVI BEČIRAD
 ČIMLADINSKI BRIGADA 33A

Vrsta opreme: UREĐAJ ZA BLOKADU KONTAKT BRAVE VOZILA
 Equipment category:

Oznaka tipa/modela: HLK6-1R
 Equipment type/model:

Robna marka: Honda Lock
 Equipment trademark:
 Proizvođač: Honda Lock Mfg. Co., Ltd.
 Japan

Vrednovana dokumentacija / Evaluated documentation:
 Laboratorijski izveštaji / Test reports:
 SERTIFIKAT ZA USAGLAŠENOSTI - RITTO Broj: P154118500
 CONFIRMATION OF CONFORMITY - RITTO No: P154118500

Na osnovu gore navedene dokumentacije utvrđeno je da gore navedeno oprema zadovoljava zahtevne Pravilnika o radio opremi i telekomunikacionim terminalnim opremi (Sj. glasnik RH, 11/2012).
 On the basis of the above mentioned documentation it is found that above mentioned equipment fulfils the requirements of the "Rulebook on Radio Equipment and Telecommunication Terminal Equipment of Official Gazette (RG, 11/2012).

Naizdašne prevere u specifikaciji, tipu/modelu, komponentama, akcijama/karakteristikama opreme koji utiču na usaglašenost sa navedenom Pravilnikom moraju se primeniti "KVALITET" u.s. bb.
 Any changes occur in the specification, type/model, components of the design, technical characteristics which may influence on conformity to the above-mentioned Rulebook, shall be forwarded to "KVALITET".

Mesto i datum izdavanja: Novi Bečirad, 01.11.2020.
 Place and date: Novi Bečirad, 01.11.2020.

Generalni direktor: Vlado Vučković, općinač

Opis dokumenta sadrži samo za proizvode koji su izdvojeni sa proizvodima koji su bili predmet vrednovanja.
 Description of document contains only for products that are separated from products that were the subject of evaluation.

Modeller til
Serbien

Modeller til
Marokko

AGREE PAR L'ANRT MAROC
 Numéro d'agrément: MR 8359 ANRT 2013
 Date d'agrément: 19/07/2013

AGREE PAR L'ANRT MAROC
 Numéro d'agrément: MR 8091 ANRT 2013
 Date d'agrément: 25/04/2013

* Ikke tilgængelig på alle modeller

Karosseristyre modul Nøglefrit adgangssystem*

KVALITET
Aktionærsko društvo za ispitivanje kvaliteta "KVALITET" NIS
Aktionærsko društvo za ispitivanje kvaliteta "KVALITET" HNU
Joint-stock company for quality testing "KVALITET" NIS

POTVRDA O USAGLAŠENOSTI - RITTO Broj: P1618078800
CONFIRMATION OF CONFORMITY - R&TTE No. No.

Podnosioc zahteva: RITTE CONSULTING DOO
Applicant: 11000 BEOGRAD-RAKOVICA
KNEZA VESELINA, 69/17

Vrsta opreme: KONTROLNI MODUL
Equipment category:

Oznaka tipa/modula: 40737300
Equipment type/module:

Robna marka: Continental
Equipment trademark:
Proizvođač: Continental Automotive GmbH
Manufacturer: NEMACKA

Vrednovana dokumentacija: Evaluated documentation:
Laboratorij/ Beogradski Centar za Ispitivanje Kvaliteta
Isprobavanje: 03.05.2015. - 03.05.2015.
Laboratory/ 03.05.2015. - 03.05.2015.
Test report: RITTO/RTTE: CAR Control System GmbH
T3321-00-00-UP, 03.05.2015.

Na osnovu gore navedene dokumentacije utvrđeno je da gore navedena oprema zadovoljava zahteva Pravilnika o radio opremi i telekomunikacionom terminalnoj opremi (03. glava, RS, 11/2012).
On the basis of the above mentioned documentation it is determined that above mentioned equipment fulfils the requirements of the Regulation on Radio Equipment and Telecommunication Terminal Equipment (Official Gazette RS, 11/2012).

Nastale promene u specifikaciji, suvremene komponente, električne karakteristika opreme koji ulazu na usaglašenost sa navedenom Pravilnikom mogu se pronaći "Kvalitet" a.s.d. NIS.
Any change occur in the specification, modern components of the design, electrical construction which may influence on conformity to the above mention Rulesbook, shall be forwarded to "Kvalitet".

Prvo izdavanje Polazne za navedenu opremu: 15.05.2015. broj Polazna: P1615591800

Mesto i datum izdavanja: Vadi do: 10.05.2021.
Place and date: Valid until:

Generativni direktor: Vlado Vučković, dipl. inž.

Ovaj dokument važi samo za proizvod koji su izdavači i proizvođači koji su bili predmet vrednovanja.
This document valid only for the product which were the subject of the assessment and manufacturer who were the subject of the assessment.

Bul. Svetlog Cara Konstantina 82-86, NIS 82000, Srbija. Tel: (018)550-765, 550-824. Fax: (018)550-836, 550-868
e-mail: office@kvalitet.co.rs, http://www.kvalitet.co.rs

Fjernbetjening Nøglefrit adgangssystem*

KVALITET
Aktionærsko društvo za ispitivanje kvaliteta "KVALITET" NIS
Aktionærsko društvo za ispitivanje kvaliteta "KVALITET" HNU
Joint-stock company for quality testing "KVALITET" NIS

POTVRDA O USAGLAŠENOSTI - RITTO Broj: P1617072200
CONFIRMATION OF CONFORMITY - R&TTE No. No.

Podnosioc zahteva: RITTE CONSULTING DOO
Applicant: 11000 BEOGRAD
MARCKA 29/22

Vrsta opreme: KLJUČ ZA DALJINSKI PRISTUP VOZILU
Equipment category:

Oznaka tipa/modula: V24/V4
Equipment type/module:

Robna marka: Continental
Equipment trademark:
Proizvođač: Continental Automotive GmbH
Manufacturer: Germany

Vrednovana dokumentacija: Evaluated documentation:
Laboratorij/ Beogradski Centar za Ispitivanje Kvaliteta
Isprobavanje: 12.09.2013. - 02.11.2013.
Laboratory/ 12.09.2013. - 02.11.2013.
Test report: EMK/EC: M.Đudić Hochfrequenz-Technik
12.09.2013. - 02.11.2013.
RITTO/RTTE: M.Đudić Hochfrequenz-Technik
12.09.2013. - 02.11.2013.
12.09.2013. - 02.11.2013.

Na osnovu gore navedene dokumentacije utvrđeno je da gore navedena oprema zadovoljava zahteva Pravilnika o radio opremi i telekomunikacionoj terminalnoj opremi (03. glava, RS, 11/2012).
On the basis of the above mentioned documentation it is found that above mentioned equipment fulfils the requirements of the Regulation on Radio Equipment and Telecommunication Terminal Equipment (Official Gazette RS, 11/2012).

Nastale promene u specifikaciji, suvremene komponente, električne karakteristika opreme koji ulazu na usaglašenost sa navedenom Pravilnikom mogu se pronaći "Kvalitet" a.s.d. NIS.
Any change occur in the specification, modern components of the design, electrical construction which may influence on conformity to the above mention Rulesbook, shall be forwarded to "Kvalitet".

Prvo izdavanje Polazne za navedenu opremu: 16.05.2013. broj Polazna: P1614053800

Mesto i datum izdavanja: Vadi do: 11.05.2020.
Place and date: Valid until:

Generativni direktor: Vlado Vučković, dipl. inž.

Ovaj dokument važi samo za proizvod koji su izdavači i proizvođači koji su bili predmet vrednovanja.
This document valid only for the product which were the subject of the assessment and manufacturer who were the subject of the assessment.

Bul. Svetlog Cara Konstantina 82-86, NIS 82000, Srbija. Tel: (018)550-765, 550-824. Fax: (018)550-836, 550-868
e-mail: office@kvalitet.co.rs, http://www.kvalitet.co.rs

Modeller til
Serbien

Oplysninger

Modeller til
Marokko

AGREE PAR L'ANRT MAROC
Numéro d'agrément: MR 10384 ANRT 2015
Date d'agrément: 14/05/2015

AGREE PAR L'ANRT MAROC
Numéro d'agrément: MR 8478 ANRT 2013
Date d'agrément: 24/09/2013

Håndfrit telefonsystem* (modeller med lydanlæg med standarddisplay)

Håndfrit telefonsystem* (modeller med lydanlæg med farvedisplay)

KVALITET
Akronski društvo za ispitivanje kvaliteta "KVALITET" NE
Акронски друштво за испитивање квалитета "КВАЛИТЕТ" НЕ
Joint-stock company for quality testing "KVALITET" NE

POTVRDA O USAGLAŠENOSTI - RITTO Broj: P1618123900
CONFIRMATION OF CONFORMITY - RITTE No:

Proizvođač/zastupnik: RTTE CONSULTING DOO
Agencija: 11000 BEOGRAD-RAKOVAČA
KINEZA VIŠEVLAVIA 532/7

Vrsta opreme: AUDIO UREĐAJ ZA AUTOMOBIL
Equipment category:

Oznaka tipa/modela: NR-000
Equipment type/model:

Robna marka: MITSUBISHI
Equipment trademark:
Proizvođač: Mitsubishi Electric Corporation-Sanda Works
Manufacturer: JAPAN

Vrednovana dokumentacija / Evaluated documentation:
Laboratorij / Brodovi certifikata / UJ, Japan, Inc. / see EMC Lab.:
Ispitni listovi / 10706644H-0, 24.08.2015 /
Laboratory / ENEM-C, UJ, Japan, Inc. / see EMC Lab.:
Test report / 10706644H-0, 24.08.2015 /
RITTE/RITTE: UJ, Japan, Inc. / see EMC Lab.:
10706644H-0, 24.08.2015 /
10706644H-0, 24.08.2015 /
10706644H-0, 24.08.2015 /
10706644H-0, 24.08.2015 /
10706644H-0, 24.08.2015 /

Na osnovu date vrednovane dokumentacije utvrdjeno je da gore navedena oprema zadovoljava zahtevne Priloge A i redni opšti tehničko-konstrukcijski tehnički uslovi (D, članak 105, 110(2)).
On the basis of the above mentioned documentation it is found that above mentioned equipment fulfils the requirements of the "Module A on Radio Equipment and Interference" Technical Document (Annexes A, 110(2)).

Na osnovu procene u specifikaciji, isporučenosti, komponentama, selektivno karaktizirane opreme koji uključuje usaglašenost sa navedenom Prilozima A i redni opšti tehnički uslovi (D, članak 105, 110(2)).
Any changes occur in the specification, components, components of the design, electrical construction which may influence on conformity to the above mentioned standards, shall be forwarded to "Kvalitet".

Preko izdavanja Potvrde za navedenu opremu: 11.08.2018 Broj: P1618123900
Mesto i datum izdavanja: Vanič do: 07.08.2021.
Place and date: Vanič do: 07.08.2021.

Opšti dokumenti sadrže saopštenje koji su izdvojeni sa proizvođača koji su bili predmet vrednovanja.
Bul. Svengy Csaka Memorandum 82-88, № 18000, Buda, Tel: (36)360-166, 550-224, Fax: (36)360-038, 550-808
e-mail: office@kvalitet.com, http://www.kvalitet.com

KVALITET
Akronski društvo za ispitivanje kvaliteta "KVALITET" NE
Акронски друштво за испитивање квалитета "КВАЛИТЕТ" НЕ
Joint-stock company for quality testing "KVALITET" NE

POTVRDA O USAGLAŠENOSTI - RITTO Broj: P1618134500
CONFIRMATION OF CONFORMITY - RITTE No:

Proizvođač/zastupnik: RTTE CONSULTING DOO
Agencija: 11000 BEOGRAD-RAKOVAČA
KINEZA VIŠEVLAVIA 532/7

Vrsta opreme: AUDIO UREĐAJ ZA AUTOMOBIL
Equipment category:

Oznaka tipa/modela: BH1601
Equipment type/model:

Robna marka: PANASONIC
Equipment trademark:
Proizvođač: PANASONIC CORPORATION AUTOMOTIVE & INDUSTRIAL SYSTEMS COMPANY
Manufacturer: JAPAN

Vrednovana dokumentacija / Evaluated documentation:
Laboratorij / Brodovi certifikata / UJ, Japan, Inc. / see EMC Lab.:
Ispitni listovi / 10706644H-0, 24.08.2015 /
Laboratory / ENEM-C, UJ, Japan, Inc. / see EMC Lab.:
Test report / 10706644H-0, 24.08.2015 /
RITTE/RITTE: UJ, Japan, Inc. / see EMC Lab.:
10706644H-0, 24.08.2015 /
10706644H-0, 24.08.2015 /
10706644H-0, 24.08.2015 /
10706644H-0, 24.08.2015 /

Na osnovu date vrednovane dokumentacije utvrdjeno je da gore navedena oprema zadovoljava zahtevne Priloge A i redni opšti tehničko-konstrukcijski tehnički uslovi (D, članak 105, 110(2)).
On the basis of the above mentioned documentation it is found that above mentioned equipment fulfils the requirements of the "Module A on Radio Equipment and Interference" Technical Document (Annexes A, 110(2)).

Na osnovu procene u specifikaciji, isporučenosti, komponentama, selektivno karaktizirane opreme koji uključuje usaglašenost sa navedenom Prilozima A i redni opšti tehnički uslovi (D, članak 105, 110(2)).
Any changes occur in the specification, components of the design, electrical construction which may influence on conformity to the above mentioned standards, shall be forwarded to "Kvalitet".

Preko izdavanja Potvrde za navedenu opremu: 07.08.2018 Broj: P1618134500
Mesto i datum izdavanja: Vanič do: 06.08.2021.
Place and date: Vanič do: 06.08.2021.

Opšti dokumenti sadrže saopštenje koji su izdvojeni sa proizvođača koji su bili predmet vrednovanja.
Bul. Svengy Csaka Memorandum 82-88, № 18000, Buda, Tel: (36)360-166, 550-224, Fax: (36)360-038, 550-808
e-mail: office@kvalitet.com, http://www.kvalitet.com

Modeller til
Serbien

Modeller til
Marokko

AGREE PAR L'ANRT MAROC
Numéro d'agrément: MR 10932 ANRT 2015
Date d'agrément: 2015/10/8

AGREE PAR L'ANRT MAROC
Numéro d'agrément: MR 8533 ANRT 2013
Date d'agrément: 23/10/2013

* Ikke tilgængelig på alle modeller

Blindvinkelassistent*/bakzoneassistent*

Aktiv fartpilot med følgefunktion ved lav hastighed*/aktiv fartpilot*/kollisionsbegrænsende bremsesystem*



Dette produkt er i overensstemmelse med den tekniske lovgivning i Serbien

PATEL
 Београд, Србија
 Брoј: 141-34540-317/17-3
 Датум: 27.04.2017.
 Београд

ПОТВРДА О УСАГЛАШЕНОСТИ
 Certificate of conformity

Брoј: 34540-317/17-3
 №:

Произвођач именован:
 -Делo: RTTC SmartBox d.o.o. Beograd
 1100 Београд, Миленинска 31/29

Предмет опреме:
 -Делo: Радарски систем за безбедност
 -Класификација: EN 62479-1

Овако наведених делова
 -Делo: Блок за контролу кривине путања

Произвођач опреме:
 -Делo: АРР Inc.
 3015 American Drive, Southfield, MI 48034, USA

Својерат Моделл SRPS EN 62479-1:2011 SRPS EN 60950-1:2010 + A11:2010 + A1:2010 + A12:2011	Датум издавања Услови издавања, број и датум 141-34540-317/17-3 14101913-01-05-0 (11.09.2012)	Назив лабораторије Име лабораторије ЦЕТЕКОМ ICT Services GmbH
SRPS EN 62479-1:2011	141-34540-317/17-3	ЦЕТЕКОМ ICT Services GmbH
SRPS EN 60950-1:2010 + A11:2010 + A1:2010 + A12:2011	14101913-01-05-0 (11.09.2012)	ЦЕТЕКОМ ICT Services GmbH
SRPS EN 501 489-1 V1.9.2:2012	14101913-01-05-0 (11.09.2012)	ЦЕТЕКОМ ICT Services GmbH
SRPS EN 501 489-1 V1.6.1:2013	14101913-01-05-0 (11.09.2012)	ЦЕТЕКОМ ICT Services GmbH
SRPS EN 301 091-2 V1.3.2:2012	14101913-01-05-0 (11.09.2012)	ЦЕТЕКОМ ICT Services GmbH

Прегледом достављених, горе наведених документација, утврђено је да је усаглашеност горе наведених делова са техничким захтевима из члана 4. Протокола о раду опреме и телекомуникационој терминалној опреми („Службени гласник РС“, број 11/12) повремено додана. Пору одговорност за горе наведену достављену документацију пружању њеном одговорном захтеву. Ова потврда важи три године од дана издавања.

Having considered the above mentioned submitted documentation, it has been ascertained that the conformity of the above mentioned equipment with the essential requirements referred to in Art. 4 of Rules on Radio Equipment and Telecommunication Terminal Equipment (Official Gazette of RS, no. 11/12) had been duly proved. The full responsibility for the above mentioned submitted documentation shall be assumed by the applicant. The certificate shall be valid three years from the date of issuance.

Број потврде -
 Артефакт број:
 Важи од: 30.04.2017.
 Valid from:
 Важи до: 30.04.2020.
 Valid until:

ДИРЕКТОР СЕКТОРА
 ЕЛЕКТРОНИКЕ КОМУНИКАЦИЈЕ
 ВЛАДА СРБИЈЕ
 Београд, Србија, д.п.п.г.
 Печат и потпис
 Seal and signature

Modeller til Serbien

Oplysninger

PATEL
 Београд, Србија
 Брoј: 141-34540-317/17-3
 Датум: 27.04.2017.
 Београд

ПОТВРДА О УСАГЛАШЕНОСТИ
 Certificate of conformity

Брoј: 34540-317/17-3
 №:

Подносилац захтева:
 -Делo: FTS-LEKS d.o.o. Beograd
 1100 Београд, Миленинска 31/29

Врста опреме:
 -Делo: Детектор кривина за примену у друштвој транспорту
 -Класификација: EN 62479-1

Ознака марке/назива/модела:
 -Делo: Bosch / MRRevo44f

Произвођач опреме:
 -Делo: ROBERT BOSCH GmbH
 Daimlerstrasse 6, 71229 Leontberg, Germany

Својерат Standard	Тестови испитивања, број и датум Test Report no. and date	Назив лабораторије Test laboratory
SRPS EN 62479-2011	1-693813-01-02, 09.12.2013.	ЦЕТЕКОМ ICT Services GmbH
SRPS EN 60950-1:2010 + A11:2010 + A1:2010 + A12:2011	21200723-001 (1-693813-01-05), 22.01.2014.	ЦЕТЕКОМ ICT Services GmbH
SRPS EN 501 489-1 V1.9.2:2012	1-693813-01-06, 09.12.2013.	ЦЕТЕКОМ ICT Services GmbH
SRPS EN 501 489-1 V1.6.1:2013	1-693813-01-02, 09.12.2013.	ЦЕТЕКОМ ICT Services GmbH

Прегледом достављених, горе наведених документација, утврђено је да је усаглашеност горе наведених делова са техничким захтевима из члана 4. Протокола о раду опреме и телекомуникационој терминалној опреми („Службени гласник РС“, број 11/12) повремено додана. Пору одговорност за горе наведену достављену документацију пружању њеном одговорном захтеву. Ова потврда важи три године од дана издавања.

Having considered the above mentioned submitted documentation, it has been ascertained that the conformity of the above mentioned equipment with the essential requirements referred to in Art. 4 of Rules on Radio Equipment and Telecommunication Terminal Equipment (Official Gazette of RS, no. 11/12) had been duly proved. The full responsibility for the above mentioned submitted documentation shall be assumed by the applicant. The certificate shall be valid three years from the date of issuance.

Број потврде -
 Артефакт број:
 Важи од: 30.04.2017.
 Valid from:
 Важи до: 30.04.2020.
 Valid until:

ДИРЕКТОР СЕКТОРА
 ЕЛЕКТРОНИКЕ КОМУНИКАЦИЈЕ
 ВЛАДА СРБИЈЕ
 Београд, Србија, д.п.п.г.
 Печат и потпис
 Seal and signature











Modeller til Israel

Fjernbetjening*/startspærrefunktion	Nøglefrit adgangssystem*
<p>א. השימוש במכשיר הינו על בסיס "משני" ופטור מרשיון הפעלה אלוטטי. כלומר – לא מוגן מהפרעות וללא הפרעה למערכות אחרות הפועלות כדין.</p> <p>ב. רק "בפעולת בזק" לשימוש עצמי של הלקוח בלבד, הציוד פטור מרשיון הפעלה אלוטטי. מתן "שרות בזק" לצד ג' מחייב רשיון מיוחד ממשרד התקשורת.</p> <p>ג. אסור להחליף את האנטנה המקורית של המכשיר, ולא לעשות בו כל שינוי טכני אחר.</p>	<p>כי: רשום יהיה בה, מדבקה יודבק המוצר של היצרנית אריזה שעל היבואן ידאג השיווק לפני אלוטטי הפעלה מרשיון ופטור "משני" בסיס על הינו במכשיר השימוש א. כדין הפעולות אחרות למערכות וללא הפרעה ופועלות מוגן לא – כלומר מרשיון פטור הציוד, בלבד הלקוח של עצמי לשימוש "בזק בפעולת" רק. ב. אלוטטי הפעלה</p> <p>התקשורת ממשרד מיוחד רשיון מחייב ג' לצד "בזק שרות" מתן</p> <p>אחר. טכני שינוי כל בו לעשות ולא, המכשיר של המקורית האנטנה את להחליף אסור. ג.</p>

Håndfrit telefonsystem* (modeller med lydanlæg med standarddisplay)	Blindvinkelassistent*/bakzoneassistent*
<p>א. נקודות הגישה תחיה מיועדת אך ורק כחיבור משתמש המצוי בחצרים מתוחמים (דוגמת בית, בית עסק, מתחם שדה תעופה, קמפוס אוניברסיטאי וכי' ב. לצורך גישה לאינטרנט, נקודת הגישה תקושר מחוץ לחצרים אך ורק אל בעל רישיון למתן שירות גישה לאינטרנט (ISP, לחץ-ספק אינטרנט). הקישור לספק אינטרנט יהיה אך ורק באמצעות סו תקשורת טלפון המסופק בידי בעל רישיון למתן שירותי תקשורת ג. קישור נקודת הגישה מחוץ לחצרים לצורך תקשורת טלפון ייעשה באמצעות תשתית של בעל רישיון מתאים.</p> <p>ד. לצורך שרות לצד ג' נדרש רישיון נוסף מאגף הנדסה ורישוי (משרד התקשורת).</p>	<p>א. השימוש במכשיר פטור מרשיון הפעלה אלוטטי, לא מוגן מהפרעות וללא הפרעה למערכות אחרות הפועלות כדין.</p> <p>ב. רק "בפעולת בזק" לשימוש עצמי של הלקוח בלבד, הציוד פטור מרשיון הפעלה אלוטטי. מתן "שרות בזק" לצד ג' מחייב רשיון מיוחד ממשרד התקשורת.</p> <p>ג. אסור להחליף את האנטנה המקורית של המכשיר, ולא לעשות בו כל שינוי טכני אחר.</p>

Håndfrit telefonsystem* (modeller med lydanlæg med farvedisplay)	Aktiv fartpilot med følgefunktion ved lav hastighed*/aktiv fartpilot*/kollisionsbegrænsende bremsesystem*
<div style="border: 1px solid black; padding: 10px; text-align: center;"> <p>מספר אישור אלוטטי של משרד התקשורת הוא 51-49855</p> <p>אסור להחליף את האנטנה המקורית של המכשיר ולא לעשות בו כל שינוי טכני אחר</p> </div>	<p>10. תנאים מיוחדים והערות המשרד:</p> <p>Mid range Radar sensor for vehicles (MRR)</p> <p>לפני השיווק ידאג היבואן שעל אריזה היצרנית של המוצר יודבק מדבקה, בה יהיה רשום מס. האישור וכן:</p> <p>א. השימוש במכשיר הינו על בסיס "משני" ופטור מרשיון הפעלה אלוטטי. כלומר - לא מוגן מהפרעות וללא הפרעה למערכות אחרות הפועלות כדין.</p> <p>ב. רק "בפעולת בזק" לשימוש עצמי של הלקוח בלבד, הציוד פטור מרשיון הפעלה אלוטטי. מתן "שרות בזק" לצד ג' מחייב רשיון מיוחד ממשרד התקשורת.</p> <p>ג. אסור להחליף את האנטנה המקורית של המכשיר, ולא לעשות בו כל שינוי טכני אחר.</p>

* Ikke tilgængelig på alle modeller

	Fjernbetjening*	Startspærrefunktion	Nøglefrit adgangssystem	Håndfrit telefonsystem
Modeller til Sydafrika			FOB:  BCM: 	
Modeller til Botswana	BOCRA BOCRA/TA/2019/1524	BOCRA BOCRA/TA/2019/1523	FOB: BOCRA BOCRA/TA/2018/944 BCM: BOCRA BOCRA/TA/2019/2322	BOCRA BOCRA/TA/2019/2219
Modeller til Zambia			FOB:  BCM: 	

Startspærrefunktion

http://www.hondalock.co.jp/ukr_doc/hlik6-1r_ukr.pdf

справжнім Honda Lock Mfg. Co., Ltd. заявляє, що радіобладнання типу HLIK6-1R відповідає статті 355 Закону України.

Повний текст Української декларації про відповідність можна отримати за такою інтернет-адресою:
http://www.hondalock.co.jp/ukr_doc/hlik6-1r_ukr.pdf

Postadresse:

3700 Shimonaka, Sadowara-cho, Miyazaki-shi, Miyazaki,
 880-0293, Japan,

Modeller til
 Ukraine

Producentens navn:
 Honda Lock Mfg. Co., Ltd.

Driftsfrekvensbånd:
 125 kHz

Maks. udgangseffekt:
 148,8 dBµV/m ved 3 m

Importørens navn:
 Pride Motor LLC

Postadresse:
 12, Sagaydachnogo Str., Kyiv, 04070, Ukraine

Fjernbetjening*

http://www.hondalock.co.jp/ukr_doc/hlik6-3t_ukr.pdf

справжнім Honda Lock Mfg. Co., Ltd. заявляє, що радіобладнання типу HLIK6-3T відповідає статті 355 Закону України.

Повний текст Української декларації про відповідність можна отримати за такою інтернет-адресою:

http://www.hondalock.co.jp/ukr_doc/hlik6-3t_ukr.pdf

Postadresse:

3700 Shimonaka, Sadowara-cho, Miyazaki-shi, Miyazaki,
880-0293, Japan,

Modeller til
Ukraine

Producentens navn:
Honda Lock Mfg. Co., Ltd.

Driftsfrekvensbånd:

433,87 MHz - 433,97 MHz

Maks. udgangseffekt:

10 mW (e.r.p.)

Importørens navn:

Pride Motor LLC

Postadresse:

12, Sagaydachnogo Str., Kyiv, 04070, Ukraine

Håndfrit telefonsystem* (modeller med lydanlæg med farvedisplay)

<https://service.panasonic.ua/>

справжнім Panasonic Corporation заявляє, що тип радіообладнання BH1601 відповідає Технічному регламенту радіообладнання; повний текст декларації про відповідність доступний на веб-сайті за такою адресою: <https://service.panasonic.ua/> (розділ «Технічне регулювання»)

моделі; BH1601

Postadresse:
4261 Ikonobe-cho, Tsuzuki-ku, Yokohama City, 224-8520, Japan

Producentens navn:
Panasonic Corporation

Modeller til
Ukraine

Driftsfrekvensbånd:
2402-2480 MHz

Maks. udgangseffekt:
2,5 mW

Importørens navn:
Pride Motor LLC

Postadresse:
12, Sagaydachnoho Str., Kyiv, 04070, Ukraine

ДЕКЛАРАЦІЯ ПРО ВІДПОВІДНІСТЬ № RTS.UKR.355-70/18

1. Радіообладнання (марка, тип, номер партії чи серійний номер):
Пристрій автомобільний мультимедійний торговельної марки Panasonic моделі BH1601 з об'єднаним радіоаудіо (інтерфейс передачі даних Bluetooth).

2. Найменування та адреса виробника або його уповноваженого представника:
Уповноважений представник - ТОВ "Радио Тест Стандарт", Україна, 03115, м.Київ, вул. Львівська, 22-а, кв 135, код ЄДРПОУ 39203151 (Довіреність "Panasonic Corporation" ("Panasonic Corporation"), Японія, від 30.01.2018).

3. Ця декларація відповідності вилана під особисту відповідальність виробника:
"Panasonic Corporation", 4261 Ikonobe-cho, Tsuzuki-ku, Yokohama City, 224-8520, Japan). ("Panasonic Corporation", 4261 Ikonobe-cho, Tsuzuki-ku, Yokohama City, 224-8520, Japan).

4. Об'єкт декларації (ідентифікація радіообладнання, яка дає змогу забезпечити його прослежуваність; може включати кольорове чітке зображення у разі потреби для ідентифікації зазначеного радіообладнання):
Пристрій автомобільний мультимедійний моделі BH1601 з об'єднаним радіоаудіо (інтерфейс передачі даних Bluetooth).

5. Об'єкт декларації відповідає вимогам таких технічних регламентів:
Технічного регламенту радіообладнання;

6. Посилання на відповілі стандарти з переліку національних стандартів, що були застосовані, або посилання на інші технічні специфікації, щодо яких декларується відповідність (з зазначенням ідентифікаційного номера, версії та дати видання):

Пункт "Технічного регламенту радіообладнання"	Стандарт	Номер протоколу випробувань	Інтерференс лабораторія (вказати акредитаційні дані та контактну інформацію)
Застосовані стандарти, на основі яких "Переліку національних стандартів, відповідність яких надає гарантію відповідності радіообладнання суттєвим вимогам"			
n.7	-	-	-
Застосовані стандарти, що не вказані до "Переліку національних стандартів, відповідність яких надає гарантію відповідності радіообладнання суттєвим вимогам"			
n.6, пункт 1	ДСТУ EN 62368-1:2015 (зі змінами Додатки F), ДСТУ EN 50385:2007	7486-нв.28.09.2018	ВЦ РТТ УЦДПРТ (18227)
n.6, пункт 2	ДСТУ EN 301 489-1:2014 (ок. 8.2, 5.2, 9.3) з урахуванням ДСТУ КСН EN 301 489-17:2008	7486-нв.28.09.2018	ВЦ РТТ УЦДПРТ (18227)
n.7	ДСТУ КСН EN 300 328:2008	7486-нв.28.09.2018	ВЦ РТТ УЦДПРТ (18227)

7. Призначений орган з оцінки відповідності ДЕРЖАВНОГО ПІДПРИЄМСТВА "УКРАЇНСЬКИЙ НАУКОВО-ДОСЛІДНИЙ ІНСТИТУТ РАДІО І ТЕЛЕБІЧЕННЯ",
Реєстраційний номер: UA.TR.028
(виправлений, ідентифікаційний номер згідно з реєстром призначених органів)
ВІСНОВИ **СЕРТИФІКАТ ТИПУ**
(отриманоших ним 18)
та видав сертифікат експлуатації типу № 2187-7-С-ЕТ від 05.11.2018



Oplysninger

* Ikke tilgængelig på alle modeller

Håndfrit telefonsystem* (modeller med lydanlæg med standarddisplay)

http://www.mitsubishielectric.com/bu/automotive/doc/ukr/nr-000_ukr.pdf

справжнім [MITSUBISHI ELECTRIC CORPORATION SANDA WORKS] заявляє, що тип радіообладнання [NR-000] відповідає Технічному регламенту радіообладнання; повний текст декларації про відповідність доступний на веб-сайті за такою адресою: [http://www.mitsubishielectric.com/bu/automotive/doc/ukr/nr-000_ukr.pdf]

Postadresse:
2-3-33, Miwa, Sanda-city, Hyogo, 669-1513, Japan

Modeller til
Ukraine

Producentens navn:
Mitsubishi Electric Corporation

Driftsfrekvensbånd:
1574,42 MHz - 1576,42 MHz
2402-2480 MHz

Maks. udgangseffekt:
2,4 GHz: 12,15 dBm EIRP

Importørens navn:
Pride Motor LLC

Postadresse:
12, Sagaydachnogo Str., Kyiv, 04070, Ukraine

Tuner*

<https://service.panasonic.ua/>

справжнім Panasonic Corporation заявляє, що тип радіообладнання CR-LH55EFAE, CR-LH55EBAE відповідає Технічному регламенту радіообладнання; повний текст декларації про відповідність доступний на веб-сайті за такою адресою:

<https://service.panasonic.ua/>
(розділ «Технічне регулювання»)

моделі; CR-LH55EFAE, CR-LH55EBAE, CR-LH55EGAE, CR-LH55EJAE

Postadresse:
4261 Ikonobe-cho, Tsuzuki-ku, Yokohama City, 224-8520, Japan

Modeller til
Ukraine

Producentens navn:
Panasonic Corporation

Importørens navn:
Pride Motor LLC

Postadresse:
12, Sagaydachnogo Str., Kyiv, 04070, Ukraine

ДЕКЛАРАЦІЯ ПРО ВІДПОВІДНІСТЬ № RTS.UKR.355-53/19

1. Радіообладнання (марка, тип, номер партії чи серійний номер):
Простір автомобільний мультимедійний торговельної марки **Ріанасонік** моделей **CQ-RH26RFX, CR-LH55F3GX, CR-LH55F3FX, CR-LH55GETT, CR-LH55GGTT, CR-LH55EFAE, CR-LH55EGAE** / FM/AM/DAB-приймачем.

2. Найменування та адреса виробника або його уповноваженого представника:
Уповноважений представник - ТОВ "Радио Тест Стандарт", Україна, 03115, м. Київ, вул. Львівська, 22-а, к. 135, код ЄДРПОУ 39205151 (Довіреність "Panasonic Корпорейшн ("Panasonic Corporation)", Японія, від 30.01.2018).

3. На деклараті відповідності вказана під особисту відповідальність виробника:
"Panasonic Корпорейшн", 4261 Ikonobe-cho, Tsuzuki-ku, Yokohama City, 224-8520, Японія ("Panasonic Corporation", 4261 Ikonobe-cho, Tsuzuki-ku, Yokohama City, 224-8520, Japan).

4. Об'єкт декларації (ідентифікація радіообладнання, яка дає змогу забезпечити його простежуваність; може включати кольорове чітке зображення у разі потреби для ідентифікації зазначеного радіообладнання):
Простір автомобільний мультимедійний моделей **CQ-RH26RFX, CR-LH55F3GX, CR-LH55F3FX, CR-LH55GETT, CR-LH55GGTT, CR-LH55EFAE, CR-LH55EGAE** / FM/AM/DAB-приймачем.

5. Об'єкт декларації відповідає вимогам таких технічних регламентів:
Технічного регламенту радіообладнання;

6. Посилання на відомі стандарти з переліку національних стандартів, що були застосовані, або посилання на інші технічні специфікації, щодо яких декларується відповідність (з зазначенням ідентифікаційного номера, дати та дати видавання):

Пункт "Технічний регламенту радіообладнання"	Стандарти	Номер протоколу виробником	Використані лабораторією (включити акредитацію/додаткову інформацію)
Застосовані стандарти, що включені до "Переліку національних стандартів, відповідність яким вказує гарантовану відповідність радіообладнання суттєвою вимогою"			
п.7	-	-	-
Застосовані стандарти, що не включені до "Переліку національних стандартів, відповідність яким вказує гарантовану відповідність радіообладнання суттєвою вимогою"			
п.6, абзац 1	ДСТУ EN 62369-1:2015 (зі змінами Додаток F)	7482 від 20.09.2018	ВІЛ РІТ УНЦІПРТ (20227)
п.6, абзац 2	ДСТУ EN 301 489-1:2014 (оп. 8.2, 8.2, 9.3) (з урахуванням ДСТУ ЕТН EN 301 489-3:2009)	7482 від 20.09.2018	ВІЛ РІТ УНЦІПРТ (20227)
п.7	ДСТУ EN 55013:2016 (п. 4.6)	7482 від 20.09.2018	ВІЛ РІТ УНЦІПРТ (20227)

7. Призначений орган з оцінки відповідності ДЕРЖАВНОГО ПІДПРИЄМСТВА "УКРАЇНСЬКИЙ НАУКОВО-ДОСЛІДНИЙ ІНСТИТУТ РАДІО І ТЕЛЕВІЗІЇ" (назва/сфера діяльності) / РЕЄСТРАЦІЙНИЙ НОМЕР: UA.TR.028
(назва/сфера діяльності, ідентифікаційний номер членів з реєстру призначеного органу)

виконавця: **ІНСТИТУТ НАУКОВО-ДОСЛІДНИЙ РАДІО І ТЕЛЕВІЗІЇ**
(назва/сфера діяльності, ідентифікаційний номер членів з реєстру призначеного органу)



Oplysninger

* Ikke tilgængelig på alle modeller

Tuner*

ДЕКЛАРАЦІЯ ПРО ВІДПОВІДНІСТЬ № RTS.UKR.355-54/19

1. Раціоналізація (марка, тип, номер моделі чи серійний номер):
Пристрій автомобільний мультимедійний торговельної марки Раммоні моделей CR-LH55EJAK, CQ-TI2HE1A1, CQ-TI2HE1B1 з FM/AM/DAB-приймачем.

2. Найменування та адреса виробника або його уповноваженого представника:
Уповноважений представник - ТОВ "Радио Тест Стандарт", Україна, 03115, м.Київ, вул. Львівська, 22-а, кв. 135, код ЄДРПОУ 39205151 (Довірчість "Panasonic Corporation" ("Panasonic Corporation"), Японія, від 30.01.2018).

3. На декларарії відомості вказано від особисту відповідальність виробника:
"Panasonic Corporation", 4261 Kurobe-cho, Tsuzuki-ku, Yokohama City, 224-8520, Японія ("Panasonic Corporation", 4261 Kurobe-cho, Tsuzuki-ku, Yokohama City, 224-8520, Japan).

4. Об'єкт декларарії (ідентифікаційні радіоблагодання, яка має змусу забезпечити його протектуваність), може включати кольорове чітке зображення у разі потреби для ідентифікації зазначеного радіоблагодання):
Пристрій автомобільний мультимедійний торговельної марки Раммоні моделей CR-LH55EJAK, CQ-TI2HE1A1, CQ-TI2HE1B1 з FM/AM/DAB-приймачем.

5. Об'єкт декларарії відоміше вказано в таких технічних регламентах:
Технічного регламенту радіоблагодання;

6. Посилання на відомі стандарти з переліку національних стандартів, що були застосовані, або посилання на інші технічні специфікації, щодо яких декларуються відповідність (із зазначенням ідентифікаційного номера, версії та дати видавання):

Пункт "Технічний регламенту радіоблагодання"	Стандарти	Віовея протектування виробництва	Випорубальна лабораторія (істекту протектування) / місцева лабораторія
Зазначені стандарти, що включені до "Переліку національних стандартів, відповідність яких має протектуватися відповідності радіоблагоданням суцільно мовлення"	-	-	-
а.7	-	-	-
Зазначені стандарти, що не включені до "Переліку національних стандартів, відповідність яких має протектуватися відповідності радіоблагоданням суцільно мовлення"	-	-	-
а.А, абзац 1	ДСТУ EN 62368-1:2018 (міжова Динаміка F)	7404 від 20.09.2018	801 PVT УНДІРТ (20227)
а.А, абзац 2	ДСТУ EN 301 489-1:2014 (поп. А.1, А.2, А.3) (з урахуванням ДСТУ ЕТН EN 301 489-2:2009)	7404 від 20.09.2018	801 PVT УНДІРТ (20227)
а.7	ДСТУ EN 55013:2016 (а. 4.1)	7404 від 20.09.2018	801 PVT УНДІРТ (20227)

7. Призначений орган з оцінки відповідності ДЕРЖАВНОГО ПІДПРИЄМСТВА "УКРАЇНСЬКИЙ НАУКОВО-ДОСЛІДНИЙ ІНСТИТУТ РАДІО І ТЕЛЕБАЧЕННЯ",
Регістраційний номер: UA.TR.028

(найменування, ідентифікаційний номер тіла з реєстрації призначеного органу)

мисловий **СЕРГІЙ ПЕТРОВИЧ ШВЕЦЬ**

(повне ім'я та прізвище)

та видає сертифікат експертизи типу № 2187.5-СЕТ від 14.11.2018 з Додатком 1.1 від 19.12.2018 та Додатком 1.2 від 04.04.2019



ДЕКЛАРАЦІЯ ПРО ВІДПОВІДНІСТЬ № RTS.UKR.355-68/18

1. Раціоналізація (марка, тип, номер моделі чи серійний номер):
Пристрій автомобільний мультимедійний торговельної марки Раммоні моделей CR-LH55EJAE, CQ-TI2HE1A1, CQ-TI2HE1B1 з FM/AM/DAB-приймачем.

2. Найменування та адреса виробника або його уповноваженого представника:
Уповноважений представник - ТОВ "Радио Тест Стандарт", Україна, 03115, м.Київ, вул. Львівська, 22-а, кв. 135, код ЄДРПОУ 39205151 (Довірчість "Panasonic Corporation" ("Panasonic Corporation"), Японія, від 30.01.2018).

3. На декларарії відомості вказано від особисту відповідальність виробника:
"Panasonic Corporation", 4261 Kurobe-cho, Tsuzuki-ku, Yokohama City, 224-8520, Японія ("Panasonic Corporation", 4261 Kurobe-cho, Tsuzuki-ku, Yokohama City, 224-8520, Japan).

4. Об'єкт декларарії (ідентифікаційні радіоблагодання, яка має змусу забезпечити його протектуваність), може включати кольорове чітке зображення у разі потреби для ідентифікації зазначеного радіоблагодання):
Пристрій автомобільний мультимедійний торговельної марки Раммоні моделей CR-LH55EJAE, CQ-TI2HE1A1, CQ-TI2HE1B1 з FM/AM/DAB-приймачем.

5. Об'єкт декларарії відоміше вказано в таких технічних регламентах:
Технічного регламенту радіоблагодання;

6. Посилання на відомі стандарти з переліку національних стандартів, що були застосовані, або посилання на інші технічні специфікації, щодо яких декларуються відповідність (із зазначенням ідентифікаційного номера, версії та дати видавання):

Пункт "Технічний регламенту радіоблагодання"	Стандарти	Віовея протектування виробництва	Випорубальна лабораторія (істекту протектування) / місцева лабораторія
Зазначені стандарти, що включені до "Переліку національних стандартів, відповідність яких має протектуватися відповідності радіоблагоданням суцільно мовлення"	-	-	-
а.7	-	-	-
Зазначені стандарти, що не включені до "Переліку національних стандартів, відповідність яких має протектуватися відповідності радіоблагоданням суцільно мовлення"	-	-	-
а.А, абзац 1	ДСТУ EN 62368-1:2018 (міжова Динаміка F)	7404 від 20.09.2018	801 PVT УНДІРТ (20227)
а.А, абзац 2	ДСТУ EN 301 489-1:2014 (поп. А.1, А.2, А.3) (з урахуванням ДСТУ ЕТН EN 301 489-2:2009)	7404 від 20.09.2018	801 PVT УНДІРТ (20227)
а.7	ДСТУ EN 55013:2016 (а. 4.1)	7404 від 20.09.2018	801 PVT УНДІРТ (20227)

7. Призначений орган з оцінки відповідності ДЕРЖАВНОГО ПІДПРИЄМСТВА "УКРАЇНСЬКИЙ НАУКОВО-ДОСЛІДНИЙ ІНСТИТУТ РАДІО І ТЕЛЕБАЧЕННЯ",
Регістраційний номер: UA.TR.028

(найменування, ідентифікаційний номер тіла з реєстрації призначеного органу)

мисловий **СЕРГІЙ ПЕТРОВИЧ ШВЕЦЬ**

(повне ім'я та прізвище)

та видає сертифікат експертизи типу № 2187.5-СЕТ від 14.11.2018



Modeller til
Ukraine

EC Declaration of Conformity



1. The undersigned, Mr. Ryoichi Hiraki, representing the manufacturers, herewith declares that the machinery described below fulfills all the relevant provisions of:

- The EC-directive 2006/42/EC on machinery

2. Description of the machinery

- a) Generic denomination: Pantograph jack
b) Function: Lifting motor vehicle

c) Model	d) Type
SNB	Honda Type-A
SJD	Honda Type-B
SZA	Honda Type-C
SAH	Honda Type-D
TP6	Honda Type-G
T5A	Honda Type-I
T2V	Honda Type-J
TNY	Honda Type-K

3. Manufacturer (1): Honda Type-A/B/C/G/L/K
RIKENKAKI CO., LTD.
8-6-12 Chiyoda Sakado-ahi,
Saitama 350-0214
JAPAN

4. Manufacturer (2): Honda Type-D/J
CHANGZHOU RIKENSEKO MACHINERY CO., LTD.
No. 5 Xinlin Road, Zhonglou Changzhou,
Jiangsu CHINA

5. Legal person authorised to compile the technical file :
Honda Motor Europe Ltd Belgian Branch
p/a Honda Motor Europe Ltd - Aalst Office
Wijnngaardveld 1 (Noord V)
B-9300 Aalst (Belgium)

6. References to harmonized standards	7. Other standards or specifications
EN1494:2000+A1:2008	-

8. Done at:

Saitama, Japan
1 December, 2009

9. Date:

Ryoichi Hiraki

Ryoichi Hiraki
President of RIKENKAKI CO., LTD.
President of CHANGZHOU RIKENSEIKO
MACHINERY CO., LTD.

Note: This declaration becomes invalid, if technical or operational modifications are introduced without the manufacturers consent.

Deutsch (German)

EG-Konformitätserklärung

1. Der Unterzeichner, Herr Ryoichi Hiraki, Vertreter der Hersteller, erklärt hiermit, das die unten beschriebenen Maschinen den relevanten Bestimmungen von folgender Richtlinie entsprechen:

•EG-Richtlinie 2006/42/EC für Maschinen
2. Beschreibung der Maschine

a) Allgemeine Bezeichnung :
Scherenwagenheber

b) Funktion : Anhebung des Kraftfahrzeugs
c) Modell d) Typ

3. Hersteller (1)

4. Hersteller (2)

5. Juristische Person, die bevollmächtigt ist, die technische Datei zu erstellen

6. Bezug auf Standardübereinstimmungen

7. Andere Standards oder Spezifikationen

8. Ausgestellt in 9. Datum

Nederland (Dutch)

EG-conformiteitsverklaring

1. De ondergetekende, dhr. Ryoichi Hiraki, die de fabrikanten vertegenwoordigt, verklaart hierbij dat de hieronder beschreven machine voldoet aan alle relevante voorzieningen van:

•De EG-richtlijn 2006/42/EG voor machines
2. Beschrijving van de machine

a) Generieke benaming : Pantograafkrik

b) Functie : Motorvoertuig opheffen

c) Model d) Type

3. Fabrikant (1)

4. Fabrikant (2)

5. Rechtspersoon geautoriseerd voor de samenstelling van het technische dossier

6. Referentie geharmoniseerde normen

7. Andere normen of specificaties

8. Plaats 9. Datum

Français (French)

Déclaration de conformité CE

1. Le soussigné, M. Ryoichi Hiraki, représentant es fabricants, déclare par la présente que les machines décrites ci-dessous satisfont toutes les dispositions pertinentes de:

•La Directive CE 2006/42/EC concernant les machines

2. Description des machines
a) Dénomination générique :

Cric pantographe

b) Fonction : levage de véhicule à moteur

c) Modèle d) Type

3. Fabricant (1)

4. Fabricant (2)

5. Personne morale habilitée à compiler le fichier technique

6. Références aux normes harmonisées

7. Autres normes ou spécifications

8. Fait à 9. Date

Dansk (Danish)

EF-overensstemmelseserklæring

1. Undertegnede, hr. Ryoichi Hiraki, som repræsenterer producenterne, erklærer hermed, at de herunder beskrevne maskiner overholder alle de relevante bestemmelser i:

•Maskindirektivet, EU-direktiv 2006/42/EF
2. Beskrivelse af maskinerne

a) Generisk betegnelse : Saksedonkraft

b) Funktion : Til at løfte motorkøretøj

c) Model d) Type

3. Producent (1)

4. Producent (2)

5. Juridisk person med bemyndigelse til at udarbejde den tekniske fil

6. Henvisninger til harmoniserede standarder

7. Andre standarder eller specifikationer

8. Sted 9. Dato

<p>Italiano (Italian) Dichiarazione CE di Conformità 1. Il sottoscritto, Sig. Ryoichi Hiraki, rappresentante delle fabbriche, dichiara che il veicolo sotto riportato è conforme alle disposizioni pertinenti alla: •Direttiva 2006/42/CE relative agli autoveicoli 2. Descrizione della vettura a) Denominazione generica : Martinetto a pantografo b) Funzione : sollevamento veicolo a motore c) Modello d) Tipo 3. Fabbrica (1) 4. Fabbrica (2) 5. Legale autorizzato a costituire il fascicolo tecnico 6. Riferimento norme standard 7. Altre norme e specifiche 8. Eseguito a 9. Data</p>	<p>Ελληνικά (Greek) Δήλωση Συμμόρφωσης ΕΚ 1. Ο υπογεγραμμένος, κ. Ryoichi Hiraki, ως εκπρόσωπος των κατασκευαστών, δηλώνει δια του παρόντος ότι το μηχανήμα που περιγράφεται παρακάτω πληροί όλες τις σχετικές διατάξεις της: •Κοινοτικής Οδηγίας 2006/42/ΕΚ σχετικά με μηχανήματα 2. Περιγραφή του μηχανήματος α) Συνήθης ονομασία : Γρόλος αυτοκινήτου β) Λειτουργία : Ανύψωση μηχανοκίνητων οχημάτων γ) Μοντέλο δ) Τύπος 3. Κατασκευαστής (1) 4. Κατασκευαστής (2) 5. Νομικό πρόσωπο εξουσιοδοτημένο για τη σύνταξη του τεχνικού φακέλου 6. Αναφοράς στα εναρμονισμένα πρότυπα 7. Άλλα πρότυπα ή προδιαγραφές 8. Συντάχθηκε στη 9. Ημερομηνία</p>
<p>Português (Portuguese) Declaração de Conformidade CE 1. O abaixo-assinado, Ryoichi Hiraki, representando os fabricantes através desta, declara que a maquinaria descrita abaixo cumpre todas as disposições referentes à: •Directiva 2006/42/CE, sobre máquinas. 2. Descrição da maquinaria a) Denominação genérica : Macaco de tesoura b) Função : Elevação de veículo motor c) Modelo d) Tipo 3. Fabricante (1) 4. Fabricante (2) 5. Pessoa jurídica autorizada a compilar o processo técnico 6. Referências às normas harmonizadas 7. Outras normas ou especificações 8. Elaborado em 9. Data</p>	<p>Svenska (Swedish) EG-försäkran om överensstämmelse 1. Undertecknad representant för tillverkaren, Mr. Ryoichi Hiraki, försäkras härmed att den nedan beskrivna maskinutrustningen uppfyller alla tillämpliga bestämmelser i: •EU:s maskinjektiv 2006/42/EG 2. Beskrivning av maskinutrustningen a) Generisk benämning : Saxdomkraft b) Funktion : Lyft av motorfordon c) Modell d) Typ 3. Tillverkare (1) 4. Tillverkare (2) 5. Juridisk person behörig att sammanställa den tekniska dokumentationen 6. Hänvisningar till harmoniserade normer 7. Övriga normer eller specifikationer 8. Utfärdad i 9. Datum</p>

<p>Suomi / Suomen kieli (Finnish) EY Vaahtimustenmukaisuusvakuutus 1. Allekirjoittanut, Mr. Ryoichi Hiraki, valmistajan edustaja, vakuuttaa täten, että alla kuvattu laite täyttää kaikki seuraavissa säännöksissä annetut asianmukaiset velvoitteet: •Koneita koskeva EY-direktiivi 2006/42/EC 2. Laitteen kuvaus a) Yleisnimike : Saksinosturi b) Käyttötarkoitus : moottoriajoneuvon nostaminen c) Malli d) Tyyppi 3. Valmistaja (1) 4. Valmistaja (2) 5. Teknien tiedosten kokoamisoccn valtuutettu oikeushenkilö 6. Yhdenmukaistettujen standardien viitetiedot 7. Muut standardit tai tiedot 8. Paikka 9. Päiväys</p>	<p>Čeština (Czech) ES - Prohlášení o shodě 1. Niže podepsaný Ryoichi Hiraki jako zástupce výrobce, tímto prohlašuje, že uvedené strojní zařízení splňuje příslušné požadavky Směrnice evropské komise 2006/42/EC pro strojní zařízení. 2. Popis strojního zařízení a) Obecný název : nůžkový zvedák b) Funkce : zvedání motorových vozidel c) Model d) Typ 3. Výrobce (1) 4. Výrobce (2) 5. Právnícká osoba oprávněná k předložení technické dokumentace 6. Odkazy na harmonizované normy 7. Jiné normy nebo specifikace 8. Místo 9. Datum</p>
<p>Polski (Polish) Deklaracja zgodności WE 1. Niżej podpisany, Pan Ryoichi Hiraki, reprezentujący producentów, niniejszym oświadczam, że opisane poniżej urządzenie jest zgodne z wszystkimi stosownymi postanowieniami: •Dyrektywy maszynowej Wspólnoty Europejskiej 2006/42/WE 2. Opis urządzenia a) Nazwa ogólna : podnośnik nożycowy b) Przeznaczenie : podnoszenie pojazdów silnikowych c) Model d) Typ 3. Producent (1) 4. Producent (2) 5. Osoba prawna upoważniona do kompilacji dokumentacji technicznej 6. Odniesienie do zharmonizowanych norm 7. Inne normy lub specyfikacje 8. Sporządzono w 9. Data</p>	<p>Slovenčina (Slovak) ES vyhlásenie o zhode 1. Podpísaný Ryoichi Hiraki, zástupca výrobcov, týmto vyhlasuje, že nižšie opísané strojové zariadenie spĺňa všetky príslušné ustanovenia tejto smernice: •Smernica 2006/42/ES o strojových zariadeniach 2. Opis strojového zariadenia a) Generické určenie : pantografický zdvihák b) Funkcia : zdvíhanie motorových vozidiel c) Model d) lyp 3. Výrobca (1) 4. Výrobca (2) 5. Autorizovaný zástupca schopný predložiť technickú dokumentáciu 6. Odkazy na harmonizované normy 7. Iné normy alebo požiadavky 8. Miesto 9. Dátum</p>

<p>Magyar (Hungarian) EK megfelelési nyilatkozat 1. Alulírott, Mr. Ryoichi Hiraki, a gyártók képviselőjében ezennel kijelenti, hogy az alább megnevezett gép teljesíti: •a gépekre vonatkozó 2006/42/EK irányelv összes vonatkozó előírását: 2. A gép leírása a) Általános megnevezés : olós emelő b) Rendeltetés : gépkocsiemelő c) Modell d) Típus 3. Gyártó (1) 4. Gyártó (2) 5. A műszaki dokumentáció összeállítására meghatalmazott jogi személy 6. Harmonizált szabványhivatkozások 7. Egyéb szabványok vagy műszaki jellemzők 8. Kiállítás helye 9. Kiállítás dátuma</p>	<p>Eesti (Estonian) EU vastavuseklaratsioon 1. Tootjate esindaja hr. Ryoichi Hiraki kinnitab käesolevaga, et allpool kirjeldatud seadmed vastavad järgmise õigusakti kõigile asjakohastele sätetele: •EU masinadirektiiv 2006/42/EÜ 2. Seadmete kirjeldus a) Üldnimetus : kaartungraud b) Funktsioon : mootorsõiduki töstmise mudel c) Mudel d) Tüüp 3. Tootja (1) 4. Tootja (2) 5. Juridiline isik, kes on volitatud koostama tehnilist toimetust 6. Viited harmoneeritud standarditele 7. Muud standardid ja spetsifikatsioonid 8. Koht 9. Kuupäev</p>
<p>Latviešu (Latvian) EK paziņojums par atbilstību 1. Zemāk parakstījis Ryoichi Hiraki, kas pārstāv ražotāju, ar šo paziņo, ka zemāk aprakstītā mašīna atbilst piemērojamām šīs direktīvas prasībām: •EK Mašīnu direktīva 2006/42/EK 2. Mašīnas apraksts a) Vispārīgs apzīmējums : Vītnes domkrats b) Funkcija : Spēkratu ceļšāna c) Modelis d) Tips 3. Ražotājs (1) 4. Ražotājs (2) 5. Juridiskā persona, kas pilnvarota apkopot tehnisko failu 6. Atsauces uz harmonizētajiem standartiem 7. Citi standarti vai specifikācijas 8. Vieta 9. Laiks</p>	<p>Slovensčina (Slovenian) Izjava o skladnosti ES 1. Podpisani č. Ryoichi Hiraki, ki zastopa proizvajalca, s tem izjavlja, da naprava, ki je opisana spodaj, izpolnjuje vse relevantne določbe: •Direktive o napravah 2006/42/ES 2. Opis naprave a) Generično ime : Pantografski dvigalnik b) Funkcija : dvigovanje motornega vozila c) Model d) Tip 3. Proizvajalec (1) 4. Proizvajalec (2) 5. Pravna oseba, ki je upravičena do sestave tehničnega dokumenta 6. Reference glede harmoniziranih standardov 7. Drugi standardi ali specifikacije 8. Ustvarjeno v/na 9. Datum</p>

<p>Български (Bulgarian) ЕС декларация за съответствие 1. Дополудписаният г-н Рюки Хирази, представяващ производителите, декларирам с настоящата, че машината описана по-долу напълно изпълнява всички съответни разпоредби на: •Европейската директивата 2006/42/EC за машиностроенето 2. Описание на машината a) Генерично наименование : Пантографен крик b) Функция : повдигане на моторни превозни средства c) Модел d) Тип 3. Производител (1) 4. Производител (2) 5. Юридическо лице упълномощено да състави техническия файл 6. Препратки към хармонизирани стандарти 7. Други стандарти или спецификации 8. Изготвено в 9. Дата</p>	<p>Român (Romanian) Declarație de conformitate CE 1. Subsemnatul Ryoichi Hiraki, reprezentant al producătorilor, declar prin prezenta că utilajul descris mai jos respectă toate prevederile relevante ale: •Directivei CE 2006/42/CE referitoare la mașini 2. Descrierea utilajului a) Denumire generică : Cric tip pantograf b) Funcție : ridicarea vehiculelor cu motor c) Model d) Tip 3. Producător (1) 4. Producător (2) 5. Persoana juridică autorizată să redacteze fișierul tehnic 6. Trimiteri la standardele armonizate 7. Alte standarde sau specificații 8. Întocmită în 9. Data</p>
<p>Türk (Turkish) AT Uygunluk Beyanı 1. Aşağıda imzası bulunan Sn. Ryoichi Hiraki, imalâtçılan temsilen, tarif edilen makinelere in aşağıda adı geçen yönetmeliğin ilgili hükümlerine uygun olduğunu beyan eder: •AT makine direktifi 2006/42/EC 2. Makinelerin tanımı a) Jenerik adı : Pantograf krikö b) İşlevi : motorlu taşıtılan kaldırma c) Model d) Tür 3. İmalâtçı (1) 4. İmalâtçı (2) 5. Teknik dosyayı düzenleme yetkilii tüzel kiři 6. Uyumlulařtırılmıř standartlara atıflar 7. Diđer standartlar ya da řartnameler 8. Düzenlendiđi yer 9. Tarihi</p>	<p>Íslenska (Icelandic) EB-samræmisýrfrýsing 1. Undirritaður, herra Ryoichi Hiraki, fulltrúi framleiðanda, lýsir yfir að vélbúnaðinum, sem lýst er hér að neðan, uppfyllir öll viðeigandi ákvæði: •EB-tilskjónarrinnar 2006/42/EC um vélbúnað 2. Lýsing á vélbúnaðinum a) Almennir heiti : Tviarma tjakkur b) Hlutverk : að lyfta vélknúnum ökutækjum c) Gerð d) Tegund 3. Framleiðandi (1) 4. Framleiðandi (2) 5. Lögaðili sem hefur heimild að taka saman tækniskjal 6. Tilvísanir í samþætfaða staða 7. Aðrir staðlar eða tæknilysingar 8. Staður 9. Dagsetning</p>

<p>Español (Spanish) Declaración de Conformidad CE</p> <p>1. El abajo firmante, Sr. Ryoichi Hiraki, en representación de los fabricantes, por la presente declara que la maquinaria descrita a continuación cumple con las disposiciones aplicables de:</p> <p>•La directiva 2006/42/CE relativa a maquinarias</p> <p>2. Descripción de la maquinaria</p> <p>a) Denominación genérica : Gato pantográfico</p> <p>b) Función : Elevación de vehículo automotor</p> <p>c) Modelo d) Tipo</p> <p>3. Fabricante (1)</p> <p>4. Fabricante (2)</p> <p>5. Persona jurídica autorizada para recopilar el archivo técnico</p> <p>6. Referencias de normas armonizadas</p> <p>7. Otras normas o especificaciones</p> <p>8. Elaborada en 9. Fecha</p>	<p>Norsk (Norwegian) EF-samsvarserklæring</p> <p>1. Undertegnede, Ryoichi Hiraki, som representerer produsentene, erklærer herved at maskinen beskrevet nedenfor oppfyller alle relevante bestemmelser i:</p> <p>•EU-maskindirektiv 2006/42/EU</p> <p>2. Beskrivelse av maskineriet</p> <p>a) Generisk betegnelse : Pantografjekk (biljekk)</p> <p>b) Funksjon : løfting av motorkjøretøyer</p> <p>c) Modell d) Type</p> <p>3. Produsent (1)</p> <p>4. Produsent (2)</p> <p>5. Juridisk person med fullmakt til å utarbeide den tekniske dokumentasjonen</p> <p>6. Henvisninger til harmoniserte standarder</p> <p>7. Andre standarder eller spesifikasjoner</p> <p>8. Utarbeidet i 9. Dato</p>
<p>Lietuvių kalba (Lithuanian) EB atitikties deklaracija</p> <p>1. Toliau pasirašęs gamintojų atstovas Ryoichi Hiraki deklaruoja, kad toliau aprašytoji įranga atitinka visas atitinkamas nuostatas, išdėstytas:</p> <p>•EB Direktyvoje 2006/42/EB dėl mašinų</p> <p>2. Įrangos aprašymas</p> <p>a) Bendras pavadinimas : pantografo kėliklis</p> <p>b) Funkcija : motorinės transporto priemonės kėlimas</p> <p>c) Modelis d) Tipas</p> <p>3. Gamintojas (1)</p> <p>4. Gamintojas (2)</p> <p>5. Juridinis asmuo, įgaliotas sudaryti techninę bylą</p> <p>6. Nuoroda į lygiavertius standartus</p> <p>7. Kiti standartai arba specifikacijos</p> <p>8. Atlikta 9. Data</p>	<p>Hrvatski (Croatian) Izjava o sukladnosti EK</p> <p>1. Ja, dolje potpisani Ryoichi Hiraki, predstavnik proizvođača, ovime izjavljujem da su strojevi opisani u nastavku sukladni s bitnim odredbama:</p> <p>•Direktive 2006/42/EZ Europskog parlamenta i vijeća o strojevima</p> <p>2. Opis stroja</p> <p>a) Generički naziv : pantografska dizalica</p> <p>b) Funkcija : podizanje motornog vozila</p> <p>c) Model d) Tip</p> <p>3. Proizvođač (1)</p> <p>4. Proizvođač (2)</p> <p>5. Pravna osoba ovlaštena za sastavljanje tehničke dokumentacije</p> <p>6. Upućivanje na usklađene norme</p> <p>7. Ostale norme ili specifikacije</p> <p>8. Mjesto 9. Datum</p>

Tal

7-trins manuel skiftetilstand 506

A

ABS (antiblokeringsystem) 639

ABS-system

Indikator 114

Adaptivt støddæmpersystem 528

Knap 528

Additiver, motorolie 687

Advarsels- og informationsmeddelelser 135

Advarselsindikator tændt/blinker 782

Advarselsmærkater 105

Afrimning af forrude og sideruder 279

Afspilning *Bluetooth*[®]-lyd 312, 361

Afviserblink 223

Indikatorer (instrumentpanel) 121

AhaTM 357

Airbags 58

Efter en kollision 61

Event Data Recorder 1

Forreste airbags (SRS) 60

Gardinairbag 67

Indikator 69, 115

Indikator for airbag i passagersiden

deaktiveret 70

Sensorer 58

Sideairbag 65

Vedligeholdelse af airbags 70

Airconditionssystem (klima anlæg) 275

Afrimning af forrude og sideruder 279

Brug af automatisk klima anlæg 275

Recirkulationstilstand/friskluftstilstand 278

Sensorer 282

Støv- og pollenfilter 730

Ændring af tilstand 278

Airconditionssystem (varmesystem)

Afrimning af forrude og sideruder 272

Sensorer 274

Støv- og pollenfilter 730

Aktiv fartpilot 593

Aktiv fartpilot med følgefunktion ved

lav hastighed 129, 576

Aktivtivering og deaktivering af udvidet

vognbaneassistent 620

AM/FM-radio 297, 344

Anbefalet brændstof 655

Android Auto 376

Antiblokeringsystem (ABS) 639

Apparater, der udsender radiobølger 811

Apple CarPlay 373

Armlæn 251

Audio-/informationsskærm 291, 316

Automatisk belysning 225

Automatisk bremseholdfunktion 636

Indikator 636

Automatisk dørlåsning/-oplåsning 203

Automatisk fjernlys 230

Indikator for automatisk fjernlys 120

Automatisk tomgangsstop 514, 520

Afbryderknap 515

B

Bagage (lastgrænse) 487

Bagagekrog 265

Bagagerum

Pære 710

Bagagerumsafdækning 266

Baggrundslys ved opgearing/

opgearingsalarm 160

Bagklap 204

Kan ikke åbnes 801

Udløsertap 801

Bagsæder (nedklapning) 250

Bagsædevarmere 269

Bakkamera med multivision 653

Bakspejl 240

Bakzoneassistent 648

Barnestol 74

Batteri 722

Indikator for ladesystem 112, 782

Starthjælp 772

Vedligeholdelse (kontrol) 722

Vedligeholdelse (udskiftning) 724, 727

Belysningsregulering 237

Knap 237

Benzin 31, 655

Aktuelt brændstofforbrug 164

Brændstofføkonomi og CO₂-emissioner 659

Indikator for lav brændstofstand 114

Måler 159

Oplysninger 655

Påfyldning af brændstof 655

Betjeningsanordninger 185

Blindvinkelassistent	556
Bluetooth® Lyd	312, 361
Bremsesystem	633
ABS-system	639
Automatisk bremseholddefunktion	636
Bremseassistent	640
Fodbremse	635
Indikator	108
Parkeringsbremse	633
Væske	699
Bremsetrykmåler	168
Brændstof	655
Aktuelt brændstofforbrug	164
Anbefalet	655
Brændstoføkonomi og CO ₂ -emissioner	659
Indikator for lav brændstofstand	114
Måler	159
Påfyldning af brændstof	655
Rækkevidde	164
Brændstofklap	31, 657
Bugsering af bilen	
Nødsituation	797
Børnesikkerhed	74
Børnesikringslåse	202
Børnesikringsystem	
Bagudvendt barnestol	77
Barnestol til små børn	79
Barnestol til spædbørn	77
Brug af strop	98
Montering af en barnestol med en trepunktssele	96
Selepuder	102

Større børn	101
Valg af barnestol	80

C

Certificeringsmærkat	808
-----------------------------------	-----

D

DAB	303, 347
Differentialespærre	548
Display-/informationsknap	161, 316
Displayindstilling	296, 338
Dobbeltlås	211
Donkraft (hjulnøgle)	750
Dæk	716
Kontrol	716
Kontrol og vedligeholdelse	716
Luftryk	806
Midlertidigt reparationsset (TRK)	755
Punktering	744
Reservehjul	744, 806
Rotation	719
Slidindikatormærker	717
Snekæder	720
Vinter	720
Dæktrykadvarselssystem	549, 553
Indikator	118, 119
Kalibrering	550, 553
Dæmpning	
Forlygter	224
Dødt batteri	772
Døre	188

Automatisk dørlåsning	203
Automatisk døroplåsning	203
Indikator for åben dør	45
Låsning/oplåsning af døre indefra	201
Låsning/oplåsning af døre udefra	191
Nøgler	188

E

Eco Assist-system	11
ECON-tilstand	513
EF-overensstemmelseserklæring, sammenfatning	823
Elektrisk servostyring (EPS)	117, 786
Indikator	117, 786
Eloparmede sidespejle	238
ENGINE START/STOP-knap	219

F

Fartbegrænser, intelligent	537
Fartbegrænser, justerbar	533
Fartpilot	529
Fastgørelsesforankringer	265
Fejlfinding	741
Advarselsindikatorer	108
Bagdøren kan ikke åbnes	37
Bremsepedalen vibrerer	36
Der høres en summer, når døren åbnes	38
Gearvælgeren fungerer ikke	776
Motoren vil ikke starte	768
Nødtransport	797
Overophedning	779

Punktering/fladt dæk	744
Sprunget sikring	790
Støj ved bremsning	39
Fejlindikator	111, 783
Filter	
Støv og pollen	730
Fjernbetjening	197
Fjernbetjeningsknapper til lydanlægget	288
FM/AM-radio	297, 344
Fodbremse	635
Forlygter	224
Automatisk betjening	225
Betjening	224
Dæmpning	224, 229
Lyskegle	702
Sprinkler	236
Forlygtevaskere	236
Forløbet tid	164
Forreste airbags (SRS)	60
Forreste nakkestøtter	246
Forrude	233
Afrimning/afdugning	279
Rengøring	736
Sprinklervæske	701
Vinduesviskere og sprinklere	233
Viskerblade	711
Forsæder	243
Indstilling	243
Forsædevarmere	268
Frontsensorkamera	630
Funktioner	283
Funktioner, der kan tilpasses	171, 388, 396
Førerinformationssystem	161

G

Gardinairbag	67
Gearkasse	502, 504, 509
7-trins manuel gearskiftetilstand	506
Indikator for gearposition	112
Indikator for gearvælgerposition	112, 503, 505
Manuel	509
Nummer	808
Olie	698
Trinløst variabel transmission	502, 504
Gearskift (gearkasse)	502, 504, 509
Gearvælger	502, 504, 509
Betjening	502, 504
Frigørelse	776
Fungerer ikke	776
Gearvælgerpositioner	
Manuel gearkasse	509
Trinløst variabel transmission	502, 504
Gennemsnitlig brændstofforbrug	164
Gennemsnitshastighed	164
Glas (vedligeholdelse)	736
G-måler	168
Gravide	55

H

Handskerum	254
HDMI™-port	287
HFT (håndfrit telefonsystem)	430, 451
Hjulnøgle (donkrafthåndtag)	750
Honda reparations sæt	755
Honda Sensing	562

Håndfrit telefonsystem (HFT)	430, 451
Automatisk import af mobiltelefonbog og opkaldshistorik	444, 464
Begrænsninger for manuel betjening	431, 453
Fonetisk ændring af telefonbog	468
Hurtigopkald	445, 465
Knapper til håndfri telefon	430, 451
Menuer for håndfri telefon	432, 454
Modtagelse af sms/e-mailbesked	476
Ringetone	442, 463
Statusvisning for håndfri telefon	431, 453
Sådan foretages et opkald	447, 472
Sådan får du vist en meddelelse	478
Sådan konfigureres sms-/e- mailmeddelelsesfunktionen	462
Sådan modtages et opkald	449, 475
Sådan vælger du en sms- eller e-mailkonto	477
Telefonopsætning	436, 459
Valg under en samtale	450, 475

I

Identifikationsnumre	808
Køretøjsidentifikation	808
Motor og gearkasse	808
Indbyggede apps	365
Indbygget nøgle	189
Indikator for adaptivt dæmpersystem	117
Indikator for airbag i passagersiden deaktiveret	70
Indikator for automatisk tomgangsstop (grøn)	124

Indikator for automatisk tomgangsstop (gul)	124	ECON-tilstand	123	Udvidet vognbaneassistent.....	126, 128
Indikator for blindvinkelassistent.....	134	Elektrisk servostyring (EPS)	117	Vognbaneassistent.....	130, 611
Indikator for fjernlys	121	Fartbegrænser	125	VSA deaktiveret	117, 545
Indikator for gearvælgerposition	112, 503, 505	Fartpilot.....	529, 530	VSA-system.....	116
Indikator for indstillet hastighed for aktiv fartpilot og intelligent fartbegrænser	125	Fejlindikator.....	111	Indstilling	
Indikator for intelligent fartbegrænser.....	125	Fjernlys	121	Armlæn	251
Indikator for ladesystemet.....	112, 782	Forreste airbag i passagerside aktiveret/deaktiveret	115	Bagsæder	250
Indikator for lav brændstofstand.....	114	Gearkassesystem	112	Forreste nakkestøtter	246
Indikator for lavt olietryk	782	Gearposition.....	113	Forsæder	243
Indikator for opgearning/ nedgearing	112, 508, 510	Gearvælgerposition	112	Rat	239
Indikator for parkeringsbremse og bremsesystem	108	Indstillet hastighed for aktiv fartpilot og intelligent fartbegrænser	125	Spejle	240
Indikator for parkeringsbremse og bremsesystem (gul)	110	Intelligent fartbegrænser	125	Temperatur.....	165
Indikator for systemmeddelelse	120	Kollisionsbegrænsende bremsesystem	131	Indstilling af uret	186
Indikator for tågebaglygte	121	Køretilstand.....	123	Indvendigt bakspejl	240
Indikator for tågeforlygter	121	Ladesystem.....	112	Instrumenter.....	159
Indikatorer	108	Lav brændstofstand	114	Instrumenter og målere.....	159
ABS-system	114	Lavt dæktryk/dæktrykadvarselssystem.....	118	Instrumentpanel.....	107
Adaptivt dæmpersystem.....	117	Lavt olietryk	111	Lysstyrkeregulering	237
Afviserblink og katastrofeblink	121	M-indikator (7-trins manuel gearskiftetilstand)/gearskifteindikator.....	112	Intelligent fartbegrænser.....	537
Aktiv fartpilot med følgefunktion ved lav hastighed	129, 576	Nedgearing	112	Interiørlys	252
Alarm til sikkerhedssystem.....	123	Opgearing	112	iPod	306, 350
Automatisk bremsesystem.....	636	Parkeringsbremse og bremsesystem.....	108	J	
Automatisk fjernlys.....	120	Parkeringsbremse og bremsesystem (gul).....	110	Jakkekroge	263
Automatisk tomgangsstop (grøn)	124	Påmindelse om sikkerhedssele	114	Justerbar fartbegrænser.....	533
Automatisk tomgangsstop (gul).....	124	SRS-airbagsystem	115	K	
Blindvinkelassistent.....	134	Startspærrefunktion	122	Kickdown-funktion (trinløst variabel transmission)	501
Dæktrykadvarselssystem.....	119	Systemmeddelelse	120	Kilometertæller.....	163
		Tændte lygter	121		
		Tågebaglygte	121		
		Tågeforlygter	121		

Klimaanlæg	275	Kørsel med anhænger	488	USB-nøgler	382
Afrimning af forrude og sideruder	279	Lastgrænser	488	USB-port(e)	285
Brug af automatisk klimaanlæg	275	Udstyr og tilbehør	490	Valg af en lydkilde	339
Recirkulationstilstand/friskluftstilstand	278	Kørsel med bagage	485, 487	Ændring af layoutet for ikonet for startskærmbilledet	320
Sensorer	282			Ændring af skærmens interface	334
Støv- og pollenfilter	730	L		Lygter	224, 702
Ændring af tilstand	275	LaneWatch™	559	Afviserblink	223
Klimaanlæg (varmesystem)		Lastgrænser	487	Automatisk funktion	225
Brug af automatisk opvarmning	270	Lavt batteriniveau	782	Indikator for fjernlys	121
Klokkeslæt (indstilling)	186	Lovbestemmelser	811	Indikator for tændte lygter	121
Knap til elbagrude/elopvarmede sidespejle	238	Lufttryk	806	Kørelys	229
Knap til katastrofeblink	4, 5	Lydanlæg	284	Lygtekontakter	224
Kollisionsbegrænsende bremsesystem	565	Anbefalede enheder	382, 383	Tågelygter	227
Kompakt reservehjul	744, 806	Audio-/informationsskærm	291, 316	Udskiftning af pærer	702
Kontakter (omkring rattet)	4, 5, 6, 218	Begrænsninger for manuel betjening	339	Lys	
Kopholdere	257	Displayindstilling	296, 338	Interiør	252
Krybekørsel (trinløst variabel transmission)	501	Fejlmeddelelser	380	Lysstyrkeregulering (instrumentpanel)	237
Kulilte	104	Fjernbetjening	288	Læselamper	253
Køler	696	Genaktivering	287	Låsning/oplåsning	188
Kølevæske	694	Generelle oplysninger	382	Automatisk dørlåsning/-oplåsning	203
Kølevæske (motor)	694	HDMI™-port	287	Indefra	201
Overophedning	779	Indstilling af baggrund	293, 324	Med nøgle	199
Påfyldning af reservetank	694	iPod	306, 350	Nøgler	188
Påfyldning i køleren	696	Lukning af apps	336	Udefra	191
Kørelys	229	Menuilpasning	335	Låsning/oplåsning	
Køretilstandskontakt	526	MP3/WMA/AAC	309, 358	Børnesikringslås	202
Køretøjsidentifikationsnumre	808	Regulering af lyd	295, 337		
Kørsel	483	Sikkerhedskode	287		
Bremsning	633	Startskærmbillede	326		
Fartpilot	529	Statusområde	333		
Gearskift	502, 504, 509	Tilpasning af måleren	320	M	
Start af motoren	493, 496	Tyverisikring	287	Makeup-spejle	9
Trinløst variabel transmission	501			Maksimalt tilladt vægt	487
				Manuel gearkasse	509

Manøvreringsassistent	547
Midlertidigt reparations sæt (TRK)	755
Midterkonsol	255
M-indikator (7-trins manuel gearskiftetilstand)/gearskifteindikator	112
Model med turbomotor	660
Motor	808
Kølevæske	694
Olie	687
Start	493, 496
Starthjælp	772
Summer for tænding	218
Motor Kølevæske	
Overophedning	779
Påfyldning af reservetank	694
Påfyldning i køleren	696
Motorolie	687
Anbefalet motorolie	687
Indikator for lav oliestand	789
Indikator for lavt olietryk	111, 782
Kontrol	690
Påfyldning	693
MP3	309, 358

N

Nedblænding	
Bakspejl	240
Nederste befæstningspunkter	91
Nedklapning af bagsæder	250
Nulstilling af triptæller	164
Numre (identifikation)	808
Nødsituation	797

Nødstopsignal	641
Nøglenummermærke	190
Nøgler	188
Bagdøren kan ikke åbnes	202
Fjernbetjening	197
Kan ikke drejes	36
Nummermærke	190
Typer og funktioner	188

O

Olie (motor)	687
Anbefalet motorolie	687
Indikator for lavt olietryk	111, 782, 789
Kontrol	690
Olieovervågningssystem	670
Påfyldning	693
Viskositet	687
Olieovervågningssystem	670
Oliepind (motorolie)	690
Omdrejningsindikatorer	168
Omdrejningstæller	159
Open source-licenser	386
Oplåsning af dørene	191
Oplåsning af fordøre indefra	201
Overhalingsblink	224
Overophedning	779

P

Parkeringsbremse	633
Parkeringssensorsystem	644

Pop-up hood-system	71
Pleje af pop-up hood-systemet	73
Punkteret dæk	744
Punktering (dæk)	744
Påfyldning	
Kølevæske	694
Motorolie	693
Sprinklervæske	701
Påfyldning af brændstof	655
Benzin	655, 804
Brændstofmåler	159
Indikator for lav brændstofstand	114

R

Radarsensor	632
Radio (FM/AM)	297, 344
Radio Data System (RDS)	298, 346
Rat	239
Indstilling	239
RDS (Radio Data System)	298, 346
Regulering af lyd	295, 337
Rengøring af kabine	732
Reservehjul	744, 806
Retningssignaler (afviserblink)	223
Rev Match-system	511
Ruder (åbning og lukning)	212

S

Selepuder (til børn)	102
Servicepåmindelsessystem	665
Sideairbags	65

Sidespejle.....	241	Speedometer	159	Støv- og pollenfilter	730
Sikker kørsel	41	Spejle	240	Symbol for lav oliestand	789
Sikkerhedsforanstaltninger ved kørsel	499	Indstilling	240	System til registrering af trafikskilte.....	623
Regn.....	501	Indvendigt bakspejl	240	Små ikoner til og fra.....	629
Sikkerhedsmeddelelse	0	Side	241	Sæder	243
Sikkerhedsmærkater.....	105	Udvendige	241	Bagsæder.....	250
Sikkerhedsseler	46	Sprinklere		Forsæder.....	243
Advarselsindikator	49, 114	Påfyldning af sprinklervæske	701	Forsædevarmere	268
Eftersyn	56	Sprog (håndfri telefon)	453	Indstilling	243
Gravide.....	55	SRS (Supplemental Restraint System)	60		
Justering af øverste selebæstningspunkt	54	SRS-airbags (airbags)	60		
Montering af en barnestol med		Standsnng	642		
en trepunktsele	96	Start af motor			
Påmindelse	49	Starthjælp.....	772	Tapet	293, 324
Spænding.....	52	Start af motoren	493, 496	Temperatur	
Sikkerhedssystem	207	Starter ikke	768	Udetemperaturvisning.....	165
Indikator for alarm til sikkerhedssystem.....	123	Summer for tænding	218	Temperatursensor	165, 282
Indikator for startspærrefunktion	122	Start/Stop-knap	219	Tilbehør og ændringer	738
Sikkerhedstjek	45	Starthjælpsprocedure	772	Tilslutning af smartphone	366
Sikringer	790	Startspærrefunktion	207	Trinløst variabel gearkasse	501
Kontrol og udskiftning.....	796	Indikator	122	Trinløst variabel transmission	
Placering.....	790	Stemmestyingsfunktioner	340	Betjening af gearvælger....	29, 502, 503, 504, 505
Siri Eyes Free	372	Generelle kommandoer	343	Gearolie	698
Skiftekontakter (7-trins manuel		Klimastyingskommandoer	343	Gearskift	502, 504
gearskiftetilstand).....	506, 507	Lydkommandoer	342	Gearvælgeren fungerer ikke.....	776
Skifter alle indstillinger til standard	429	Musikøgningskommandoer	343	Kickdown-funktion	501
Slidindikatormærker (dæk)	717	Nyttige kommandoer	342	Krybekørsel	501
Slidte dæk	716	Skærmkommandoer	343	Trip-knap	163
Smøremiddelspecifikationer	805	Stemmegekendelse.....	340	Triptæller	163
Song By Voice™	353	Stemmeportalskærm-billede.....	341	TRK (midlertidigt reparationsæt)	755
Specifikationer	804	Telefonkommandoer	342	Trådløs oplader	260
Specifikationer for pærer	805	Stopur	169	Tændingskontakt	218
Speederpositions måler	168	Strømuttag til tilbehør	259	Tændrør	804

T

U

Udetemperaturvisning	165
Udskiftning	
Batteri	724, 727
Dæk	744
Pærer	702
Sikringer	790
Viskergummi	711, 714
Udskiftning af pærer	702
Afviserblink på siden/katastrofeblink	705
Bageste afviserblink	706
Bageste nummerpladelys	707
Baglygter	707
Baglygter og tågebaglygte	707
Baklygter	706
Forlygter	702
Forreste afviserblink, positionslys/kørellys	702
Højt monteret stoplygte	707
Interiørlys	709
Loftsls	709
Lys i bagagerum	710
Lys i handskerum	709
Lys til make-up-spejl	709
Læselampe	708
Sidemarkeringslys	703
Stoplygter	706
Tågeforlygter	702
Udstødningsgas (kuliite)	104
Udvendig rengøring	735
Udvendig vedligeholdelse (rengøring)	735
Udvendige spejle	241
Udvidet vognbaneassistent	617

Ultralydssensorer	210
Ur	186
USB-nøgler	309, 358, 382
USB-port(e)	285

V

Valg af barnestol	80
Varmere	268
Varmesystem	270
Afrimning af forrude og sideruder	272
Opvarmning	270
Støv- og pollenfilter	730
Vedligeholdelse	661
Batteri	722
Bremsevæske/koblingsvæske	699
Dæk	716
Fjernbetjening	727
Gearolie	698
Klima anlæg	729
Køler	696
Kølevæske	694
Olie	690
Olieovervågningssystem	670
Rengøring	732
Servicepåmindelsessystem	665
Sikkerhed	663
Sikkerhedsforanstaltninger	662
Udskiftning af pærer	702
Under motorhjælmen	682
Varmesystem	729
Vinduesviskere	233
Kontakt	233

Vinduesviskere og sprinklere	233
Bagest	235
Forrest	233
Vinterdæk	720
Snekæder	720

Viskere og sprinklere

Kontrol og udskiftning af viskerblade	711
Viskositet (olie)	687, 805
Vognbaneassistent	609

VSA-system	544
Afbryderknap	545
Indikator for deaktivering	117
Systemindikator	116

Vælgeknap (lyd)	290
Værktøj	742

Væsker	
Bremse/kobling	699
Kølevæske	694
Manuel gearkasse	698
Sprinklervæske	701
Trinløst variabel transmission	698

W

Watt	805
Wi-Fi-forbindelse	370
WMA	309, 358

Æ

Ændringer (og tilbehør)	738
--------------------------------------	-----

Ø

Øverste selebefæstningspunkt 54

Å

Åbning

Bagklap 801

Åbning/lukning

Bagklap 204

Elruder 212

Motorhjelm 685

Soltag 216

